

**ISSN 2172-4202**

**FUNDACIÓN  
ARISTA**

**REVISTA ARISTA DIGITAL**

**NÚMERO 49, OCTUBRE 2014**  
**FUNDACIÓN ARISTA**

## ÍNDICE

1. Danza e improvisación como medio de trabajo con personas con discapacidad. (Autor: Itziar García Elizari) .....	1
2. El agua, fuente de vida. (Autor: Ana Olaya Muñiz Eyaralar).....	14
3. Valores didáctico de la lengua inglesa. (Autor: Irene Cilla Cacho).....	23
4. El desarrollo cognitivo del niño hasta los seis años. (Autor: Irene Cilla Cacho).....	30
5. Coaching para niños felices. (Autor: Irene Cilla Cacho).....	35
6. Reglaje del eje de giro para fresadoras de CNC de cuatro o cinco ejes con más de un cabezal. (Autor: Francisco Javier Fernández Torroba).....	41
7. La importancia de la alimentación en la Educación Infantil. (Autor: Luisa María Echave Uranga).....	57
8. Oposiciones para ser Maestro. Como hablar en público de forma efectiva. (Autor: Luisa María Echave Uranga).....	62
9. Diversidad de tipo de familias. (Autor: Luisa María Echave Uranga).....	67
10. La Pedagogía Sistémica. Aportaciones al mundo de la Educación. (Autor: María Aránzazu Ruiz Vidorreta).....	72
11. Johann Heinrich Pestalozzi y la educacionalización del mundo. (Autor: María Aránzazu Ruiz Vidorreta).....	77
12. Desarrollo de la resiliencia en niños para afrontar situaciones problemáticas. (Autor: María Aránzazu Ruiz Vidorreta).....	100
13. Educación comparada en países comunitarios y no comunitarios. El informe PISA. (Autor: María Aránzazu Ruiz Vidorreta).....	126
14. El arte y la creatividad en Educación Infantil. (Autor: María Aránzazu Ruiz Vidorreta).....	152
15. El mundo de la publicidad. Influencias de distintas corrientes psicológicas. La protección del menor ante la publicidad. (Autor: María Aránzazu Ruiz Vidorreta).....	176
16. El mundo de la publicidad. Influencias de distintas corrientes psicológicas. La protección del menor ante la publicidad II. (Autor: María Aránzazu Ruiz Vidorreta).....	198
17. La Educación en el contexto socioeconómico de principios del siglo XXI. De la Educación prusiana a la Escuela Asamblearia. (Autor: María Aránzazu Ruiz Vidorreta).....	215
18. La Institución libre de enseñanza, sembrando futuro. (Autor: María Aránzazu Ruiz Vidorreta).....	240
19. La Pedagogía Waldorf, educando en libertad. (Autor: María Aránzazu Ruiz Vidorreta).....	264
20. La teoría o la técnica de la Gestalt, aplicaciones en el aula. (Autor: María Aránzazu Ruiz Vidorreta).....	290
21. Los pintores como proyecto de aula en Educación Infantil. (Autor: María Aránzazu Ruiz Vidorreta).....	300
22. Materiales, elementos y técnicas para el desarrollo de la expresión artístico-plástica en el currículo de educación infantil. (Autor: María Aránzazu Ruiz Vidorreta).....	323
23. Paulo Freire: De la pedagogía del oprimido a la pedagogía de la esperanza y de la liberación. (Autor: María Aránzazu Ruiz Vidorreta).....	347
24. María Montessori, la Pedagogía hecha Maestra. (Autor: María Aránzazu Ruiz Vidorreta).....	371
25. Principales corrientes pedagógicas y psicológicas en la Educación Infantil. (Autor: Estibaliz Elgorriaga Almandoz).....	383
26. La filosofía y método Montessori. (Autor: Estibaliz Elgorriaga Almandoz).....	390
27. Historia y vida de María Montessori. (Autor: Estibaliz Elgorriaga Almandoz).....	395
28. La imaginación en Educación Infantil, según el método Montessori. (Autor: Estibaliz Elgorriaga Almandoz).....	402
29. La importancia de la organización de los espacios y del tiempo. (Autor: Estibaliz Elgorriaga Almandoz).....	406



30. El arte de jugar y el desarrollo del niño. (Autores: Estibaliz Elgorriaga Almandoz y Jone Elgo61125 0aegi)

# 1 - DANZA E IMPROVISACIÓN COMO MEDIO DE TRABAJO CON PERSONAS CON DISCAPACIDAD

01/10/2014  
Número 49

**AUTOR: ITZIAR GARCÍA ELIZARI**  
**CENTRO TRABAJO: IES BENJAMÍN DE TUDELA**  
**ISSN: 2172-4202**



## INTRODUCCIÓN

Mi interés por llegar a profundizar más en las posibilidades de actuación sobre el ámbito de la actividad física y el deporte, me ha llevado a realizar unas prácticas sobre actividad física adaptada en el extranjero, concretamente en Poitiers (Francia). Realizar estas prácticas me ha dado la posibilidad de obtener el Diploma Europeo Universitario de Actividad Física Adaptada (DEUAPA). Diploma creado por las universidades europeas participantes en el programa ERASMUS.

Cuando me hablaron sobre ellas vi la oportunidad de formarme, aprender un idioma, conocer una cultura diferente y lo que es más importante, introducirme y profundizar en el mundo de la actividad física adaptada, encaminando un poco mis expectativas sobre un posible campo de trabajo en el futuro. Son personas que por sus limitaciones, quedan, con mucha frecuencia, olvidadas y excluidas de los programas de educación física. La sociedad tiene que ser consciente de que la educación física puede ayudarlas en su integración en la sociedad y, más aún, en su beneficio propio.

De todas las prácticas a las que tuve acceso en este diploma, ya que se abrió ante mí un

### Contenido

Introducción  
Actividad de expresión: Danza Contemporánea  
Generalidades sobre las Actividades Físicas Artísticas  
La Danza ¿Para qué?  
Bibliografía

universo de intervención, me decanté por unas cuyo tema de estudio era la práctica corporal con personas con deficiencia mental. Este tema me interesó mucho porque, a parte de poder aprender a enseñar la actividad física y el deporte, tenía la oportunidad de introducirme en el mundo de la expresión corporal, un contenido no muy utilizado en aquel entonces en el ámbito de la actividad física.

Lo que a continuación se expone es un breve resumen de la memoria realizada después de las prácticas.

## ACTIVIDAD DE EXPRESIÓN: DANZA CONTEMPORANEA

En este apartado se va a exponer más ampliamente el punto de vista de Dany Beltrán (profesora de la Facultad de Ciencias del Deporte y la Actividad Física de Poitiers y supervisora de mis prácticas) sobre las indicaciones de actuación del educador en una práctica de expresión como es la danza contemporánea, tomándose como referencia de orientación. He creído oportuno realizar esta pequeña introducción, para mostrar cómo se trabaja el tema de la Actividad Física Adaptada en Francia en la Facultad de Educación Física y Deporte; y para contextualizar lo que a continuación se expone.

### A) Especificidad de la actividad

Es una actividad de producción de formas, su esencia reside en el hecho de comunicar:

- El placer del cuerpo que se anima/presenta (percepciones kinestésicas del que baila)
- Las emociones a través de las formas percibidas (percepciones visuales del que mira)
- Un proceso de creación (una mirada sobre lo conocido, lo habitual, lo cotidiano) → se basa en actitudes cotidianas que se moldean, se les da una expresión.

El aprendizaje de la danza suministra al alumnado un conjunto de adquisiciones (básicas), prácticas culturales y metodológicas que pueden servir de base a un desarrollo ulterior:

- En su componente cultural, tiene en cuenta las referencias patrimoniales y contemporáneas uniéndolas a la sensibilidad, a las competencias y a las motivaciones de los alumnos. Por ejemplo, antes se bailaba tango y ahora hip hop.
- En su componente práctico, valoriza la dimensión poética del cuerpo, privilegia la expresión artística del movimiento e implica una relación constante de la persona al grupo. El aprendizaje de la danza concierne a la concepción y la puesta en obra de un proyecto coreográfico colectivo, “obra” en la cual el alumno vive una doble experiencia de “bailarín” y “compositor”.
  - *Bailarín*: el alumno pone en juego los elementos fundamentales de los movimientos bailables.
  - *Compositor*: organiza el movimiento en los procedimientos de improvisación y composición (relación entre bailarines en el espacio y el tiempo), en función de las partes coreográficas y corporales elegidas.
  - *Actor*: de su aprendizaje, dirige su producción y se crea al mismo tiempo.

### B) Los fundamentos

La práctica artística, tiene en cuenta los constituyentes del lenguaje coreográfico: elementos fundamentales de la danza, funciones esenciales, factores de base del movimiento, escritura coreográfica.

b.1) Elementos fundamentales de la danza.

- Cualidades táctiles y dinámicas de los apoyos, creación de volúmenes y espacios.
- Movilidad del eje (desequilibrio-equilibrio, variaciones de los estados tónicos). La base de la danza es desequilibrarse para volver a equilibrarse.
- Coordinación y disociación, aislamiento y segmentación.
- Relación con el suelo como soporte del movimiento.

#### b.2) Factores de base del movimiento.

El cuerpo es capaz de: contraerse, relajarse, realizar estiramientos articulados según flexión, extensión, rotación, translación de segmentos (asociados y disociados). El movimiento puede ser:

- Central/periférico
- Centrifugado/centrípeto
- Simétrico/asimétrico
- Opuesto/paralelo
- Asociado/disociado

#### b.3) Elementos espaciales.

El espacio puede estar dividido en tres dimensiones: altura, profundidad, anchura en niveles verticales y oblicuos en todas las direcciones. El movimiento y el desplazamiento pueden hacerse según infinitas posibilidades.

- Noción de dirección.
- Noción de orientación.
- Noción de nivel (del más alto al suelo): pueden partir el espacio vertical en 9 niveles → alzado, salto, sobre punteras en relevé, altura normal, rodillas plegadas en demi plié, agachado, sentado en el suelo sobre cualquier parte del cuerpo, estirado de forma ventral o dorsal sobre el suelo.
- La noción de desplazamiento o inmovilización espacial.
- Noción de forma estática o dinámica (posición y movimiento)
- Noción de trayectoria del movimiento definido o indefinido, curva o directa entre dos puntos.
- Noción de dimensión o talla de movimiento (amplitud)
- Noción de plano en el espacio (frontal, sagital, horizontal, vertical, oblicuo) esta transposición de un gesto en otro plano es fundamental para el análisis del movimiento.

#### b.4) Elementos temporales

- Noción de duración: larga, breve, regular, parada.
- Noción de tempo.
- Noción de acento.
- Noción de acentuación regular o irregular.
- Noción de medida o agrupamiento de la duración (2 tiempos, 3 tiempos, 4 tiempos, 5 tiempos...)

- Noción de velocidad (ir 2 veces más despacio o más lento que su compañero, variación de secuencias bailadas)

#### *b.5) Elementos de energía*

La calidad de movimiento en referencia a la tabla de Rudolf Von Laban, se declina de la siguiente manera:

**Factor tiempo:** duración rápida o lenta.  
**Factor espacio:** trayectoria directa (recta) o indirecta (curva).  
**Factor energía:** tensión fuerte o débil.

Así cada movimiento puede tener cierta textura en función de estos tres parámetros. Rudolf Von Laban ha elegido verbos de acción con el fin de ilustrar las características del movimiento. Estos ítems pueden servir de útiles pedagógicos para mejorar la calidad de los movimientos.

- Lento, fuerte, directo = apoyar
- Lento, fuerte, indirecto = torcer
- Lento, débil, directo = deslizarse
- Lento, débil, indirecto = flotar
- Rápido, fuerte, directo = tocar, golpear
- Rápido, fuerte, indirecto = golpear con algo
- Rápido, débil, directo = golpetear
- Rápido, débil, indirecto = rozar

### **C) La didáctica**

La concepción del aprendizaje de la danza intenta integrar dos datos. El primero es que el desarrollo artístico no se realiza de manera lineal y secuencial. El segundo es que cada uno puede crear pero todavía hace falta respetar el tiempo personal y el lugar de reencuentro. Dicho de otra manera, aceptar que la búsqueda personal sea caótica, sinuosa y regresiva y que el pensamiento artístico sea ágil y por azar. Los niños con los que se va trabajar la danza, son niños débiles, frágiles que tienen una historia difícil. Esto les lleva a tener una opinión negativa de su propio cuerpo y a rechazarlo. Debemos enseñarles a quererlo, aceptarlo; dándoles confianza.

#### *c.1) Puesta en marcha del proceso didáctico*

La didáctica centrada sobre el movimiento, no sobre conceptos de ningún tipo. Por ejemplo, si se centra en la sensibilidad les puede traer malos recuerdos a los niños.

- Evitar toda relación con los sentidos, con un tema en el trabajo inicial (pantalla a la imaginación)

- Proponer un trabajo técnico, centrado sobre la apropiación de nuevas percepciones del movimiento, obrar sobre las experiencias sensibles (amplitud, ángulo, presión, tensión, relajación)
- Desarrollar el trabajo de escucha, de concentración, de relajación a fin de crear un estado propicio a la calidad de movimiento.
- Guiar la apropiación de intenciones a partir de acontecimientos nacidos de lo imprevisto.
- Reproducir un mismo plan hacia la conducta de diversas sesiones con el fin de facilitar la orientación de los diferentes tiempos de creación. Encadenar, por ejemplo, una secuencia de búsqueda individual sobre un verbo de acción, una secuencia de puesta en común por grupos de 4 o 5 personas, una secuencia para darle forma según el tema didáctico (energía, tiempo, espacio); después una secuencia de demostración de los trabajos coreográficos en clase.

## **D) Recursos móviles**

### *d.1) Afectivos y relacionales*

- Control de sí mismo: tomar riesgos, resistencia al estrés, a la emoción.
- Creatividad, imaginación, sensibilidad (a la música, a la belleza, a lo poético)
- Capacidad de expresar corporalmente las relaciones, las emociones.
- Escuchar al otro, aceptación del otro, la mirada de los otros.
- Capacidad de actuar en armonía con los demás.
- Asumir su silueta.

### *d.2) Mecánicos*

- Disociación segmentaria, equilibrio en situaciones precarias.
- Relación con los otros (llevar), coordinación de las acciones (eje de rotación en ciertas figuras de hip hop)

### *d.3) Informativos*

- Capacidad de tomar informaciones rápidas (tomar orientaciones espaciales) de anticipación.
- Capacidad de representarse en un espacio, situarse en el tiempo.
- Capacidad de “leer” un mensaje sonoro (música, ruido, palabras)
- Descubrir las sensaciones kinestésicas.

### *d.4) Energéticos*

- Administrar su dinamismo para conservar la calidad de movimiento y “durar”.

## **E) Perspectivas**

La expresión artística lleva una maduración afectiva en el sentido de que él que cree es reconocido tal y como es y no como una persona inadaptada.



Este cambio de estatuto pide por la parte del profesor una total aceptación de la diferencia y de los imprevistos que pueden aparecer en el acto educativo. El alumno en esta pedagogía se siente invertido de un cierto poder de acción, él es bailarín y actor de su producción. Él aprende a controlar sus emociones y sus reacciones en situaciones difíciles, desarrolla su sensibilidad de espectador, acepta ser mirado y toma posesión de un espacio en nuestra sociedad.

### F) Tema de estudio

Es un parámetro que nos proponemos estudiar con el fin de observar los comportamientos de los alumnos a groso modo. La elección del tema permite ver, notar, cuantificar si el alumno utiliza su potencial corporal con permanencia (sin cambio), en evolución (de manera diferente) en progresión continua. El estudio de secuencias filmadas marca una cierta forma de objetividad ya que la mirada afectiva del profesor es un poco subjetiva. Así en relación con los objetivos motores que nos proponemos, podemos notar la diversidad de respuestas sobre una misma secuencia de trabajo observado de un sujeto a otro.

## GENERALIDADES SOBRE LAS ACTIVIDADES FÍSICAS ARTÍSTICAS

### A) Definición

Una actividad física artística es una actividad de creación de formas corporales nuevas en movimiento en el espacio y en el tiempo. Ella da como resultado una producción que atiende a un proyecto expresivo dotado de un ritmo, una calidad, y destinado a ser compartido, apreciado por los espectadores.

### B) Especificidad

- *La dimensión artística:* nueva llamada en el campo de la educación física y deporte. Ella invita:
  - A la expresión en relación a un mundo considerado en su dimensión sensible (emocional, imaginativa...)
  - A la creación artística: transformación de lo real aliado a la creatividad y a la creación.
  - A compartir con los otros, cambios de sensaciones, impresiones, puntos de vista...
- *La dimensión física artística: **Aproximación sensible al cuerpo***

El cuerpo es materia. La función motriz artística se caracteriza por una eficiencia deportiva para estar al servicio de la sensibilidad, emoción. Su aprehensión es más kinestésica que biomecánica, está orientada, dirigida hacia una escucha corporal de sí mismo y de los otros, una disponibilidad corporal aumentada que devuelve las posibilidades motrices casi ilimitadas. Así el lenguaje del cuerpo deviene poético y plástico, evocador de emociones y de sentimientos, a compartir con los espectadores en el que la mirada legitima la creación.

### C) Prácticas sociales de referencia

A condición de que ellas respeten los principios que limitan el campo de las A.P.A. (danza, circo, el teatro, mimo, la gimnasia, la natación sincronizada, el patinaje) pueden devenir artísticas a condición:

- De desviarlas de sus fundamentos deportivos (códigos de referencia, niveles de dificultad)
- De tratarlas exclusivamente a partir de su dimensión artística existente.
- De cuidar que conserven su motricidad específica.

### D) Juegos de formación (lo que el alumno gana al ser enfrentado a las A.P.A.)

#### Capacidades motrices

- Disponibilidad corporal: coordinación, verticalidad, disponibilidad articular, disociación segmentaria, transferencia del peso del cuerpo al servicio de las nuevas formas corporales, singulares.
- Motricidad expresiva sensible: regulación tónica, lógica orgánica, dinámica, amplitud, calidad de movimiento al servicio del lenguaje corporal poético y plástico.

#### Capacidades cognitivas

- Creatividad: divergir, imaginarse en movimiento, desarrollar un depósito de imágenes, suscitar a la imaginación del espectador para pasar de lo real a lo inhabitual.
- Creación: seleccionar, depurar, refinar, componer, organizar, darle sentido, valorizar las intenciones.

#### Capacidades afectivas

- Aceptación:
  - **De uno mismo**: sus emociones, transformaciones, su silueta.
  - **De los demás**: sus emociones, su mirada, su contacto, sus puntos de vista.
- Tomar riesgos: Mostrar a los otros, atreverse hacia otras posibilidades.

## Capacidades relacionales

- **Compromiso:** en un proyecto expresivo (impresión sobre el otro), en un proyecto colectivo (de la representación a la representación)
- **Respecto al otro:** mirar, escuchar, comprenderlo, compartir las sensaciones, las miradas particulares.
- **Tolerancia:** aceptar otros puntos de vista a partir de la producción del intérprete y la interpretación del espectador.

### E) Evaluación de las actividades físicas adaptadas (A.P.A.)

#### Evaluación formativa

Con la condición de que los criterios observables sean claros, precisos y significativos, este tipo de evaluación favorece el dialogo, el progreso del alumno y del grupo al cual pertenecen. La mirada del otro y la mirada sobre el otro contribuyen a la formación del alumno, el cual es a la vez intérprete, director, coreógrafo y espectador.

- *La mirada del otro:* Ella ayuda al intérprete a elegir, a ajustar las respuestas motrices, a transformar su composición, a aceptar el punto de vista del otro, a familiarizarse con el espectador...
- *La mirada sobre el otro:* Ella permite ver que es lo que hacen los otros, descubrir otras posibilidades, dar sentido a lo que está viendo, ayudar respecto a las consignas, a elegir, a componer...

En función del perfil de la clase y del momento de aprendizaje, esta evaluación puede tomar varias formas:

- Un alumno enseña a otro alumno.
- Un dúo se ocupa de otro dúo.
- Una parte de la clase pasa delante de la otra parte.
- Un grupo realiza el ejercicio delante toda la clase.

Colocar las miradas exteriores durante las fases de exploración y de improvisación puede perjudicar a los hallazgos y suscitar la molestia o incomodidad de éstos que buscan, que se dejan llevar. Parece preferible poner en su lugar una co-evaluación durante la fase de composición y una evaluación más colectiva en el momento de la presentación.

#### Evaluación certificativa

##### *El resultado*

- **Singularidad de la producción:** evocación original, personalizada, alejada de lo real, estilizada...
- **Intensidad de la producción:** momentos fuertes, constancia del interés, de las sensaciones...
- **Presencia del intérprete:** concentración, fuerza de convicción, compromiso...

### *La enseñanza de ejecución*

**Competencias unidas a las técnicas corporales** a desarrollar según las A.P.A. y el nivel de clase:

- Dominar los apoyos.
- Disponibilidad segmentaria.
- Desequilibrio.
- Regulación tónica.
- Precisión del movimiento...permite crear corporalmente un universo poético y plástico.

### *Saber acompañar (en acción)*

a) Conocimientos de poner en escena, del coreógrafo/intérprete:

**Las técnicas de composición:** contraste, inversión, aumentación, canon, unísono, simetría, disimetría, disminución, contra-punto, repetición...

**La estructuración en el espacio, en el tiempo y en las relaciones:** orientaciones, direcciones, entradas-salidas, ritmo, duración, el que guía, el que sigue.

b) Conocimientos del intérprete:

**La preparación** antes de la representación: física y psicológica.

c) Conocimientos del espectador: es diferente que vea el espectáculo alguien vinculado al mundo de la danza, que alguien que no está habituado a ella.

**La lectura artística:** dar sentido a lo que vemos, compartir las sensaciones vividas.

**La lectura técnica** de las producciones: reconocer los componentes de la producción, los diferentes niveles de realización...

## **F) Problemas planteados al alumno por las APA**

El alumno debe (sólo o en grupo, con o sin objetos) crear y producir un conjunto de formas corporales nuevas en movimiento portadoras de sentido y emociones, destinado a ser apreciado por los espectadores (otros alumnos)

*Construir un proyecto expresivo:*

- Tener ideas, imágenes sobre el tema.
- Hacer emerger las intenciones, los puntos de vista.
- Prever las etapas, la evolución de la producción.
- Precisar las impresiones a causar sobre el espectador...

*Crear corporalmente un universo poético, plástico:*

- Crear, inventar formas corporales nuevas, singulares. Distanciarse de lo real, de lo conocido, hacia lo imaginario, simbólico.
- Crear la calidad de movimiento: fluidez, ritmo, dinámica, precisión de movimiento, unido a las intenciones.

*Componer:*

- Dar sentido, organizar en función de las intenciones, del proyecto a expresar:
  - **A nivel de movimiento:** purificar, valorizar las intenciones, buscar la coherencia orgánica.
  - **A nivel de conjunto:** estructurar la producción en el tiempo y en el espacio en función del proyecto.
- Conocer y utilizar las técnicas de composición en función del proyecto a expresar.
- Volver legible la producción destinada al espectador.

*Interpretar:*

- Estar en representación, compartir su producción: exactitud, precisión y control de formas, movimientos, del conjunto de la producción.
- Asumir su producción delante de los otros, controlar sus emociones.
- Estar presente, empeñarse, comprometerse, tener fuerza de convicción, impresionar.

*Apreciar una producción:*

- Lectura artística: estar disponible a la escucha, cambiar interpretaciones, impresiones, sensaciones.
- Lectura técnica: identificar los componentes de la producción.

## LA DANZA ¿PARA QUÉ?

Este apartado refleja la opinión de Dany sobre la danza. Se trata de una conversación mantenida en Poitiers antes de que se acabara el stage, para aclararme algunos puntos que no entendía bien sobre su método de actuación, ya que era novedoso para mí. Desde su punto de vista la danza es una herramienta tanto para los niños, como para los profesores. Siendo una de las razones de que realizara el stage con los profesionales del I.M.E. que explicaremos en apartados posteriores.

*¿Cómo les ayuda?*

- ✓ A los niños: les ayuda a salir de sí mismos, a interpretar un papel, a jugar.

- ✓ A los profesionales: contribuye a ser capaces de auto controlarse en situaciones de estrés. Teniendo en cuenta que la danza no es mágica, el carácter de cada uno influye mucho.

En danza, “la persona cuando baila representa diferentes roles”. Al escuchar esto pensaba que Dany se contradecía, ya que si la danza es muy dura por encontrarse desnudo ante los demás, no comprendía que se interpretara un rol al bailar. Aclaró esta duda diciéndome que ese rol está relacionado a tus emociones por eso te toca dentro y es difícil. La danza que proponen Dany y Greg (tutor de mis prácticas en el IME Pierre Garnier) es la danza propioceptiva. Existen diferentes formas de trabajar la danza. Ellos han elegido una que ayuda a conocer mejor tu cuerpo, tu esquema corporal, a mejorar la imagen de sí mismo. Algunos de los niños con los que se trabaja en el I.M.E. tienen problemas de narcisismo (la construcción del yo). Hay quien no ha separado su imagen de la de su madre y al reflejarse en un espejo, ve a su madre. Tienen problemas psicológicos.

La “mirada del otro” es muy importante. Depende de quien se encuentre observándote bailar, del tipo de mirada -si es severa o dulce-. Si es severa, produce reacciones de rechazo en los niños, se ocultan dentro de sí mismos. Esto es debido a que cuando baila no se disfraza, se ofrecen sentimientos, emociones y si se hace mal, no es un problema de un gesto, de técnica que se pueda aprender...sino que para bailar cada uno se guía de lo que le sale de dentro (aunque juegue un rol), es algo que no se aprende. Por eso, los educadores tienen que poner especial atención a este aspecto.

El secreto para que la danza sea terapéutica, les ayude a expresarse, es la **improvisación**. Para Greg es la base. Uno de los ejercicios que propone delimita un espacio para bailar, si un alumno/a entra en el espacio es porque le apetece bailar, y lo hace como quiere, a su manera, expresando a través de su cuerpo, tomando conciencia de él. No se puede entrar para “no hacer nada”. En una conferencia sobre la danza, a la cual asistí durante mi estancia, transmitían la misma idea. Greg opinaba que no hay una manera de bailar, cada situación te sugiere algo diferente, te mueves de una forma u otra, con diferentes objetos en función de cómo te sientas, lo que te apetezca expresar. Es la improvisación, la que te ayuda a sacar lo que tienes dentro de ti. Al contrario ocurre en la coreografía. En esta sólo se expresa los deseos del profesor y de la forma que él quiera. El alumnado no aporta nada, lo importante es la imagen.

Observando a los alumnos/as, uno se da cuenta de la diferencia que existe entre el comportamiento anterior a la clase y durante la misma. La danza les relaja, se produce contacto sin violencia, sin tabúes entre los diferentes sexos. No ven el cuerpo del sexo opuesto como algo sexual, sino como lo que es, un instrumento de relación. Aprenden a aceptar su cuerpo y el de los demás. Los ejercicios en los que se manipula al compañero, haciéndole mover una parte del cuerpo o haciendo presión sobre una parte del mismo, les ayuda a fomentar la imaginación, la relación con los demás, el contacto. Aprenden a respetar, a tratar a las personas con suavidad. Sin embargo un ejercicio que les resulta difícil es aquel en el que tienen que bailar sin música.

A continuación se van a explicar algunos ejercicios propuestos por Greg en las clases de danza:

- 1, 2, 3 fotos: cada uno se desplaza por la sala individualmente de la manera que quiera, cuando quiere se para y ocupa un espacio en una posición determinada. Cuando un compañero se coloca al lado y le imita, debe cambiar de sitio, creando una nueva postura o imitando a otro compañero.
- El trazo de los cuerpos: este ejercicio es por parejas, uno se tumba en el suelo y el otro le manipula las diferentes partes del cuerpo; los brazos, piernas, cara, rodillas...
- Escultura/viajero: los chavales se mueven por el espacio y cuando se encuentren con alguien con quien les apetezca bailar, se paran y juegan con el contacto de sus cuerpos.
- Tocar, mover: por parejas, uno se encuentra inmóvil de pie y el compañero le estimula una parte de su cuerpo que debe mover. Por ejemplo, si le toca la mano, tiene que moverla dependiendo de lo que le sugiera el estímulo.
- El cubo: se tienen que imaginar que entre sus manos se encuentra un cubo, bailan con él ampliándolo, reduciendo su tamaño, moviéndolo en todas direcciones...
- Formas de desplazamiento inhabituales: como bien lo indica su nombre, se trata de desplazarse de formas originales que normalmente no usamos.
- Espasmos: moverse como si le estuvieran dando espasmos en todo su cuerpo, la cabeza, los brazos, las piernas...
- Robot: igual que el anterior, pero se debe imitar a un robot.
- Señor silencio: bailar sin música.
- Dibujar con mi cuerpo: utilizar partes del cuerpo para dibujar en el aire. Se trata de sentir partes de nosotros que tenemos olvidadas y forman parte del cuerpo, como el codo, la espalda, la rodilla, el talón...
- Mando de televisión: por parejas, uno se sienta y otro de pie enfrente. Él que se encuentra de pie es la tele y debe realizar un movimiento repetidamente. Sólo puede realizar otro gesto cuando él que se encuentra sentado, que tiene el mando, cambie de canal.
- El cuadro: por parejas o grupos, el primero se coloca en una posición en el espacio y el siguiente le observa. Cuando se haya instalado y se encuentre inmóvil, el segundo hace lo mismo pero eligiendo una postura complementaria a la de su compañero.
- Desplazarse y bailar en contacto
- Bailar con los globos: en este ejercicio se comienza individualmente, pero es interesante comprobar como empiezan a bailar juntos por parejas, pasándose los globos, manteniéndolo con una parte de sus cuerpos sin tocar el suelo...
- Impro libre y abierto: espacio en el que se puede entrar y salir cuando se quiera, pero si se decide entrar es para bailar como uno quiera y cuando ya no le apetezca, salirse.

## BIBLIOGRAFÍA

- BELTRAN, D. "Intervention dans le secteur du handicap". Datos extraídos de la asignatura "Intervención adaptada a los diferentes tipos de minusvalía y deficiencia". Facultad de Ciencias del Deporte y la Actividad Física. Poitiers, 2002-2003.
- DE LIEVRE, B.; STAES, L. "La psychomotricité au service de l'enfant" Ed. De Boeck, Bruxelles, 2000.
- GUIDETTI, M.; TOURRETTE, C. "Handicaps et développement psychologique de l'enfant", Armand Colin, Paris, 1999.
- LESAGE, B.; MASCLAUX "Danse-therapie auprès d'enfants autistes et psychotiques. Neuropsychiatrie de l'enfance et de l'adolescence 99-3 n°47- n 3 Mars", 1999.
- NINOT, G.; MAIANO, C. "Elements pour la construction d'un projet d'éducation physique en I.M.E. Sport Sciences Diffusion, Grasse – Le – Plan", 2001.
- NOT, L. "Perspectives nouvelles pour l'éducation des débiles mentaux. Sciences de l'homme", Ed. Privat, Toulouse, 1986.
- OBERLE, R.; FAGHERAZZI. (1984) Corps, moyen de relation en Corps Mouvement Déficience Mentale Société. Journées d'études du C.T.N.E.R.H.I., Strasbourg 8-9-10 Novembre 1984





## 2- EL AGUA, FUENTE DE VIDA



**AUTOR: ANA OLAYA MUÑIZ EYARALAR**

**CENTRO TRABAJO:**

**ISSN: 2172-4202**

*No hay hielo sin agua / No hay hielo sin frío / No hay trigo sin agua / No hay trigo sin campesino. (Gloria Fuertes)*

### 1. INTRODUCCIÓN

Con esta unidad didáctica “El agua, fuente de vida”, lo que se pretende es iniciar al alumnado en valores relacionados con la convivencia, la tolerancia, el conocimiento y respeto por el medio ambiente, a valorar y apreciar nuestro entorno así como analizar las situaciones y acciones que cotidianamente se llevan a cabo en las actividades del aula y que pueden contribuir al desarrollo de actitudes y valores en los niños y niñas de primaria.

El Área de Conocimiento del Medio recoge como contenidos básicos de estudio del entorno, **El agua, el aire, la tierra**, elementos constitutivos del Medio Ambiente Natural.

He elegido el Agua por ser fuente de vida y con la intención y necesidad de concienciar al alumnado de la importancia de la misma para la vida de todos los seres que pueblan nuestro planeta.

### Contenido

- 1.- Introducción
- 2.-Destinatarios
- 3.-Elementos básicos: contenidos, objetivos y relación entre ellos.
- 4.- Actividades (1 a 15)
- 5.- Contribución de la U.D. a la educación en valores.
- 6.-Metodologías: orientaciones
- 7.- Organización de recursos
- 8.-Actividades de enseñanza-aprendizaje
- 9-Medidas previstas de atención a la diversidad
- 10.-Criterios, procedimientos e instrumentos de evaluación.
- 11.-Bibliografía

## 2.-DESTINATARIOS

Esta unidad didáctica está dirigida a los alumnos del primer ciclo de Educación Primaria (2º Curso), por el área de Conocimiento del Medio Natural, Social y Cultural.

## 3.-ELEMENTOS BÁSICOS: CONTENIDOS, OBJETIVOS Y CRITERIOS DE EVALUACIÓN.

### Adaptación de los objetivos al curso y características del alumnado:

Los objetivos están adaptados a los contenidos del curso, de acuerdo con los bloques de contenidos establecidos en el currículo oficial, así como a las características del alumnado de esta edad.

**Las características más destacables del alumnado de mi curso son las siguientes:**

- 🌟 **Aspectos físico-motrices:** Afianzan el esquema corporal. Consolidan la lateralidad. Estructuras emociones espacio-temporales.
- 🌟 **Aspectos cognitivos:** Relaciona su pensamiento con la realidad concreta que le rodea. Gran curiosidad intelectual. Toman conciencia de la permanencia del objeto, sus cualidades e importancia de sus cambios.
- 🌟 **Aspectos lingüísticos:** Aprenden a pronunciar los sonidos con corrección y su representación gráfica, así como la comprensión oral y escrita.
- 🌟 **Aspectos afectivos-sociales:** Progresivo paso del egoísmo a la aceptación y la relación con los demás Incrementan sus relaciones sociales.

**Cuando terminemos la UD, los alumnos serán competentes para:**

- 🌟 Descubrir la importancia del agua como fuente para la vida.
- 🌟 Investiga las características del agua.
- 🌟 Identificar los diferentes estados, cambios y lugares en que podemos encontrar el agua.
- 🌟 Adquirir hábitos de uso responsable del agua.
- 🌟 Conocer y crear textos expositivos adecuados a su edad.
- 🌟 Desarrollar actitudes responsables en el uso cotidiano del agua.
- 🌟 Identificar las posibilidades del uso del agua en la casa y en el medio ambiente.
- 🌟 Trabajar y *disfrutar compartiendo los aprendizajes con su familia* /

### 3.1 CONTENIDOS:

#### 3.1.1.-Conceptos El agua

- 🌟 Características, utilidades y lugares en los que se encuentra.
- 🌟 Agua potable y no potable.

#### 3.1.2.-Procedimiento

- 🌟 Observación, interpretación y comentario de imágenes.
- 🌟 Pequeñas investigaciones.
- 🌟 Observación de dibujos y rellenado de textos.
- 🌟 Asociación de imágenes.
- 🌟 Adivinanzas.
- 🌟 Comentarios en voz alta.
- 🌟 Rellenado de tablas.
- 🌟 Rellenado de textos incompletos.

#### 3.1.3.- Actitudes

- 🌟 Valoración del regalo que supone el agua para los seres vivos.

- Sensibilidad hacia la importancia del agua como recurso natural.
- Actitudes responsables en el uso cotidiano del agua.

### 3.2 OBJETIVOS:

1. Conocer el ciclo natural del agua mediante la observación de imágenes y textos utilizando diferentes recursos (audiovisuales, libros u ordenadores).
2. Relacionar los fenómenos atmosféricos (lluvia nieve, granizo, evaporación) con el ciclo del agua.
3. Conocer la importancia del agua en la configuración del paisaje: mares, ríos, lagos, fuentes,..)
4. Enumerar tanto de manera escrita como oral diferentes usos del agua mediante la observación de su entorno más próximo.
5. Experimentar y manipular diferentes elementos para descubrir las características principales del agua.
6. Participar en actividades de grupo adoptando un comportamiento responsable, constructivo y solidario, respetando las ideas y opiniones de sus compañeros.
7. Sensibilizar sobre la importancia del agua y mostrar las diferencias que existen en relación a este recurso dependiendo del lugar donde vivimos, favoreciendo de esta forma conductas de consumo sostenible y responsable.
8. Conocer la importancia del agua en la configuración del paisaje, identificando los lugares de la naturaleza en que hay agua: mares, ríos, lagos y fuentes.
9. Valorar el propio esfuerzo por el trabajo bien hecho y colaborar con ilusión y responsabilidad en los trabajos de clase.
10. Comprender la importancia del agua en nuestra higiene y el papel que juega en las diferentes culturas.

### 3.3.- RELACIÓN ENTRE CONTENIDOS Y OBJETIVOS

RELACIÓN DE LOS OBJETIVOS DIDACTICOS CON LOS CONTENIDOS.	
OBJETIVOS	CONTENIDOS
1. Conocer el ciclo natural del agua mediante la observación de imágenes y textos utilizando diferentes recursos (audiovisuales, libros....)	<ul style="list-style-type: none"> <li>• El ciclo del agua.</li> <li>• El tiempo atmosférico.</li> <li>• Observación e interpretación imágenes.</li> </ul>
2. Relacionar los fenómenos atmosféricos (lluvia nieve, granizo, evaporación) con el ciclo del agua.	<ul style="list-style-type: none"> <li>• Los fenómenos atmosféricos: lluvia, nieve.</li> <li>• El ciclo del agua.</li> <li>• Estados del agua (sólido líquido y gaseoso).</li> </ul>
3. Conocer la importancia del agua en la configuración del paisaje: mares, ríos lagos,..	<ul style="list-style-type: none"> <li>• El agua en la naturaleza: ríos, mares y lagos.</li> </ul>
4. Enumerar tanto de manera escrita como oral diferentes usos del agua	<ul style="list-style-type: none"> <li>• Usos del agua.</li> </ul>
5. Utilizar el ordenador y la biblioteca escolar para la búsqueda de información sobre	<ul style="list-style-type: none"> <li>• Manejo del ordenador y biblioteca escolar para la búsqueda de información.</li> <li>• Valoración de hábitos de higiene personal relacionados con el agua.</li> </ul>
6. Participar en actividades de grupo adoptando un comportamiento responsable, respetando las ideas y opiniones de sus compañeros.	<ul style="list-style-type: none"> <li>• Participación activa y responsable.</li> <li>• Interés y satisfacción por el trabajo bien hecho.</li> </ul>

7. Conocer la importancia del agua en la configuración del paisaje, identificando los lugares de la naturaleza en que hay agua: mares, ríos, lagos y fuentes.	<ul style="list-style-type: none"> <li>• El agua en la naturaleza: ríos, mares y lagos.</li> <li>• Identificación de lugares de la naturaleza en los que se puede encontrar agua.</li> </ul>
8. Valorar el propio esfuerzo por el trabajo bien hecho y colaborar con ilusión y responsabilidad en los trabajos de clase.	<ul style="list-style-type: none"> <li>• Valoración del trabajo y esfuerzo propio y ajeno.</li> <li>• Valoración del trabajo bien hecho.</li> <li>• Interés, confianza, esfuerzo y afán de superación para realizar las tareas.</li> </ul>
9. Comprender y valorar la importancia del agua en nuestra higiene personal, y el papel que juega en las diferentes culturas.	<ul style="list-style-type: none"> <li>• Valoración del agua para la higiene.</li> <li>• Salud e higiene personal.</li> </ul>

#### 4.- ACTIVIDADES: (1 a 15)

- **Actividad 1: Hablamos en la asamblea:** ¿Qué vamos a hacer? Presentamos la unidad como un proyecto a elaborar entre todos:  
Para el alumno no debe ser desconocida esta forma de actuar, pues damos por hecho que se practica una metodología participativa, de la que se han sentado las bases al principio del curso en la acción propia de tutoría.  
**Hacemos cuatro grupos en la clase.** Les recordamos que las siguientes sesiones son de trabajo en equipo y les ayudamos a organizarse. Calculamos que necesitarán una sesión para cada una de las actividades propuestas.
- **Actividad 2:** Presentamos el libro, cometamos la portada y lo ojeamos (que se fijen en las ilustraciones).  
¿De qué creéis que se puede tratar? / ¿Quién creéis que cuenta la historia? / ¿Qué pensáis que ocurre al final? / Repartimos los textos y les proponemos su lectura en casa (previamente lo hemos hablado con sus padres).
- **Actividad 3:** Comprensión colectiva. Evaluación inicial.  
**Ponemos en común la lectura, dentro de cada grupo.** Luego lo hacemos con toda la clase. Hablamos de dónde se desarrolla, que sucede, cuál es el personaje principal, porque están preocupados, qué acciones intentan para modificar.  
**Pregunta clave:** ¿Por qué en esta lectura desean todos que llueva? / ¿Qué tiene o qué es el agua para ser tan importante y necesaria?
- **Actividad 4:** Elaboramos la encuesta:  
Repartimos las carpetas de trabajo a los niños. Es una carpeta que van a utilizar para ir incluyendo toda la información.  
Una vez terminada la lectura, les diremos que pregunten a las personas conocidas, preferiblemente a los de mayor edad como perciben que va a llover. / ¿Qué detalles del ambiente o personales les hace pensar que el tiempo va a cambiar? / ¿Recuerdan alguna sequía? / ¿Qué hacen para ahorrar agua?
- **Actividad 5:** Intercambio de respuestas obtenidas.  
Comentamos las respuestas dadas por cada niño.
- **Actividad 6:** ¿Cómo es el agua?  
Tendrán que averiguar cuáles son las propiedades o características del agua, explicando que entienden ellos. ¿Qué sucede cuándo se añade alguna sustancia al agua?
- **Actividad 7:** ¿En qué forma podemos encontrar el agua?  
Consultar y descubrir de qué formas y estados podemos encontrar el agua. ¿Puede pasar de un estado a otro? ¿Cómo?

🔗 **Actividad 8:** El agua está en movimiento.

Ahora hay que responder a estas preguntas: ¿¿Dónde va el agua que cae de la lluvia? / ¿Cómo se forman las nubes? / Para encontrar la respuesta tenéis que saber que el agua está en continuo movimiento en la naturaleza. / Es lo que se llama el Ciclo del Agua.

🔗 **Actividad 9:** ¿Para qué usamos el agua?

Hacer una lista de situaciones de la vida diaria en las que usamos agua. Después, consultar y debatir entre vosotros para proponer actuaciones que sirva para ahorrar agua en cada una de esas situaciones.

🔗 **Actividad 10:** Somos publicistas

Nos convertimos en publicistas y tenemos que encontrar una frase, un eslogan, y dibujarlo en un cartel para hacer una campaña dirigida a todas las personas para convencerlas de que es necesario que ahorremos agua.

🔗 **Actividad 11:** Experimentamos:

El profesor propondrá un experimento de aula y participarán todos los niños para comprobar que puede suceder....

🔗 **Actividad 12:** El día científico:

Dedicáremos esta sesión a exponer los experimentos de cada grupo. Cuidaremos la presentación preparando un escenario apropiado, decorando el espacio e invitando a los alumnos y alumnas de los otros grupos de 1º.

🔗 **Actividad 13:** Recogemos las carpetas. Valoramos nuestro trabajo.

Enseñaremos a la clase los trabajos de cada grupo. Comentaremos lo que hemos hecho, las dificultades que hayamos tenido, lo que más nos ha gustado, lo que no hayamos entendido. / Haremos una lista con lo positivo y otra con lo negativo. / El profesor tomará nota de las reflexiones del grupo y podrá contrastar con lo recogido en la evaluación inicial.

🔗 **Actividad 14:** Elaboramos un mapa conceptual con lo aprendido.

Buscamos situaciones de la vida cotidiana que tengan paralelismo o en las que sucedan los fenómenos que hemos experimentado. / Pasamos un pequeño cuestionario individual a modo de evaluación.

🔗 **Actividad 15:** Recogemos los cuatro eslóganes y los cuatro carteles creados y los imprimimos en forma de pegatina. Los repartimos en la Comunidad Educativa.

Encuadernamos los trabajos formando un dossier con la Unidad y lo depositaremos en la biblioteca de Aula como documento de consulta.

## 5.- CONTRIBUCIÓN DE LA UNIDAD DIDÁCTICA A LA EDUCACIÓN EN VALORES.

Esta unidad didáctica pretende favorecer la consecución de objetivos planteados en los siguientes valores:

🔗 **Educación para la Convivencia:** Hablando con los alumnos sobre un bien tan escaso como es el agua y la necesidad de ella que existe en tantos puntos de la tierra, podremos intentar hacerles más comprensivos y abiertos con el resto de personas menos afortunadas.

🔗 **Educación para la salud:** La representación de situaciones cotidianas pondrá de manifiesto aquellas actitudes que van en contra de nuestra salud y como consecuencia perjudica nuestra calidad de vida.

🔗 **Educación y formación en las TIC:** La escuela ha de satisfacer las demandas de una sociedad caracterizada por los fuertes avances tecnológicos.

## 6- METODOLÓGICAS.-: Orientaciones

Dadas las características del alumnado de esta edad, y teniendo en cuenta las finalidades de la etapa, el enfoque por áreas parece el más apropiado para toda la educación primaria. La práctica educativa que propone este enfoque motiva al alumno/a, en el proceso enseñanza-aprendizaje y le permite realizar aprendizajes significativos. El papel del maestro será el de guía u orientador, que establecerá la relación entre lo que el alumno sabe y los nuevos contenidos que debe incorporar.

- ✦ En clase daré especial importancia a la lectura, por lo que dedicaré un mínimo de 30 minutos al día a esta labor.
- ✦ Debido al auge que está experimentando en nuestra sociedad el uso de las nuevas tecnologías y para dar respuesta a estas se realizarán actividades en las que esté presente el uso de las mismas.
- ✦ Las características propias de la etapa evolutiva que atraviesa el alumnado, exige que el proceso de enseñanza-aprendizaje se sistematice.

### Esto implica:

- ✦ Relacionar las actividades con la vida cotidiana y sus experiencias.
- ✦ Enlazar Los contenidos nuevos con lo que ya se han integrado.
- ✦ Atender a la diversidad de alumnos.

## 7- ORGANIZACIÓN DE RECURSOS

Haré una clasificación dividiéndolos en recursos humanos y materiales. AL mismo tiempo estableceré los espacios donde se realizarán determinadas actividades.

### Recursos humanos:

- ✦ Coordinador de ciclo, por el contacto que mantiene con el resto del equipo de maestros y maestras; tutores y/o maestros/as responsables.
- ✦ Maestro/a especialista en Pedagogía Terapéutica: colaborará con el diseño.
- ✦ Alumnos/as: protagonistas principales del proceso de enseñanza-aprendizaje y agentes fundamentales en la evaluación de la unidad didáctica.
- ✦ Familias.

### Recursos Materiales

- ✦ Informáticos: Ordenadores, Impresora, Scanner, Internet...
- ✦ Audiovisuales: Pizarra digital, video...
- ✦ Varios: Cola, tijeras, lápices de colores, cuadernos, libros...
- ✦ Aula, pasillos para la exposición de trabajos, biblioteca,..

### Espacios

- ✦ Aula, pasillos para la exposición de trabajos, biblioteca,....

## 8- ACTIVIDADES DE ENSEÑANZA-APRENDIZAJE

Las actividades que presento constituyen el máximo nivel de concreción curricular y están organizadas de manera que favorezcan el cumplimiento de los objetivos curriculares.

### 1. Actividades de iniciación-motivación:

#### 2. Hablemos del agua: Actividad para gran grupo.

La finalidad de esta actividad consiste en recabar información sobre los conocimientos previos que el alumnado posee sobre el tema a tratar. Lanzaré preguntas diversas para fomentar la intervención de niños y niñas.

### 3. Actividades de desarrollo:

- ✦ ¿Sabes en qué estado se encuentra?
- ✦ ¿Qué diferencia hay entre el agua de mar, el de ríos y el de lagos?
- ✦ Cita dos animales que viva en el mar y otros dos en los ríos.

## 9.-MEDIDAS PREVISTAS DE ATENCIÓN A LA DIVERSIDAD

La LOE (Ley orgánica de educación 2/2006 de 3 de mayo) manifiesta en su preámbulo: *“La atención a la diversidad se establece como principio fundamental que debe regir toda la enseñanza básica, con el objetivo de proporcionar a todo el alumnado una f evdbdj o bef dvbeb b t vt dbsbdf st ujbdt z of df t jebef t /*

En la etapa de primaria se especifica la necesidad de atender a la diversidad del alumnado y a la prevención de las dificultades de aprendizaje tan pronto como estas se detenten.

## 10.-CRITERIOS, PROCEDIMIENTOS E INSTRUMENTOS DE EVALUACIÓN

Emplearemos la evaluación con el objetivo de orientar el aprendizaje del alumnado y guiar el proceso de enseñanza-aprendizaje. La evaluación así entendida, se caracteriza por ser **continúa, individualizada** y debe tener un **carácter formativo, regulador y orientador** del proceso educativo.

En la evaluación, al igual que en el resto del proceso educativo, se tendrán en cuenta dos aspectos: la evaluación del proceso de aprendizaje del alumnado y la evaluación del proceso de enseñanza.

**10.1.-Criterios de evaluación:** La evaluación se llevará a cabo teniendo en cuenta los diferentes elementos del currículo de las enseñanzas de educación primaria. Por tanto, la respuesta a que evaluar son los objetivos generales de etapa y de área. Dada la dificultad de evaluar estos objetivos, expresados en términos de capacidades interrelacionadas, los criterios de evaluación se convierten en una referencia más concreta de la evaluación.

Su formulación responde a la selección de las capacidades básicas de cada área en la etapa, cruzada con los contenidos más relevantes para su desarrollo. Evaluaremos si los alumnos han alcanzado, a lo largo del proceso, los objetivos propuestos para la unidad y los contenidos anteriormente definidos.

**10.2.-Procedimientos: ¿Cómo evaluar?** : Las diferentes actividades, tanto individuales como colectivas. En el aula: cómo interactúan, como resuelven sus problemas, si se escuchan, se retrasan...técnica fundamental que utilizaré para evaluar es la **observación sistemática** de los comportamientos y actitudes individuales de los niños y niñas a la hora de realizar.

### 10.3 Criterios de calificación

PORCENTAJES	CRITERIOS DE CALIFICACIÓN	
80%	30%	Actividades en clase Participación, trabajo personal. Ejercicios en el encerado, respuestas orales a cuestiones planteadas.
	10%	Trabajo en casa: revisión de los trabajos propuestos para su realización en casa
	10%	Revisión de cuadernos, presentación, ortografía, puesta al día de ejercicios...
	30%	Pruebas orales y escritas
20%	Actitud: comportamiento en clase, esfuerzo personal, atención, colaboración con los compañeros, participación en actividades, orden, limpieza y cuidado del trabajo.	

#### 10.4. ¿Cuándo evaluar?

- ✦ **Evaluación inicial:** Se realizará al comienzo de la unidad para determinar el punto de partida, el bagaje de conocimientos previos de cada alumno ante el nuevo proceso de aprendizaje (EL AGUA), es decir, conocer sus características, el nivel de desarrollo de sus capacidades y poder así adecuar el proceso de enseñanza a estos diferentes aspectos.  
Para ello se utiliza la primera **ASAMBLEA**
- ✦ **La evaluación continua:** La valoración del proceso de aprendizaje la expresaremos en términos cualitativos, recogiendo los progresos realizados con el alumnado, y en su caso, las medidas de refuerzo y adaptación llevadas a cabo. Se evalúan las estrategias, estilos y ritmo de aprendizaje, problemas y dificultades puntuales para poder proporcionar ayudas individualizadas y poder diseñar actividades de refuerzo y ampliación a quien fuera necesario.
- ✦ **Evaluación final:** Para comprobar el proceso seguido por los alumnos se valorará el grado de adquisición y desarrollo de los distintos tipos de capacidades reflejos en los objetivos así como las medidas de refuerzo y adaptación que, en su caso, se hayan adoptado.
- ✦ **Autoevaluación:** Aunque sean alumnos muy jóvenes dado que esta UD está dirigida a niños de Segundo de Primaria, considero muy importante su opinión. Me valdré pues, de preguntas directas y de la observación en el día a día del aula. Valoraré que actividades les han resultado más atractivas y motivadoras y aquellas que requieren modificaciones para el mejor resultado.
- ✦ **Evaluación de la unidad:** Al finalizar la unidad completaré un cuestionario que indicará si el proceso ha funcionado correctamente o si ha quedado incompleto. En definitiva, si se han alcanzado los objetivos que me proponía





## 11.- BIBLIOGRAFÍA

1. **Proyecto duende:** Conocimiento del Medio 2º Primaria
2. **Ley Orgánica 8/1985, de 3 de julio**, reguladora del Derecho a la Educación (BOE de 4 de julio).-
3. **Real Decreto 732/1995 de 5 de mayo**, por el que se establecen los derechos y deberes de los alumnos y las normas de convivencia en los centros (BOE de 2 de junio).
4. **Gimeno Sacristán, J.** La Reforma necesaria. Ediciones Morata. Madrid. (2006).
5. **Agelet, J (et al) (2000).** Estrategias organizativas de aula: propuesta para atender la diversidad. Barcelona. Graó.

## 3 - VALORES DIDÁCTICOS DE LA LENGUA INGLESA.

01/10/2014  
Número 49**AUTOR: Irene Cilla Cacho****CENTRO TRABAJO: CPEIP Cerro de la Cruz, Cortes de Navarra****ISSN: 2172-4202**

### INTRODUCCIÓN

Uno de los beneficios de la inclusión de la literatura inglesa en nuestras clases es que esta sirve de vehículo para la adquisición de la competencia comunicativa. Fomentando la motivación por el aprendizaje de la lengua y cultura inglesa como vehículo comunicativo. Su función socializadora y motivadora, con el uso de las leyendas, ritmos y cuentos infantiles propios del folclore nativo de la lengua inglesa, repercute de manera positiva en el aprendizaje de la lengua inglesa.

Aprendiendo a descubrir a través de la literatura aspectos culturales, lingüísticos e históricos relacionado con la lengua inglesa.

Platón ya apuntaba la importancia que las fábulas tenían para la educación de la ciudadanía; fomentando la imaginación y la enseñanza racionaliza a través de las historias.

Su función socializadora y motivadora impacta en el niño/a con el uso de la palabra.

#### Contenido

- Introducción
- Contexto
- Metodología
- Actividades
- Materiales
- Bibliografía

## LA LITERATURA INGLESA COMO VEHÍCULO PARA EL APRENDIZAJE.

La literatura es una herramienta eficaz y necesaria para el aprendizaje de un idioma.

De un modo sencillo y motivador, los niños aprenden a través del cuento a analizar y reflexionar los valores culturales y artísticos de un lugar o una época determinada. Utilizando una lengua en otro contexto comunicativo.

Diversos estudios e investigaciones han señalado los beneficios que la literatura tiene en el desarrollo de la persona. Afectando al proceso de maduración de la personalidad, en el desarrollo de la persona y a la formación del YO:

Lejos queda la idea de que leer en otro idioma sólo nos ofrece la oportunidad de aprender vocabulario o de las estructuras gramaticales. La literatura es capaz de acercarnos a diversas situaciones comunicativas cotidianas que nos hacen disfrutar y afianzar un idioma. Considerándose un refuerzo vital para los modelos de aprendizaje propios de la lengua que se espera ser competente.



Las historias contadas hacen que no sólo tengamos que comprender lo que se dice, ya que en ocasiones lo esencial es analizar y reflexionar cómo se dice realizando suposiciones y entendiendo el contexto.

La comprensión de textos literarios nos acerca al saber lingüístico y léxico. Profundizando en el conocimiento del idioma, mientras se aumenta el gusto por la lectura, la mente se abre a nuevas experiencias y nuevos descubrimientos.

El amor a la lectura y a la literatura ayuda a mejorar la lectura mecánica y comprensiva de nuestros estudiantes. Mejorando su predisposición al estudio.

A los niños les encantan que les cuenten cuentos, creando un clima de entusiasmo que consiguen implicar en el aprendizaje al grupo. En la mayoría

de los casos, la literatura es capaz de captar la atención de los niños. Pudiendo analizar y reflexionar sobre valores como el respeto y la tolerancia.

Los cuentos nos ayudan desarrollar el idioma del alumnado. Promoviendo el interés por la cultura y el placer por la lectura desde edades tempranas. Trabajando de un modo lúdico las destrezas en las que se apoyan la adquisición de una lengua.

## LOS CUENTOS

Los cuentos tienen como objetivo principal el intercambio comunicativo. Creando la interacción entre la persona que lo cuenta y el receptor del mismo.

La persona encargada de contar el cuento puede solicitar la participación del oyente. Fomentando la comunicación y el intercambio de ideas o pensamientos. Por ello, podemos afirmar que aunque el cuento es una actividad de escucha, en ocasiones esta puede enlazarse con el periodo de silencio o el de producción propia del aprendizaje de un idioma.



Diversos autores apuntan que el cuento es vital por su input. Sus estructuras repetitivas, clasificaciones, ritmo o entonación pueden servir de base para el aprendizaje de la lengua.

Estos aspectos pueden ser considerados los pilares para el aprendizaje de una lengua. Por lo que el cuento debe ser incluido como recurso indiscutible para alcanzar competencias comunicativas.

El cuento favorece la formación de capacidades cognitivas, emocionales y afectivas; aspectos que deben ser desarrollados desde edades tempranas.

## ASPECTOS A TENER EN CUENTA EN LA ELECCIÓN DE MATERIALES LITERARIOS:

Es vital que las familias y los docentes analicemos y reflexionemos sobre la adecuación de los textos literarios de nuestros hijos o estudiantes. Intentando acercarnos al grado de desarrollo del niño/a y sus intereses.

Si el texto no es adecuado para las necesidades o características del niño este puede rechazar el gusto por la lectura. Pudiendo crear situaciones en las que el niño/a evite que pueda estar en contacto con la literatura.

Es esencial prestar atención al grado de dificultad de los textos. Estos deben poder ser entendidos por la persona, acorde a su madurez y su nivel de competencia respecto a la lengua, porque si el cuento tiene un nivel superior al del niño este se puede desmotivar y frustrar evitando o rechazando la literatura como un momento lúdico y relajante de aprendizaje.

Los textos literarios deben adecuarse a las características del lector. Para ello, elegiremos materiales motivadores. Siendo las ilustraciones y el tamaño de la letra aspectos esenciales para que el texto resulte atractivo.

El material debe resultar manejable. Atendiendo a que no sea demasiado extenso para el lector.

## **OBJETIVOS DE LA INCLUSIÓN DE LA LITERATURA EN LAS AULAS:**

La inclusión de la literatura es un recurso esencial en nuestra práctica diaria. Niños y adolescentes adoran los cuentos y las historias. Recurso que en ocasiones no utilizamos con la asiduidad que deberíamos.

Como hemos citado con anterioridad la literatura aumenta la destreza lingüística del nuestro alumnado. Ampliando y fortaleciendo el vocabulario a través de las estructuras y giros gramaticales. Para el manejo de un idioma es vital aprender a utilizar la lengua en diversos ambientes y con distintos estilos. Los niños se deben enfrentar a la lengua no materna en distintos contextos distintos a los que aparecen en los libros habituales.

La literatura es un excelente vehículo para desarrollar la percepción artística, mientras les educamos en la sensibilidad estética. Aprender a dibujar o recrear una historia puede ser motivador al igual que creativo en el desarrollo del niño.

Los docentes debemos utiliza la literatura para aprender a entender y respetar las opiniones de los demás lectores.

## LOS NIÑOS Y LA LITERATURA:

A través de los cuentos los niños disfrutan mientras están en contacto con la lengua no materna. Este momento de diversión les lleva a sentirse seguros, situación en la que pueden desear comunicarse con los demás, generando una producción adecuada a su nivel.

Los cuentos promueven emociones. Siendo un momento extraordinario para trabajar la inteligencia emocional y la resiliencia de nuestro alumnado. Promoviendo respuestas hacia situaciones dadas.



Utilizando los cuentos para aumentar la autoestima mientras aprenden a creer en sus posibilidades y capacidades.

La elección del material varía en función de nuestro objetivo. Utilizando los cuentos y la literatura reclamaremos una respuesta que se iniciará con la escucha o lectura de la historia.

La multiculturalidad de los cuentos, ayuda a conocer y descubrir los valores y las peculiaridades de cada cultura. Reforzando los valores positivos y rechazando con una actitud crítica aquellos que consideremos que no son éticos.

## CONCLUSIONES:

La literatura es un recurso esencial en la educación de los más pequeños. Un recurso interesantísimo para el uso de otra lengua no materna.

El entusiasmo de los niños por los cuentos aumenta su motivación. Fomentando el desarrollo de actitudes positivas a través del fomento de la imaginación y de la creatividad.

Los cuentos permiten afianzar las estructuras y el vocabulario. Presentando oportunidades nuevas para estar en contacto con nuevos aspectos culturales mientras fomentamos la comparación intercultural.

La literatura desarrolla estrategias de aprendizaje en los niños/as, pudiendo aprender a analizar, reflexionar, adivinar o predecir situaciones.



En la literatura podemos extraer referencias a la utilización del folklore en la formación del niño.

## BIBLIOGRAFÍA

- Bettelheim, Bruno. (1979). Psicología delos cuentos de Hadas. Barcelona: Crítica.
- Common European Framework for Languages (2001). Learning, Teaching, Assessment. Education Committee. Language Policy Division. Strasbourg.
- EDELENBOS, P.; JOHNSTONE, R; KUBANEK, A. (2006). The Main Pedagogical Principles Underlying the Teaching of Languages to very Young Learners. European commission.
- HEARN, I. y RODRÍGUEZ, A. (2003). Didáctica del Inglés. Madrid: Pearson educación.
- PIAGET. (2007). El nacimiento de la inteligencia en el niño. Barcelona: Planeta.
- Propp, Vladimir. (1997) Morfología del Cuento. Madrid: Fundamentos.
- WRIGHT, A. (2004). Storytellers. London: Richmond Publishing



## 4 – EL DESARROLLO COGNITIVO DEL NIÑO HASTA LOS 6 AÑOS



**AUTOR:** Irene Cilla Cacho

**CENTRO TRABAJO:** CPEIP Cerro de la Cruz, Cortes de Navarra

**ISSN:** 2172-4202

### INTRODUCCIÓN

A lo largo de la historia de la psicología las corrientes innatistas o genetista y la ambientalista o sociocultural han marcado las líneas educativas de los últimos años. Mientras que la corriente innatista subraya que el desarrollo de la persona se debe en gran medida a la genética, los estudiosos ambientalistas resaltan la importancia que el ambiente tiene para la persona y su desarrollo.

Para el óptimo desarrollo de la persona, nos debemos centrar en sus adquisiciones motrices, cognitivas, afectivas y sociales. Teniendo en cuenta su aprendizaje y sus habilidades y características intrínsecas.

Algunos estudios señalan que desde antes de nacer hasta después de la edad adulta existe un crecimiento físico y cognitivo. Como docentes debemos ser conscientes de las diferentes etapas en las que las personas vamos pasando y desarrollándonos. Este conocimiento científico nos facilitará el entender la mentalidad de los niños y poder aportar nuestros conocimientos y experiencias, en beneficio de su desarrollo.

### Contenido

Introducción  
Áreas del desarrollo cognitivo.  
Etapas en el desarrollo cognitivo (del pensamiento)  
1.1 Estadio sensoriomotor  
1.2 Estadio preoperacional.  
Comenzar a explorar el mundo  
Conclusión  
Bibliografía  
Webgrafía

## ÁREAS DEL DESARROLLO COGNITIVO.

Las personas nos desarrollamos en diferentes áreas. Todas estas están relacionadas e impactan de un modo u otro en el desarrollo.

Las áreas relacionadas con el desarrollo son el desarrollo afectivo, social, del lenguaje, motor y del pensamiento.

## ETAPAS EN EL DESARROLLO COGNITIVO (DEL PENSAMIENTO)

Piaget divide el desarrollo del pensamiento en las siguientes etapas.

### 1.1 Estadio sensorio motor

Desde momento del parto, el niño comienza a desarrollarse con su entorno más cercano. Comenzando a activar sus vías sensoriales y acción motora como vehículo para conocer y descubrir el mundo.

Poco a poco, el niño comienza a experimentar y a conocer el mundo.

Estableciendo relaciones con los objetos y con las personas que le rodean.

Piaget señala que en el estadio sensorio motor los niños pasan por seis subestadios:

#### El primer subestadio es de 0 a 1 meses:

Desde que el niño viene al mundo, este comienza a desarrollarse con el entorno de un modo activo. Sus reflejos son innatos. Gestos y movimientos que le hacen sobrevivir al nuevo mundo que está concurriendo.

#### Subestadio 2(1-4 meses)

La adquisición más importante de este periodo son los hábitos (las reacciones circulares primarias).

Las primeras estructuras que aparecen son los reflejos. Son las acciones que el bebé realiza sin intencionalidad. El niño va orientando sus acciones y su actividad a su propio cuerpo y a sus sensaciones.

#### Subestadio 3 (4-8 meses)

Dentro de este bloque tenemos las reacciones circulares secundarias. Estas son una evolución de las reacciones circulares primarias. Su finalidad es proporcionar un efecto placentero. El niño comienza a reproducir sonidos y movimientos relacionados con su propio cuerpo.



### **Subestadio 4 (8-12 meses)**

Este periodo está relacionado con la capacidad de atención al ambiente. US esquemas sensoriomotores van progresando y avanzando. En este subestadio el niño comienza a tener una intencionalidad que antes no tenía. Llevando sus acciones a sus propios objetivos. Citando a Piaget, éste aspecto puedo identificar la inteligencia de la persona.

### **Subestadio 5 (12-18 meses)**

En este subestadio el niño/a comienza a construir y generar esquemas de conducta. Estos están estrechamente relacionados con la experimentación que este haya tenido con su entorno más cercano.

Las experiencias nuevas que el niño va adquiriendo están vinculadas a esquemas nuevos que impactan en el niño para que este desee explorar nuevas posibilidades de su contexto o entorno. El error del subestadio 4 desaparece y la adquisición de permanencia del objeto aparecerá ante los desplazamientos de objetos con trayectorias ocultas.



### **Subestadio 6 (18-24 meses)**

Esta etapa se caracteriza por el acto intelectual sensoriomotor a la representación.

Cuando el niño se encuentra ante una situación que no controla puede escoger entre sus esquemas aprendidos. Respondiendo con la lo que le haya resultado más óptimo en cada situación.

Esta etapa el niño se pasa de la inteligencia sensoriomotora a la inteligencia simbólica.

## **1.2 Estadio preoperacional**

Siguiendo con la línea de Piaget analizaremos el estadio preoperacional. Esta fase marca la transición que comprende el entendiendo y fijación de la función simbólica hasta la adquisición de las operaciones.

Este estadio sería el paso previo para las operaciones concretas. En este estadio el niño va afianzado dos estructuras mentales.

Mientras las lógicas marcan los contenidos discretos de pensamiento; las infralógicas están relacionadas a los contenidos continuos, al conocimiento del mundo físico.

Según Piaget, la inteligencia preoperatoria tiene unas características diferentes a la etapa sensoriomotora. Los niños utilizan el lenguaje para representar la realidad no presente

El pensamiento preoperatorio se define principalmente por las siguientes características:

- Centración
- Egocentrismo
- Estatismo
- Ausencia de equilibrio
- Irreversibilidad

Por otro lado Vigotsky entiende que el pensamiento preoperatorio se encuentra asociado a la interiorización gradual de la realidad y la actividad.

## COMIENZAR A EXPLORAR EL MUNDO

Para que los niños aprendan a descubrir el mundo por ellos mismos es vital que exista una interacción con uno mismo. Aprendiendo desde edades tempranas a analizar la realidad que les rodea. Aprendiendo a identificar sus características y la manera de relacionarse con los grupos y personas que les rodean.

La exploración y el conocimiento del entorno se realizan de un modo lento. El niño va desarrollándose de manera lenta respetando su ritmo madurativo. El niño, utilizando su curiosidad aprende a descubrir el mundo. La manipulación y la exploración ayudan a fijar los conocimientos adquiridos. ES esencial priorizar la estimulación sensorial y la acción directa sobre a realidad no es causal.



## CONCLUSIÓN

Cada niño mantiene unas características cognitivas únicas.

Estas afectarán al proceso de enseñanza-aprendizaje del menor. Aspectos que definirán la planificación que el docente realice en su acción educativa. Es vital la observación que realicemos al niño. Teniendo en cuenta en qué fase está y cómo se va desarrollando. Cuidando su desarrollo madurativo y sus características individuales.

## BIBLIOGRAFÍA

- Arteaga, L y Nus, P. (2007). "Habilidades de autonomía personal y social". Barcelona. Altamar.
- Coll, C; Palacios, I y Marchesí, A. (1990). "Desarrollo psicológico y educación II". Madrid. Alianza.
- Martín, C; Navarro, J.J.(2009). "Psicología del desarrollo para docentes". Madrid. Pirámide.
- Paniagua, G; Palacios, I. (2007). "Educación infantil. Respuesta educativa a la diversidad". Barcelona. Altamar.
- Piaget, J. (1985). "El nacimiento de la inteligencia en el niño". Barcelona. Editorial crítica.
- Pons, E.; Roquet-Jalmar, D. (2007). "Desarrollo cognitivo y motor". Barcelona. Altamar.

## WEBGRAFÍA

- <http://www.biografiasyvidas.com/biografia/b/bruner.htm>
- <http://www.healthychildren.org/Spanish/ages-stages/preschool/Paginas/Cognitive-Development-In-Preschool-Children.aspx>
- <http://www.innatia.com/s/c-el-desarrollo-infantil/a-desarrollo-cognitivo-nino.html>

<http://www.monografias.com/trabajos15/cognitivas-preescolar/cognitivas-preescolar.shtml>

# 5 - COACHING PARA NIÑOS FELICES.

01/10/2014  
Número 49



**AUTOR:** Irene Cilla Cacho

**CENTRO TRABAJO:** CPEIP Cerro de la Cruz, Cortes de Navarra.

**ISSN:** 2172-4202

## INTRODUCCIÓN

El coaching desde una dimensión sistémica intenta conseguir que el niño, desde edades tempranas, pueda desarrollarse explotando su mejor YO.

Su flexibilidad y plasticidad promueven que el trabajo de coach se asiente de un modo eficaz.

Los niños de entre 6 y 9 años necesitarán que sean los padres o tutores los que les ofrezcan las herramientas para su desarrollo.

A partir de esta edad la figura del coach puede ser extraordinaria en el crecimiento personal de los más pequeños, aprendiendo a planificar, analizar y reflexionar para la solventar las situaciones complicadas de la vida.

## Contenido

Introducción  
Coaching para niños/as  
Beneficios del coaching para niños/as  
Metodología  
Objetivos a conseguir a través de coaching para niños/as  
Resultados del coaching  
Investigaciones  
Conclusión  
[Bibliografía  
Webgrafía

## COACHING PARA NIÑOS/AS

El coaching en la escuela debe ser visto como un proceso de empoderamiento y logro de objetivos para el desarrollo integral del niño. Trabajando para potenciar procesos de desarrollo y crecimiento a través de la creatividad, el aprendizaje y la flexibilidad que da trabajar con personas moldeables.

Muchos son los factores sociales que impactan en el desarrollo del niño. La vida rápida y los momentos complicados hacen sumergir sentimientos de miedo e inseguridad que marcan nuestras relaciones y acciones.

Desde la escuela debemos trabajar el coaching con nuestro alumnado. Trabajando y motivando para que los niños y niñas mayores de siete años utilicen sus destrezas para superar las dificultades de un modo satisfactorio.



## BENEFICIOS DEL COACHING PARA NIÑOS/AS

Los beneficios del coaching están fuera de toda duda. Este proceso ayuda a que la persona que lo recibe pueda disfrutar de su vida en base a su realidad personal y social. El coaching ayuda al conocimiento de uno mismo. Prendiendo entender las capacidades individuales de cada uno. Aprendiendo a establecer sus metas y objetivos de acuerdo a sus características personales y sociales. A través del coach el niño comienza a establecer sus propias estrategias para lograr sus objetivos y metas; trabajando y esforzándose para mejorar personalmente. La vida es un continuo aprendizaje que nos hace formarnos y descubrir el mundo. Esos conocimientos los vamos incorporando a nuestra vida, experiencias que utilizaremos con posterioridad en nuestra vida como adultos.

## METODOLOGÍA

Como profesionales, debemos saber adaptándonos a las características de la persona. Utilizando una metodología adecuada a las necesidades intrínsecas y extrínsecas de la persona. El uso de dinámicas y juegos nos ayudará a alcanzar un mayor conocimiento de la persona. Intentando que sea el propio niño el que descubra y trabaje sus puntos fuertes. Aprendiendo a ser



consciente de aquellos aspectos más débiles que debe seguir fortaleciendo. Diversos estudios señalan los beneficios de este tipo de dinámicas, actividades que favorecerán el aprendizaje por competencias, facilitando la toma de conciencia del propio Yo y a autoresponsabilización. Promoviendo el pensamiento creativo y crítico desde edades tempranas.

El coaching para niños trabaja la planificación, el análisis y a reflexión para aquellas situaciones que así lo requieran.

La instrucción partirá de las características personales del niño. Las dinámicas se realizarán individualmente o en grupo dependiendo de aquello que deseemos conseguir. Mejorando de manera globalizada talleres que sirvan de vehículo para entrenar habilidades y estrategias que ayuden a que los niños sean más felices.

## **OBJETIVOS A CONSEGUIR A TRAVÉS DEL COACHING CON NIÑOS/AS**

Los docentes debemos trabajar para que los niños sean capaces de desarrollar sus potencialidades.

En ocasiones los niños tienen habilidades que desconocen. Por ello, debemos trabajar para que aprendan a descubrirlas. De un modo continuo y flexible los niños aprenden a trabajar las competencias que tendrán que utilizar en situaciones reales.

El coaching para niños ayuda a desarrollar la autoestima, autoconfianza, valores, tolerancia entre otros. Aspectos y valores que ayudarán a desarrollarse como personas mientras aprenden a crear un YO con las competencias adecuadas para desarrollar sus capacidades porque cuando el niño se siente seguro es capaz de enfrentarse a la vida sin miedos o inseguridades. Siendo capaz de buscar soluciones para salir victorioso de cualquier situación.

Una de las cosas más maravillosas de la vida es poder soñar. A través del coaching los niños aprenden a reflexionar sobre sus deseos y sueños. Aprendiendo a fijar metas propias de sus características personales, edad y contexto.



## **RESULTADOS DEL COACHING**

Los docentes debemos cuidar de nuestro alumnado. Ofreciéndoles estrategias y habilidades para afrontar las situaciones que ocurren en la vida. Es importante que los niños sean capaces de sacar soluciones, caminos para la solución de una circunstancia o situación.



El coaching es considerado por muchos estudios una herramienta vital para ampliar sus puntos de vista. Pudiendo generar una estructura mucho más flexible para encontrar soluciones.

Gracias al coaching los niños pueden modificar aquellas conductas inadecuadas. Aprendiéndose a querer y a fortalecer sus virtudes.

## **INVESTIGACIONES**

Diversos estudios señalan la importancia que el coaching tiene en el desarrollo de la persona que está inmersa. Apuntando la eficacia que este tipo de seguimiento tienen el desarrollo personal.

Algunos países desarrollados han incluido este tipo de programas dentro de las escuelas. Intentando fomentar actitudes positivas que evitarán el bullying que muchos niños sufren en la escuela.

## **CONCLUSIÓN**

El ritmo de la sociedad hace que en ocasiones nos seamos capaces de afrontar nuevas situaciones. Por ello, es esencial que a lo largo de la vida trabajemos de manera continuada y flexible nuestras estrategias, destrezas y habilidades. Siendo capaces de modificar nuestros pensamientos y revalorar cada situación en busca de la solución más adecuada.

Muchas son las ocasiones en las que los niños se enfrentan a situaciones complicadas. Las expectativas que en ocasiones tenemos de los más pequeños es puede causar un desequilibrio emocional que afecta a las áreas de su desarrollo. Por esta razón, es esencial crear un ambiente familiar escolar y social estable que ayude a crear una autoestima adecuada que le ayude en su vida.

El coaching de niños es un proceso de acompañamiento profesional en su contexto educativo, familiar y social. Ofreciéndole diferentes estrategias y alternativas para lograr el máximo de sus potencialidades.



## BIBLIOGRAFÍA

- Albaladejo, M. (2010) *Como decirlo. Entrevistas eficaces en el ámbito educativo*. Barcelona: Graó. (visión de conjunto sobre las conversaciones en el mundo educativo, en especial, ver capítulo 5 sobre *coaching* para que lo pueda aplicar el profesorado y capítulo 4 sobre Análisis Transaccional).
- Giner, A. i Puigardeu, O. (2008) *La tutoría y el tutor. Estrategias para su práctica*. Barcelona: Horsori. (manual práctico, con ejemplos de actividades para la tutoría en la educación secundaria, que incluye aspectos emocionales)
- Golden, B. (2006) *Rabia sana. Cómo ayudar a niños y adolescentes a manejar su rabia*. Bilbao: Desclée de Brouwer (Healthy Anger. How to help children and teens Manage Their Anger. New York: Oxford University Press, 2003) (visión amplia sobre la gestión de la rabia)
- Goleman, D. (1998) *La práctica de la inteligencia emocional*. Barcelona: Kairós. (inventario exhaustivo de las competencias emocionales relacionadas con el trabajo).
- Goleman, D., R. Boyatzis y A. McKee (2002) *El líder resonante crea más*. Barcelona: Mondadori. (reflexión sobre cómo ejercer el liderazgo usando las competencias emocionales)
- Launer, V. (2007, 2008) *Coaching. Un camino hacia nuestros éxitos*. Madrid: Pirámide. (fundamentación teórica, enfocada al coaching ejecutivo).
- Leibling, M. i Prior, R. (2004) *Coaching paso a paso. Métodos que funcionan*. Barcelona: Gestión 2000. (visión general y muy práctica).
- Redorta, J., Obiols, M. & Bisquerra, R. (2006) *Emoción y conflicto. Aprenda a manejar las emociones*. Barcelona: Paidós. (manual de educación emocional).
- Watzlawick, P., Weakland & Fisch (1994) *Cambio*. Barcelona: Herder. (bases teóricas del coaching y otras disciplinas relacionadas con el cambio y el aprendizaje).

## WEBGRAFÍA

- <http://psicologia-familiar.blogspot.com.es/2011/06/coaching-para-jovenes.html>
- <http://www.asescoaching.org>
- <http://www.coachingbouton.com/coaching-para-ninos/>



- <http://www.abc.es/familia-educacion/20130301/abci-quiero-astronauta-201302281535.html>
- <http://blogdelcoach.com/coaching-para-ninos/>
- <https://www.facebook.com/pages/Coaching-para-niños-felices-Edmundo-Velasco-y-Patricia-Valenzuela-ESPNL/1395407207348710>

[http://www.premioaltazor.cl/wp/wp-content/uploads/2013/12/1981-Coaching\\_para\\_niños\\_felice1.pdf](http://www.premioaltazor.cl/wp/wp-content/uploads/2013/12/1981-Coaching_para_niños_felice1.pdf)

# 6 - REGLAJE DEL EJE DE GIRO PARA FRESADORAS DE CNC DE CUATRO O CINCO EJES CON MÁS DE UN CABEZAL



**AUTOR: Francisco Javier Fernández Torroba**  
**CENTRO TRABAJO: CIP VIRGEN DEL CAMINO**  
**ISSN: 2172-4202**

## INTRODUCCIÓN

En la mayoría de los institutos en los que formamos a los alumnos a través de los Ciclos de Grado Medio y Superior de Fabricación Mecánica impartimos el módulo de Control Numérico.

Dentro de este módulo aprenden a manejar máquinas de dos ejes, como los tornos, y de tres ejes como las fresadoras.

Se aprende también a realizar las compensaciones o decalajes necesarios para mecanizar las piezas.

En la industria hay máquinas con más de tres ejes. En el caso de fresadoras con cuatro o cinco ejes y un solo cabezal el reglaje del eje de giro se hace en general haciendo uso de las compensaciones a través del C.N.C.

Un caso especial es el de las fresadoras de control numérico de 4 ó 5 ejes y que tengan más de 1 cabezal. En este caso el C.N.C. no nos va a compensar todas las herramientas en altura. Estos cabezales van provistos de una caña que entra y sale de tal forma que la fresa se aleje o acerque al útil o pieza.

## Contenido

Introducción  
Concepto de reglaje (4 ó 5 ejes)  
Reglaje del eje de giro  
Pasos para el reglaje del eje de giro  
Cambios y variaciones del eje de giro  
Bibliografía

En este artículo se explica lo que implica tener ejes que inclinan la herramienta con respecto al plano XY, las consecuencias de no reglar bien el eje de giro, las características físicas de la máquina a tener en cuenta, el proceso para hacer el reglaje del eje de giro, sus cambios y variaciones; con la certeza de hacerlo correctamente. Un fallo en esta operación supone que aunque el programa, la fresadora y la herramienta estén bien la pieza saldrá defectuosa.

## CONCEPTO DE REGLAJE (4 ó 5 EJES)

En las máquinas fresadoras con C.N.C. de tres ejes se aprecia como el origen pieza (S.P. o O.P.) se sitúa para todas las herramientas de una forma fija y estable en los ejes X e Y al mecanizar una pieza; mientras que en el eje Z no se determina su situación estable con respecto de origen máquina (O.M.).

Cuando en las operaciones de mecanizado se utilice el cuarto o quinto eje, o ambos a la vez (A, B, C,...) el S.P. quedará descrito por las coordenadas origen máquina (O.M.) en los ejes X, Y y Z. Los demás ejes estarán en posición 0.

La situación en el espacio del punto de pivotamiento y del frontal de la herramienta debe ser fijada con exactitud, pues su alteración origina una pieza incorrecta.

Como se demuestra a continuación, de forma numérica y gráfica, el ángulo no varía; mientras que D es directamente proporcional a L.

ÁNGULO	LONGITUD	DISTANCIA
$\alpha = 30^\circ$	L1 = 100 mm.	D1 = 50 mm.
$\alpha = 30^\circ$	L2 = 150 mm.	D2 = 75 mm.
$\alpha = 30^\circ$	L3 = 200 mm.	D3 = 100 mm.

Podemos apreciar como teniendo las mismas coordenadas en X e Y, la variación en la altura del punto de pivotamiento supone una variación de su longitud lo que origina tres piezas diferentes. Por lo tanto tendremos que trabajar siempre con una longitud L establecida a la hora de programar una pieza teniendo en cuenta las herramientas, portaherramientas y características de la máquina.

Además el operador de la máquina debe realizar todos los pasos para conseguir la longitud L que se requiera para ejecutar cada operación.

ÁNGULO	LONGITUD	DISTANCIA
$\alpha = 30^\circ$	L1 = 100 mm.	D1 = 50 mm.

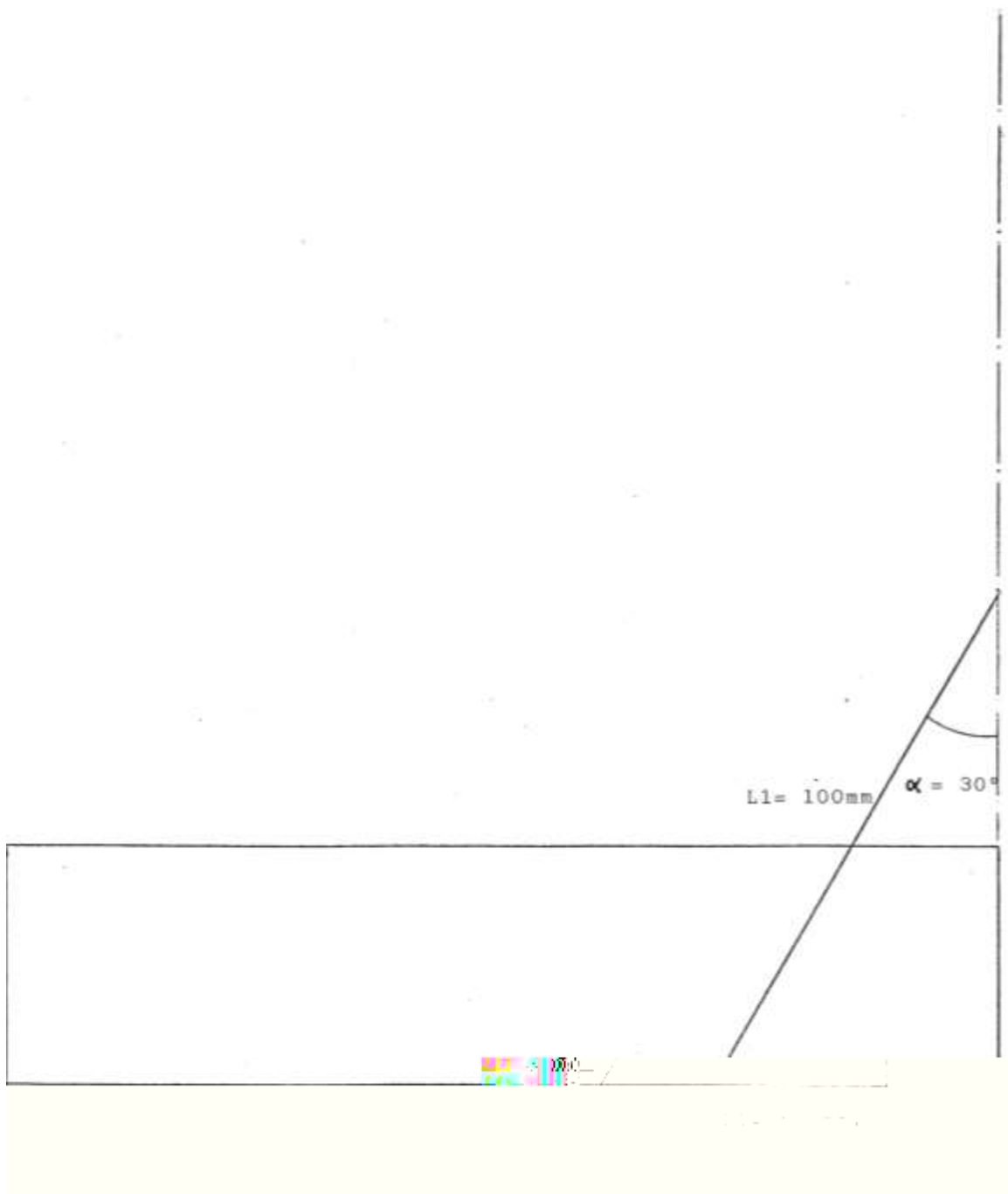

ÁNGULO	LONGITUD	DISTANCIA
$\alpha = 30^\circ$	L2 = 150 mm.	D2 = 75 mm.



ÁNGULO	LONGITUD	DISTANCIA
$\alpha = 30^\circ$	L3 = 200 mm.	D3 = 100 mm.

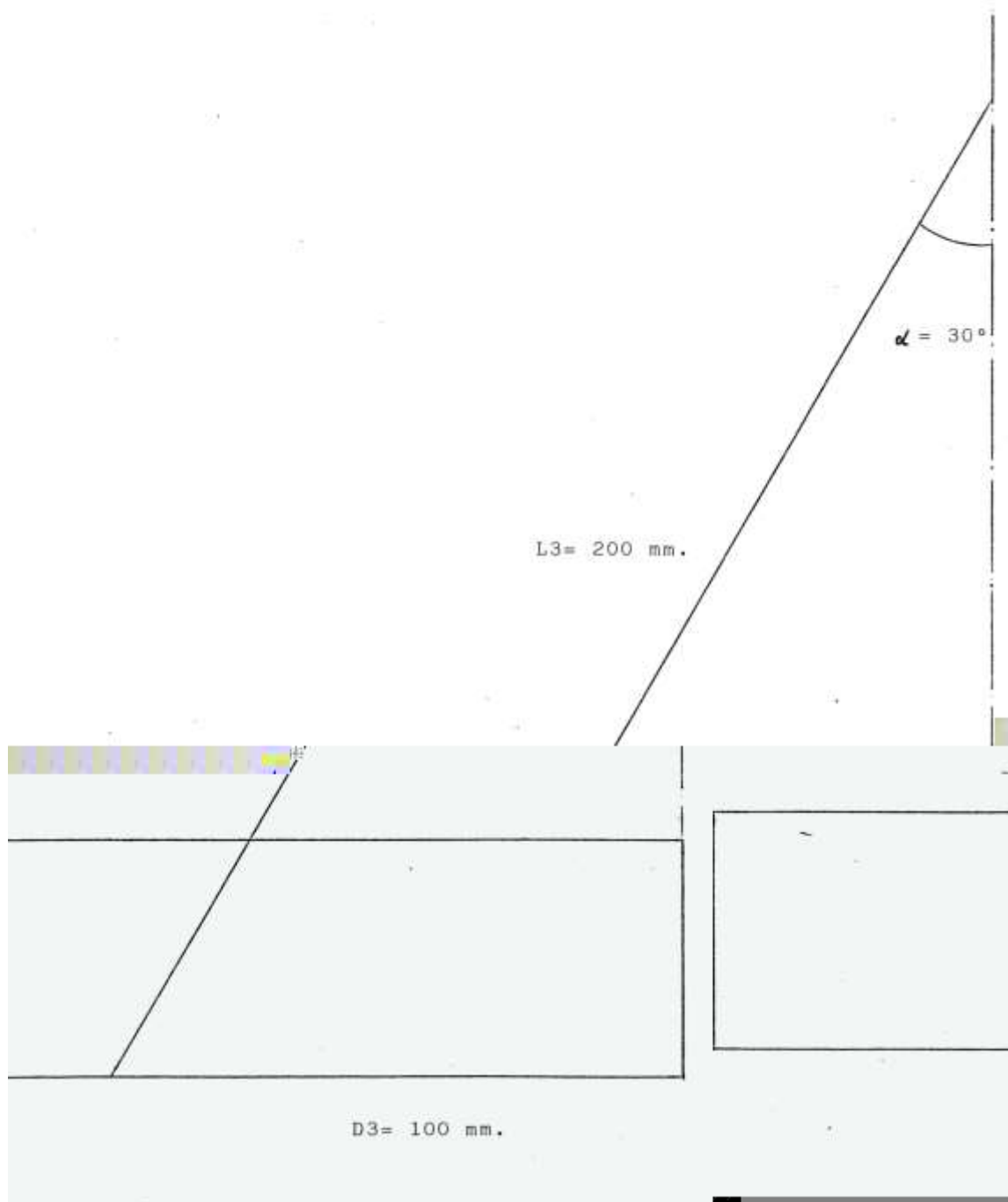



## REGLAJE DEL EJE DE GIRO

La operación que se efectúa para determinar la coordenada O.M. (origen máquina) del eje Z se denomina reglaje del eje de giro.

En máquinas que solo tienen un cabezal el control numérico compensaría el defecto o sobrante de la longitud programada.

En máquinas que tienen más de un cabezal aparece el problema de tener que colocar todas las herramientas a la misma altura y con la misma longitud L. Para ello además del carro tenemos las cañas de cada cabezal. Esta es la finalidad de este artículo.

En las figuras 1 y 2 de este apartado se puede apreciar de forma gráfica las diferentes longitudes, cotas, etc. que intervienen en dicho reglaje del eje de giro para máquinas de cinco ejes. La figura 1 corresponde a una fresadora de puente donde son los cabezales los que llevan el movimiento del eje Z. La figura 2 corresponde a una fresadora tipo dado donde es la mesa la que lleva el movimiento del eje Z.

En el dibujo se observan tres longitudes:

L = Longitud.

L.R. = Longitud real.

L.T. = Longitud total.

Y por deducción se establecen las siguientes fórmulas (los datos son propios de cada máquina, aunque en este caso la distancia de 133,350 mm. o 5 ¼" es fija para el fabricante de la máquina):

$$L.T. = L.R. + 133,350$$

$$L = L.T. - 100,466$$

$$L = L.R. + 32,884$$

De esta forma y mediante dichas fórmulas se establece la situación del punto de pivotamiento (P.P.) para fresadoras de cinco ejes. Dicho punto está dentro de la máquina y corresponde al corte de los ejes A y B.

Fig. 1.- Esquema del reglaje del eje de giro para máquinas de puente.

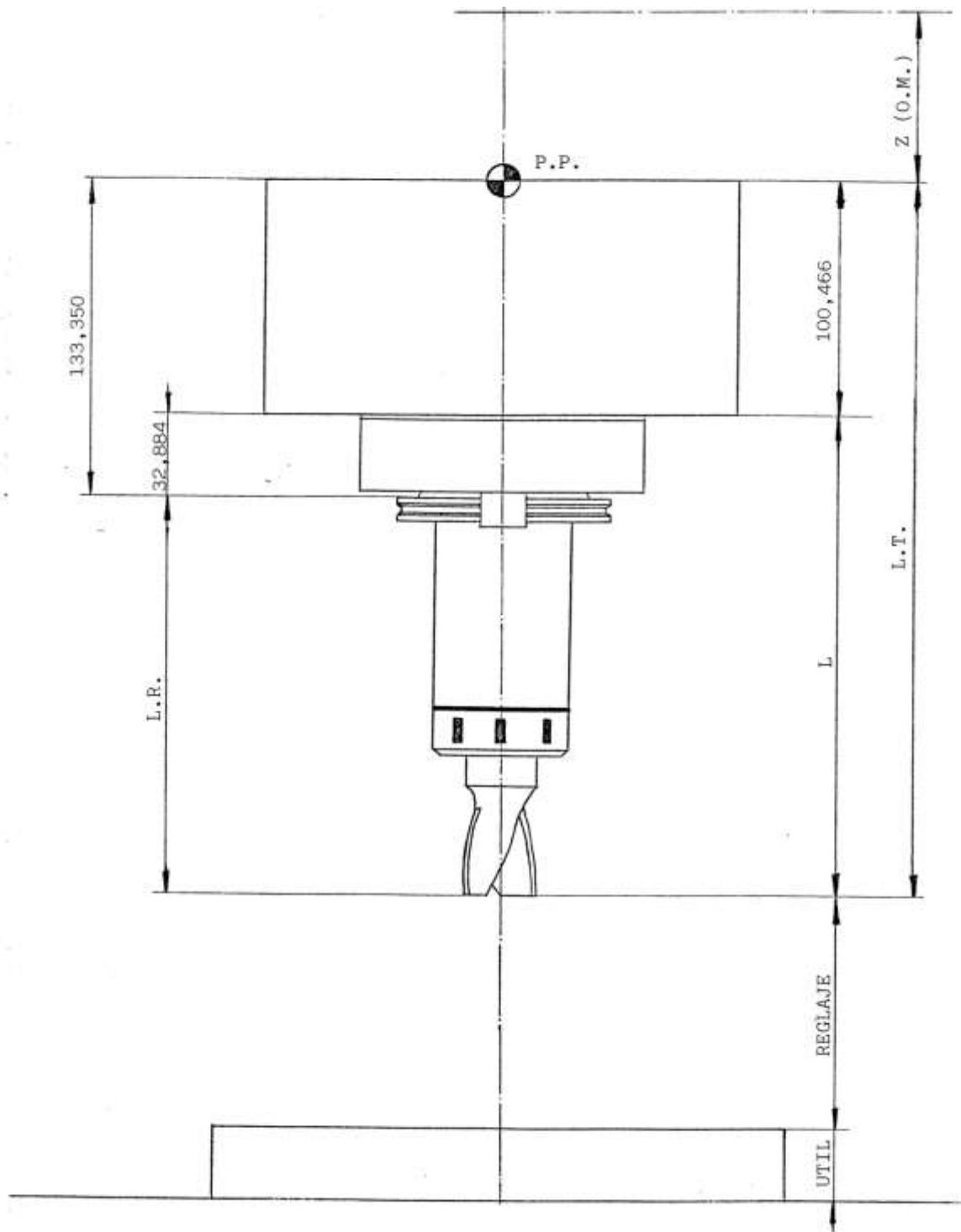
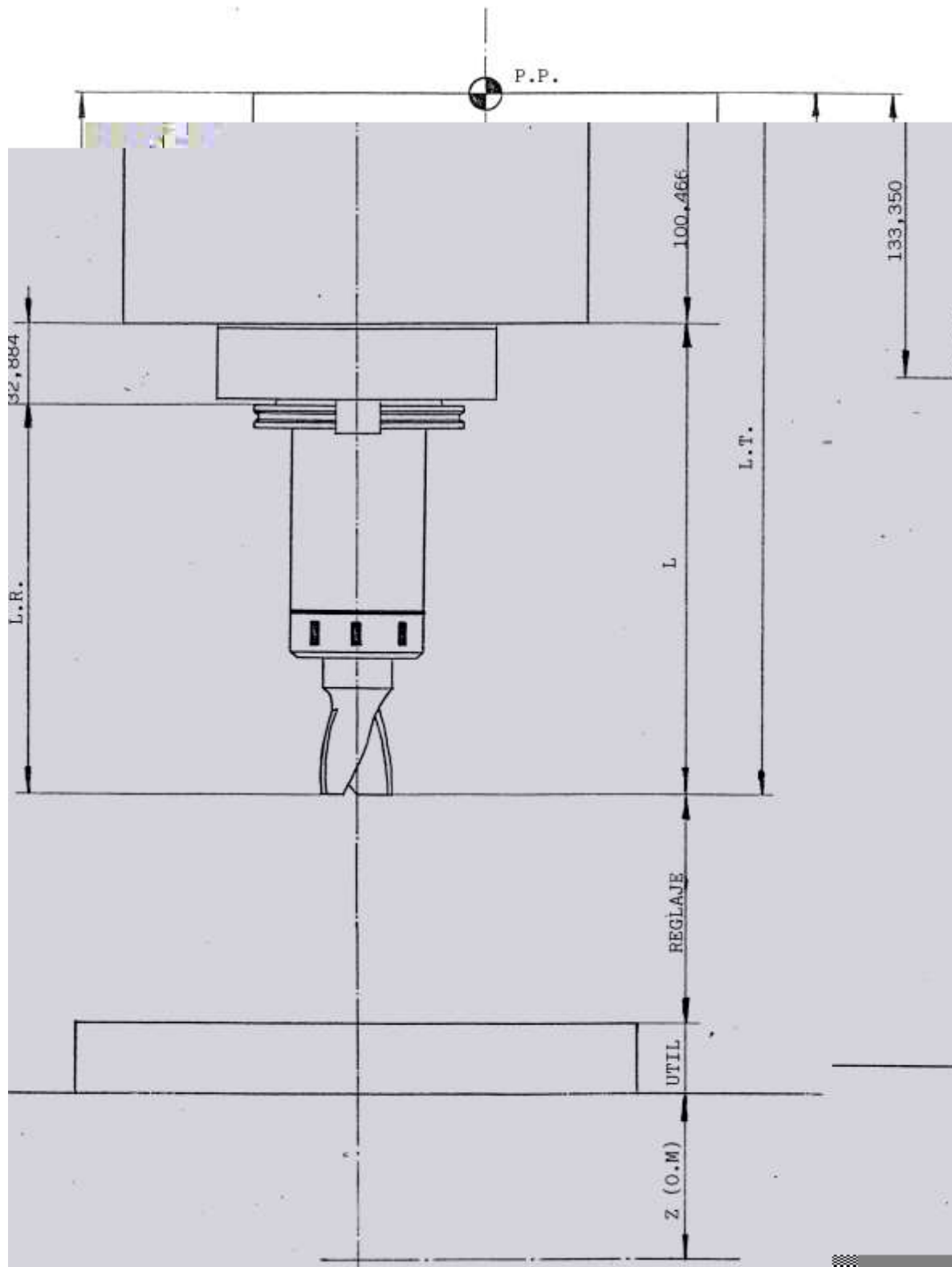

Fig. 2.- Esquema del reglaje del eje de giro en fresadora con mesa móvil en el eje Z.



Las fresadoras de C.N.C. de cuatro ejes sitúan el punto de pivotamiento a 200 mm. de la base del carro. En este caso dicho punto no está dentro de la máquina sino que coincide con la punta de la herramienta. Esto quiere decir que cuando la máquina mueva el eje A todo el cabezal girará sobre dicho punto, luego la punta de la herramienta no se moverá.

La longitud se puede comprobar que es de  $L=200$  milímetros. Para todas las operaciones (Ver figura 3).

Fig. 3.- Esquema del reglaje del eje de giro en fresadoras de cuatro ejes.

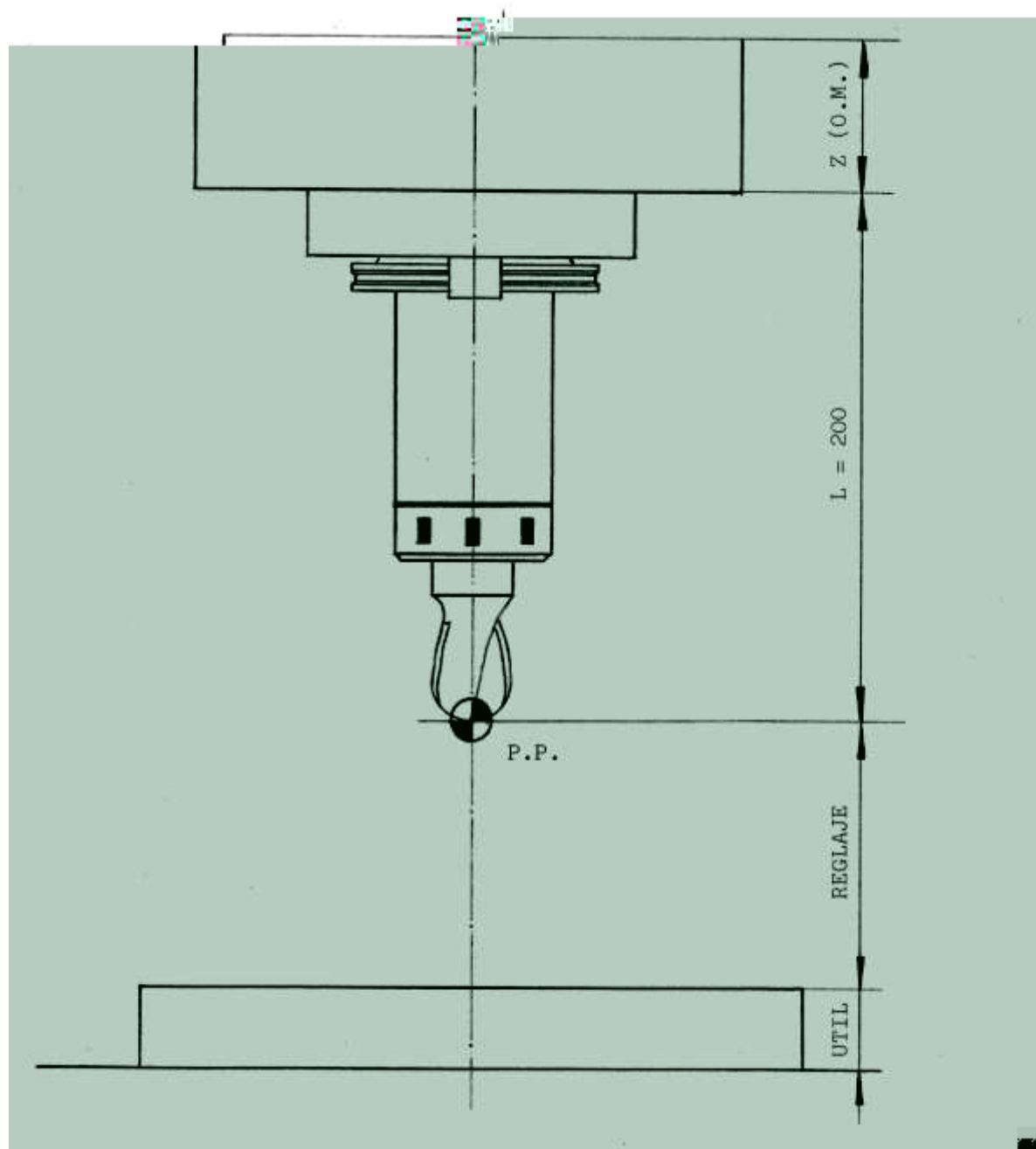

## PASOS PARA EL REGLAJE DEL EJE DE GIRO

**IMPORTANTE:** Deben seguirse obligatoriamente todos y cada uno de los pasos, de forma consecutiva, indicados a continuación:

1. Calcular L con la L.R. o L.T. del programa que se va a emplear para el mecanizado de la pieza.
2. Reglar a una cota determinada (normalmente 100, 150, 200 ó 300 milímetros) de la base del útil a la base del carro Z. Para ello movemos el eje Z.
3. Modificar la coordenada del eje Z a Z=0 (paso de seguridad).
4. Desplazar el eje Z en sentido positivo (+) la distancia correspondiente a L.
5. Ajustar la herramienta a igual cota de reglaje que el punto 2. En este caso se ajusta utilizando la caña. Nunca el eje, dado que entonces cambiaríamos la longitud.
6. Establecer el reglaje definitivo desplazando el carro del eje Z (nunca la caña). Este reglaje es el que está establecido en el programa como Origen pieza (O.P. o S.P.)
7. Modificar la coordenada del eje Z (se pone la establecida en el programa de la pieza para esa operación).
8. Anotar la coordenada del eje Z del S.P. y O.M.

## CAMBIOS Y VARIACIONES DEL EJE DE GIRO

Las situaciones y programas al igual que los cambios y variaciones del eje de giro son muy extensas y en cada caso se han de considerar todas las particularidades. Se puede estimar que estos cambios o variaciones a veces son complicados a la hora de ejecutarlos en la máquina. En fresadoras de 5 ejes con más de un cabezal podemos valorar en un 70% los fallos que se cometen al realizar estos cambios, lo que suele producir una pieza defectuosa. Por lo tanto, es importante que el operador esté seguro de que sigue el sistema correcto ya que la variación o cambio incorrecto del eje de giro puede ocasionar graves errores.

Ejemplo: Con 1 mm. de variación incorrecta del reglaje del eje de giro con una inclinación de  $12^\circ$  supone 0,21 mm. de error en la posición de un punto en el espacio.

Para que el cambio o variación sea correcto se ha de atender a dos reglas. En cada caso del maquinista que atiende una fresadora de C.N.C. de estas características debe localizar la regla que hay que cumplir y aplicarla.

Dichas reglas son:

Regla primera.- La pieza se mecaniza más alta o más baja de lo normal; con lo cual se varía el reglaje sin variar L.R., L.T., ni L. Para ello se modificará la coordenada del eje Z la misma distancia y sentido que varíe el reglaje. (Ver figura 4).

Regla segunda.- Cuando la pieza se mecaniza a la altura normal pero el programa obliga a aumentar o disminuir L.R., L.T. y L. Es frecuente encontrarnos con variaciones en la longitud L cuando programamos una pieza y luego nos ponemos a fabricarla. Tenemos que tener en cuenta que siempre que podamos utilizaremos siempre la misma longitud real L.R. pero hay situaciones en las cuales la distancia que sale la herramienta fuera del portaherramientas varía tanto que no lo podemos solucionar cambiando a otro portaherramientas más corto o largo ni la caña del cabezal consigue esta medida. Es solo en estos casos cuando debemos cambiar la longitud real, y por tanto L.

Para ello:

- a) Se regla a diferente distancia en la misma coordenada del eje Z (Ver figura 5).
- b) Se regla a igual distancia en diferente coordenada del eje Z. (Ver figura 6).
- c) Se regla a diferente distancia en diferente coordenada del eje Z sin equivalencia. La variación en el reglaje no es igual que la variación del carro del eje Z. (Ver figura 7).

En las figuras siguientes tenemos un caso de cada variación. A la izquierda se representa la situación inicial y a la derecha la situación final.

Figura 4. Ejemplo regla primera. En este caso se cambia el reglaje de 100 a 130 milímetros sin variar la longitud real. Varía en 30 mm. la situación del punto de pivotamiento y por tanto la coordenada origen máquina del eje Z.

(ESCALA 1:3)



Figura 5. Ejemplo regla segunda, apartado a). En este caso se cambia el reglaje de 150 a 100 milímetros sin variar la posición del eje Z. Aumenta en 50 mm. la L.R. de 170 a 220. La situación del punto de pivotamiento no varía ni la coordenada origen máquina del eje Z.

(ESCALA 1:3)



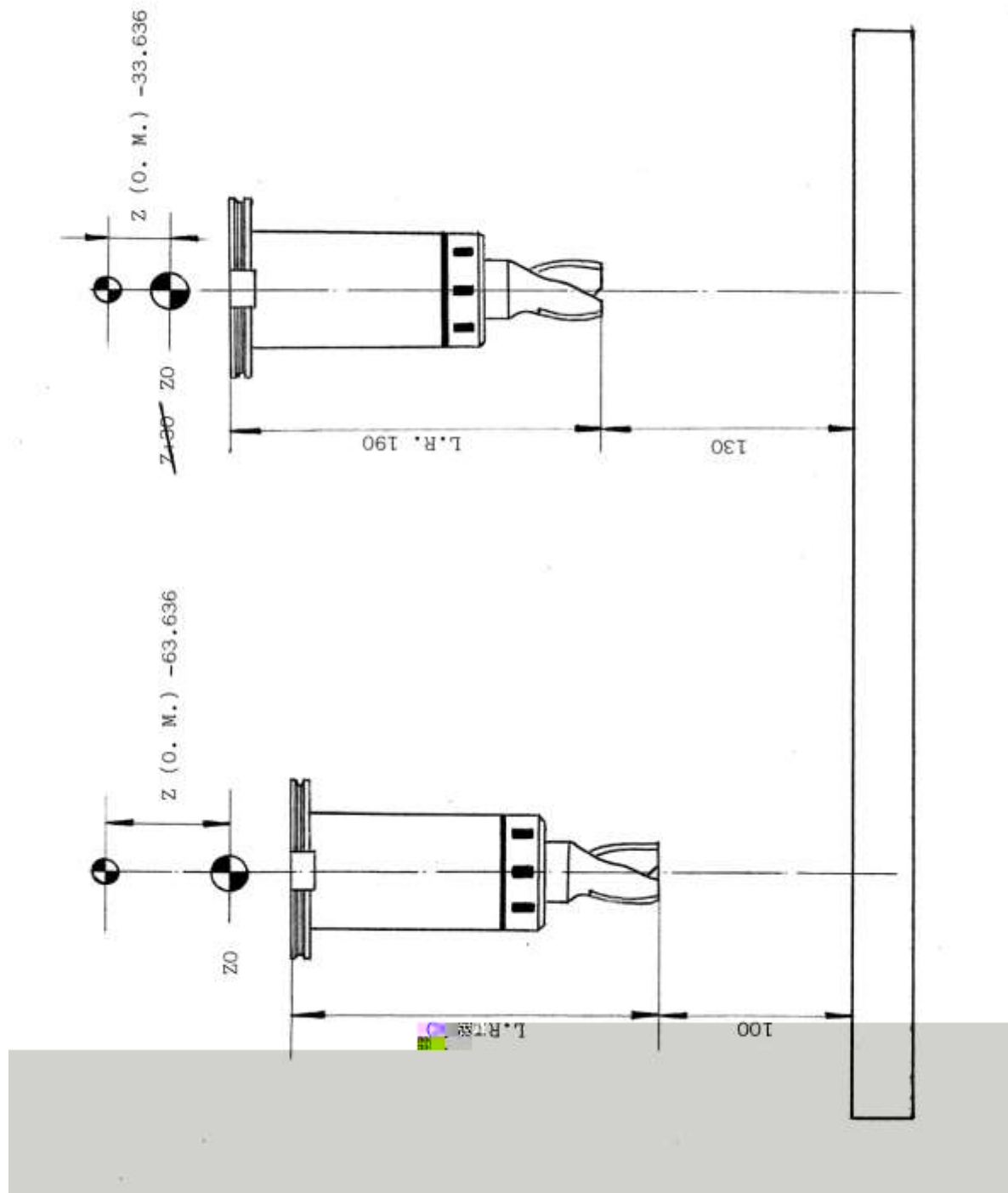

Figura 6. Ejemplo regla segunda, apartado b). En este caso no se cambia el reglaje que es 100 milímetros. Movemos la posición del eje Z de Z+40 a Z0. Esto implica que disminuya en 40 mm. la L.R. de 190 a 150. La situación del punto de pivotamiento y la coordenada origen máquina del eje Z varía en -40 mm.

(ESCALA 1:3)

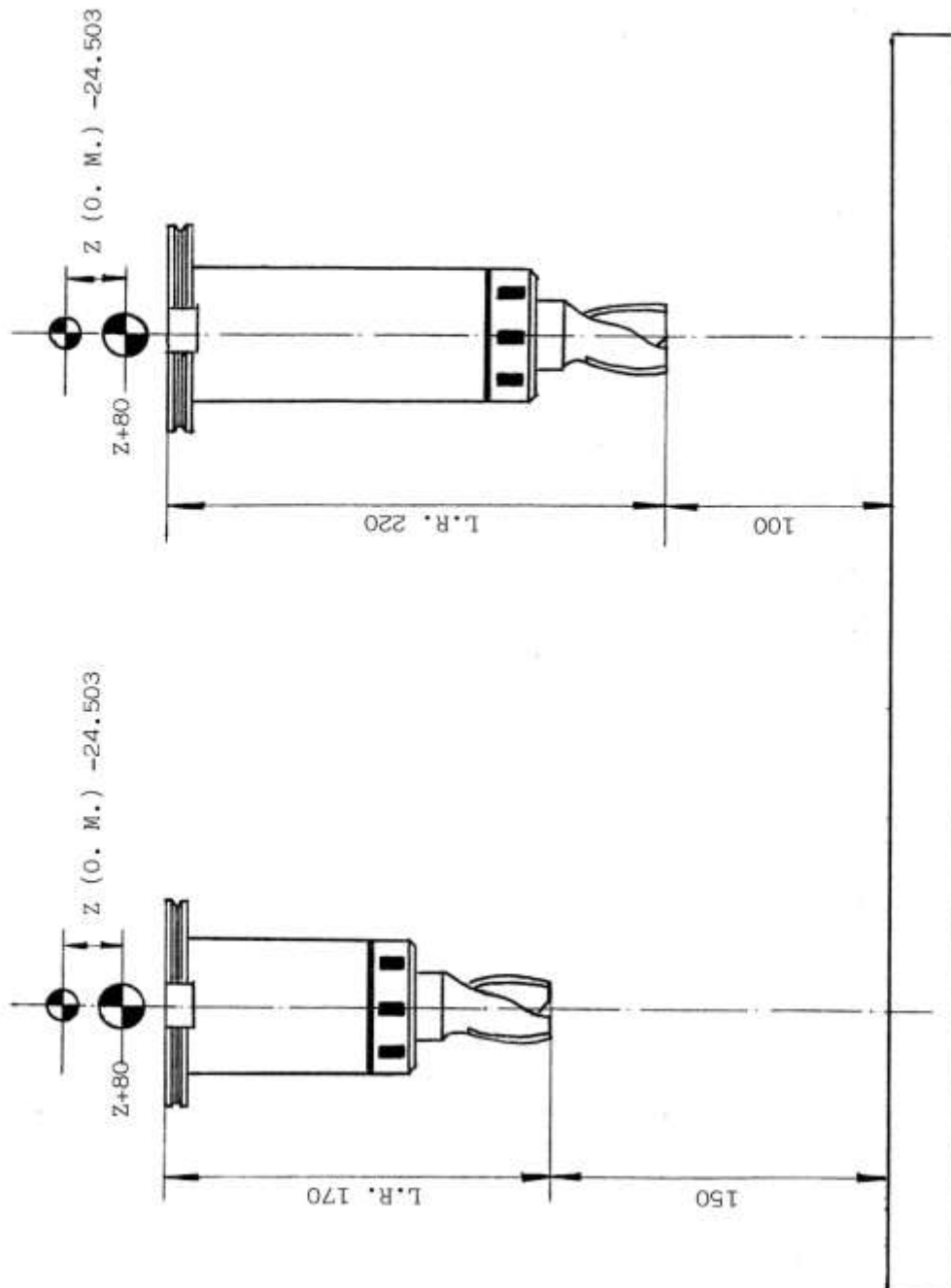

Figura 7. Ejemplo regla segunda, apartado c). En este caso movemos el carro del eje Z de Z+30 a Z+100. El reglaje cambia de 100 a 120 milímetros. Esto implica que aumenta en 50 mm. la L.R. de 150 a 200. La situación del punto de pivotamiento y la coordenada origen máquina del eje Z varía en +70 mm.

(ESCALA 1:3)



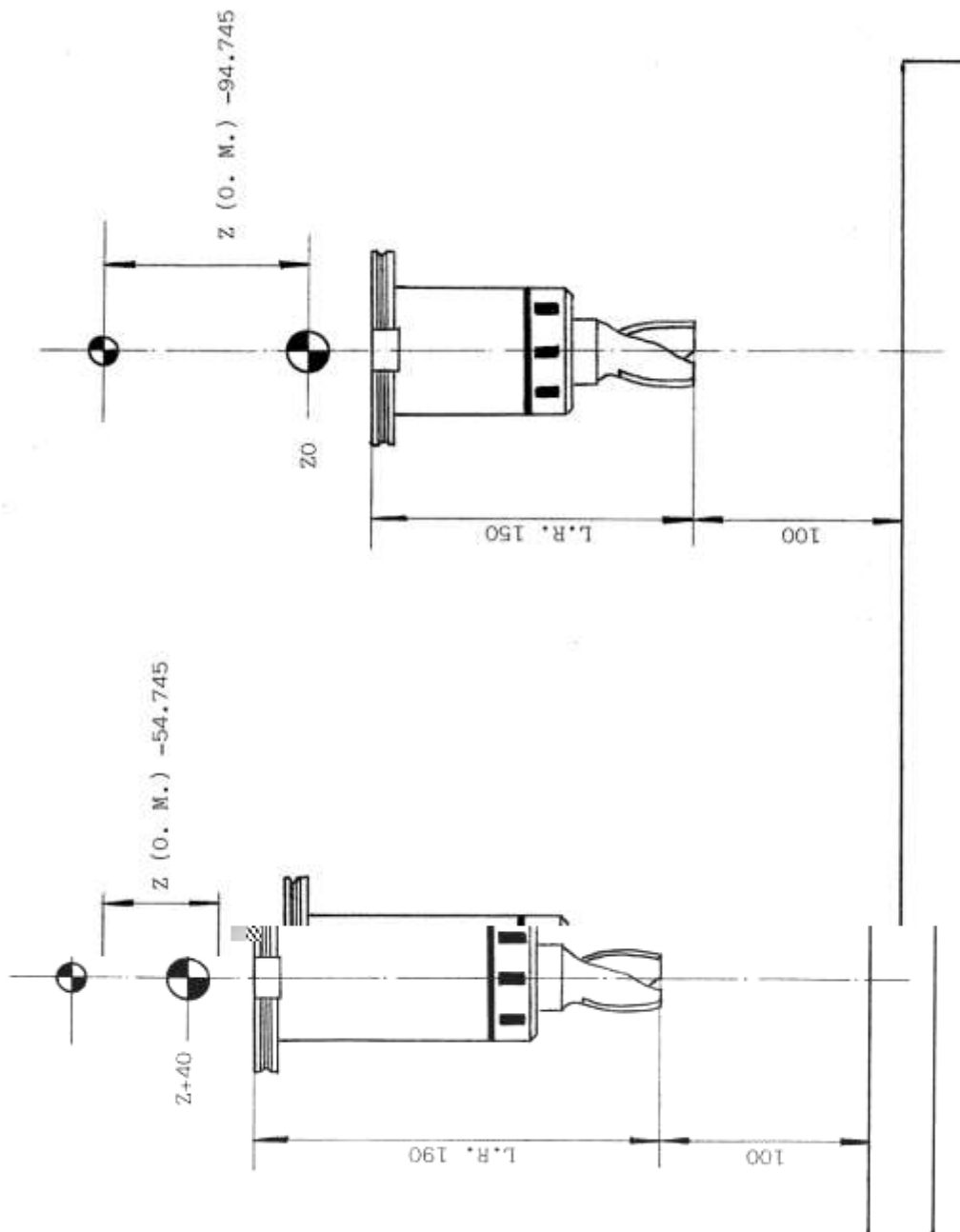
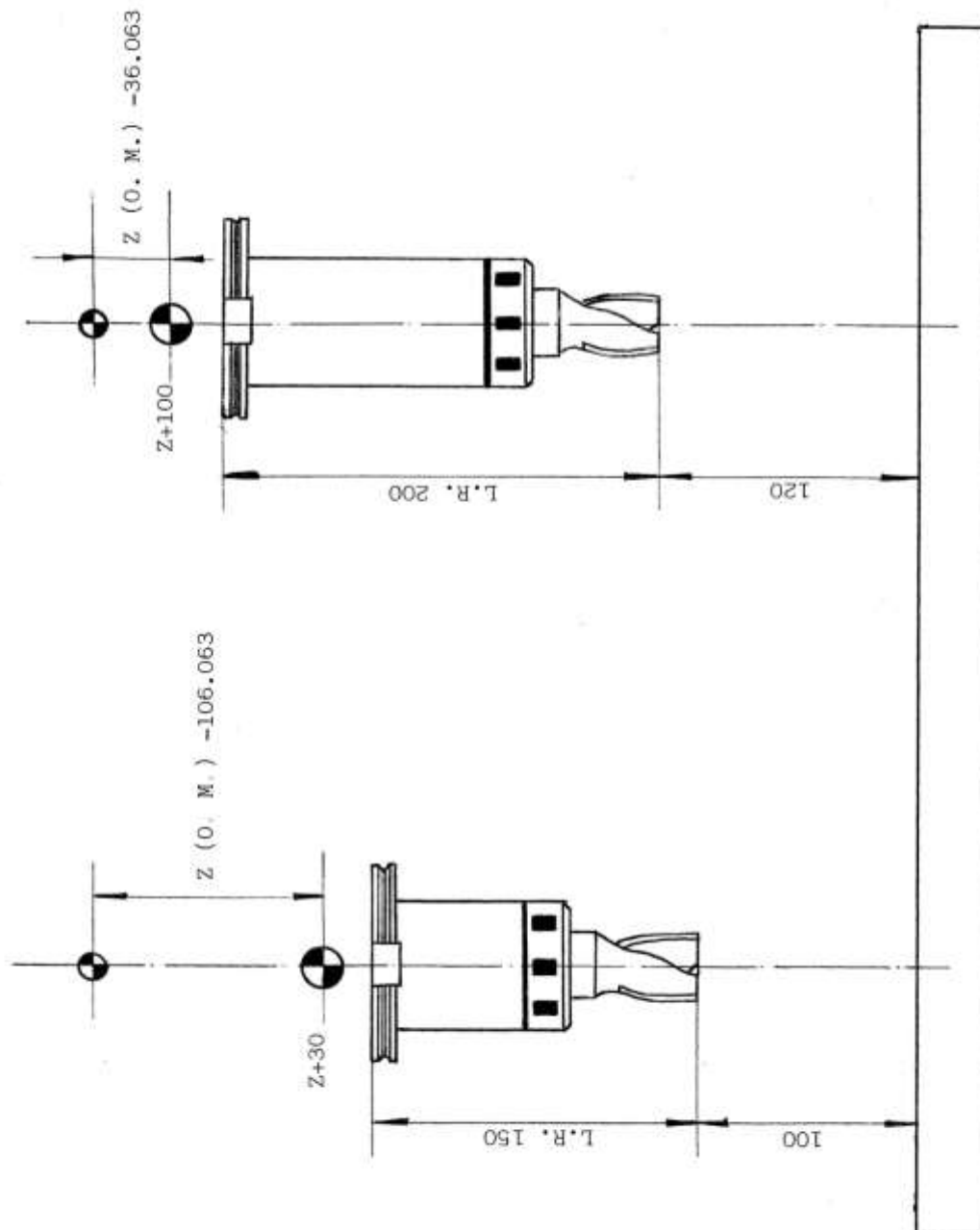

## BIBLIOGRAFÍA

- No se ha empleado bibliografía para este artículo.

## 7 – LA IMPORTANCIA DE LA ALIMENTACIÓN EN LA EDAD INFANTIL



**AUTOR:** Luisa María Echave Uranga

**CENTRO TRABAJO:**

**ISSN: 2172-4202**

### INTRODUCCIÓN

La alimentación, junto con otros factores que influyen en la vida del ser humano, es un factor que tiene mucha intervención en la salud de las personas. Y por lo tanto en la prevención de enfermedades. Interviene directamente en el desarrollo físico, psíquico e intelectual del niño. En los últimos años se constata el aumento de interés social por la alimentación saludable.

Para empezar, veremos los conceptos de alimentación, nutrición y dietética; continuaremos con la descripción de cómo conseguir una alimentación equilibrada y como planificar dicho del menú; y para concluir subrayaremos la importancia de los momentos de comer como potencial educador.

### ALIMENTACION, NUTRICION Y DIETETICA.

**Alimentación** es un acto consciente y voluntario. Por lo tanto, es educable. Se trata de la elegir, preparar e ingerir alimentos.

Está influida por factores: culturales, sociales, educativos, económicos, geográficos psicológicos...

### Contenido

Introducción

1. Técnicas para el control de la ansiedad en el aula.
  - 1.1. Ejercicio físico.
  - 1.2. El sueño y la alimentación.
  - 1.3. La desaceleración.
  - 1.4. Planificar las actividades.
  - 1.5. Realizar actividades manuales.
  - 1.6. Llevar a cabo actividades sociales.
  - 1.7. Implementar técnicas de control emocional.

2. Técnicas de relajación en el aula.

- 2.1. ¿Qué es la relajación?
- 2.2. Técnicas de relajación según edad.

Conclusión

Bibliografía

La **Nutrición** es un acto inconsciente e involuntario. Digerir, absorber y metabolizar los elementos que necesita el organismo. Es el proceso del provecho de los componentes nutrientes del alimento.

Alimentación y nutrición no son sinónimos, ya que una persona puede estar consumiendo nutrientes y estar mal alimentada.

**Dietética** es la rama de la medicina que estudia la alimentación más adecuada para cada persona: la proporción idónea de sustancias nutrientes que debemos consumir en cada fase de la vida. Estos son los nutrientes: hidratos de carbono, proteínas, lípidos, vitaminas, sales minerales, fibra y agua.

## GRUPOS DE ALIMENTOS SEGÚN SU FUNCION. LA RUEDA DE ALIMENTOS.

La rueda de alimentos era un recurso didáctico que fue muy utilizado en los años 70-80 (Figura nº1) Fue promovida en España por el programa EDALNU del Ministerio de Sanidad e implicó a profesionales de la salud y educación.

Función energética:

- Grupo I:
  - Alto contenido en hidratos de carbono.
  - Cereales, patatas, azúcar, miel...
- Grupo II:
  - Alto contenido en grasas.
  - Aceite y mantequillas.
  -

Función plástica:

- Alto contenido en proteínas.
- Grupo III:
  - Lácteos.
- Grupo IV:
  - Carnes.
  - Pescados
  - Legumbres.



Función reguladora:

- Alto contenido en agua.
- Grupo V:
  - Verduras y hortalizas.
- Grupo VI:
  - Frutas.

Hay que hacer referencia a la importancia de consumir agua y realizar ejercicio.

Los sectores del gráfico muestran la proporción de cada grupo en la dieta.

## ELABORACIÓN DE MENUS

A la hora de elaborar un menú hay que tener en cuenta: que sea equilibrado, que se combinen los alimentos sin olvidar la aportación de sus nutrientes, y por supuesto la edad del niño.

En cuanto a la **aportación de nutrientes** no debemos olvidar: la necesidad energética nutricional, el valor energético de los alimentos, la repartición idónea de los alimentos (más o menos: 60% glúcidos, 25% lípidos, 15 % proteínas, agua, sales minerales y fibra).

Además de equilibrado el menú debe ser variado y apetecible.

Conviene que su distribución sea proporcional a lo largo del día: **5 comidas diarias**. Dada la importante contribución a la energía total de la dieta que tiene en nuestro país la comida del mediodía, el comedor escolar contribuye significativamente a la dieta total de los escolares, ya que se recomienda una distribución de alimentos en 4 ó 5 comidas distribuyendo el total calórico en: 25% desayuno, 30% comida, 15% merienda y 30% cena; ó 20% en desayuno, 10-15% a media mañana, 25-30% comida, 10-15% merienda, 25% cena.

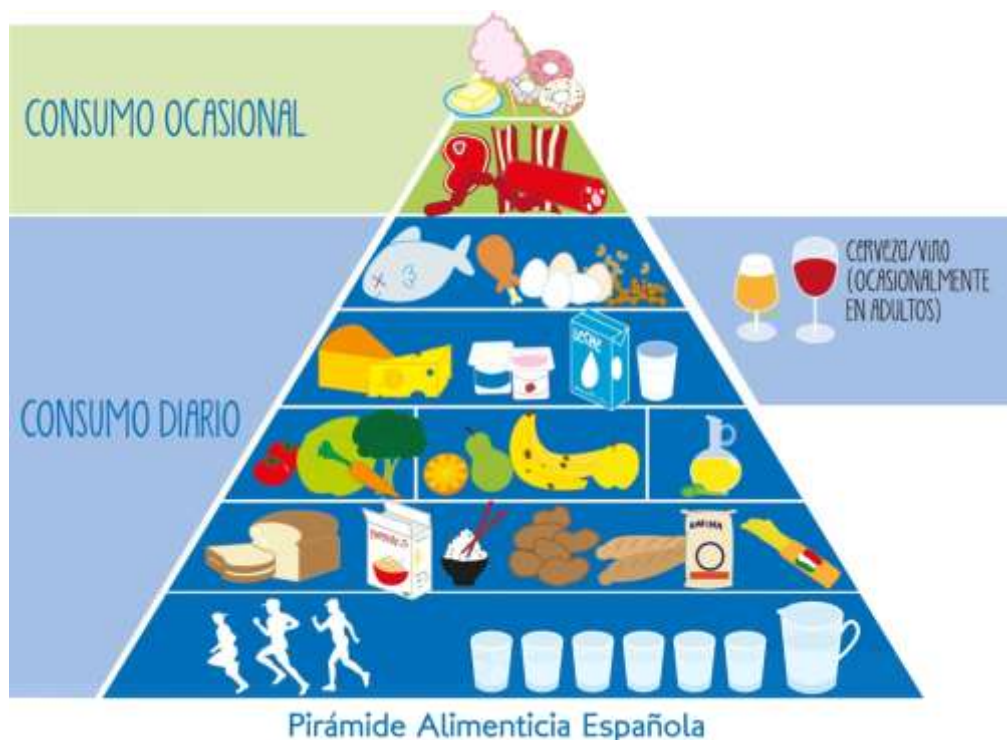

## MOMENTOS DE COMIDA, COMO MOMENTOS EDUCADORES

Cualquier programa de alimentación debería seguir estos OBJETIVOS: desarrollar hábitos de alimentación saludable; crecer nutricionalmente; ayudar a desarrollar las competencias cognitivas de la persona; para poder crear un sentido crítico y evaluar los consejos dietéticos que le llegan de diferentes fuentes..

El momento de la comida es un ritual que se repite en la rutina de la escuela. En la Educación Infantil estas ocasiones ayudan a favorecer la autonomía del niño, además de su autoestima.

Para impulsar este aprendizaje será muy importante: planificar el momento de comer con una intención educativa, crear un ambiente cálido y cómodo, donde se favorezca la autonomía del niño, y unificar los criterios entre la familia y la escuela.

Los momentos de comer se pueden aprovechar como ejercicios complementarios dentro del aula. En mi caso, en el aula de 5 años, pido que cada día un niño traiga el almuerzo para el grupo. No permitimos que se traigan galletas, bollos, es decir, bollería industrial. En cambio, valoramos lo que se trae hecho de casa: tortilla de patatas, bizcochos, madalenas... nos interesa mucho cómo se ha realizado, con que ingredientes... Y como hemos trabajado los alimentos que son saludables damos mucha importancia a la fruta, así que a diario tenemos un pedazo de fruta a media mañana. Saben que es conveniente y todos lo comen con mucho gusto. Evidentemente, la colaboración de las familias es un factor muy importante.

Cómo conclusión quiero volver a remarcar la importancia que tiene el ambiente de la escuela infantil para mejorar los hábitos de alimentación:

- La presencia de compañeros que muestra hábitos correctos hacia la alimentación.
- El niño se siente menor presión de los educadores.
- Existe una implicación emocional ajustada.
- Imprescindible colaboración de la familia-escuela.



## BIBLIOGRAFÍA

- Gallego Ortega, José Manuel, "Educación Infantil", Ed. Aljibe.
- Palau, Eliseo, "Aspectos básicos del desarrollo Infantil" Ed. Ceac.
- [www.nutrición.org](http://www.nutrición.org). Página web de la SEDCA



# 8 - OPOSICIONES PARA SER MAESTRO. COMO HABLAR EN PÚBLICO DE FORMA EFECTIVA.



**AUTOR:** Luisa María Echave Uranga.

**CENTRO TRABAJO:**

**ISSN: 2172-4202**

## INTRODUCCIÓN

Cuando nos llega el momento y decidimos tomar parte en las oposiciones para conseguir la plaza que tanto deseamos, generalmente nos centramos y preocupamos en el proyecto que se debe realizar y en el estudio del temario. Tras haber pasado por esta tesitura, al reflexionar he caído en la cuenta de que a muchas personas lo que más les cuesta, y dónde pasan un mal trago es la defensa oral del proyecto. Es algo curioso, ya que es el fundamento en el día a día de un maestro; nos basamos en la transmisión **oral** para transmitir: conocimientos, destrezas, recursos, habilidades, valores...

### 1.- ¿Qué prueba parece más difícil en las oposiciones?

A la mayoría de la gente no le gusta las exposiciones orales, no obstante yo soy de la opinión de que es mucho más fácil una exposición oral, cuando tú sabes que tienes un tiempo limitado donde tienes que decir una serie de contenidos específicos y dispones de todo un año para prepararlos.

## Contenido

### Introducción

1. ¿Qué prueba parece más difícil en las oposiciones?
2. ¿Cuáles son las claves para preparar una oposición?
3. ¿Qué debemos tener en cuenta a la hora de hablar en público de forma efectiva?
  - Palabras
  - Lenguaje corporal
  - Voz
4. ¿Qué consejos daría a un futuro opositor?

### Bibliografía

Generalmente depende del gusto que tienes por el tema que te toca, o de lo mejor o peor que tengas preparado el tema que has elegido, además del momento concreto en el que lo llevas a cabo.

A la hora de prepararlo sientes bastante tensión al desconocer el tema que puede caer. Bajo mi punto de vista hay personas que necesitan un mayor número de horas que otras. En mi caso particular yo utilizaba todas las horas disponibles para estudiar, teniendo en cuenta que no contaba con todas las horas que yo quisiera. En mi opinión creo que es más importante “tener poco tiempo de calidad, que mucho tiempo invertido que no se aprovecha”.

## 2.- ¿Cuáles son las claves para preparar una oposición?

Sin ninguna duda la clave es la **Constancia** en el trabajo, el **Esfuerzo** y el **Sacrificio**. Uno debe sacrificar un tiempo para poder lograr un objetivo. El esfuerzo que supone, desde luego, merece la pena, ya que al menos para mí, el haber aprobado la oposición supuso un logro no sólo profesional, sino la consecución de un logro o meta a nivel personal.

Además de esto, hay que dar importancia a la **individualización**. La individualización de la enseñanza, es una de las características de uno de los principios que debemos tener en cuenta de cara a cómo enseñar a los niños. La personalización del temario, de los apuntes, de la programación, la elaboración de las unidades didácticas, los esquemas, los resúmenes. Es tan importante la formación como la información a la hora de trabajar un temario para la preparación de una oposición.

- **¿Es tan importante la individualización?**

De cara a un tribunal queda muy repetitivo escuchar las mismas respuestas, el mismo modo de actuar. Es muy importante personalizar no sólo el tema, sino también las exposiciones, la defensa.

## 3.- ¿Qué debemos tener en cuenta a la hora de hablar en público de forma efectiva?

El secreto de hacerlo correctamente se debe al trabajo y la disciplina. Inspiración y trabajo, trabajo e inspiración son creatividad. Un poco de habilidad y la capacidad de hacerlo una y otra vez hasta hacerlo con seguridad, y el éxito está asegurado. El 80% de la aceptación de la comunicación en público está en el **entusiasmo**. El entusiasmo se contagia.

El investigador Albert Mehrabian descompuso en porcentajes el impacto de un mensaje: **7% es verbal, 38% vocal (tono, matices y otras características) y un 55% señales y gestos**.

Teniendo en cuenta lo mencionado, en la defensa de nuestra exposición contamos con que el **discurso** es familiar para el oyente. No debemos olvidar que el lenguaje que conviene utilizar debe ser formal; no coloquial, ni repentino, ni brusco.

Voy a centrarme en los otros dos factores más exhaustivamente: **el lenguaje corporal y la voz**.

El **lenguaje corporal** no engaña, tiene gran importancia a la hora de enviar un mensaje y de relacionarse con los destinatarios. La sonrisa también importa: sonreír de manera natural y mirando a la gente.

La importancia de COMO hacer la exposición:

- La primera impresión debe ser buena.
- Hablar de pie: da más cercanía y vivacidad.
- Naturalidad y espontaneidad. Ser uno mismo.
- El estilo y los gestos de cada uno son únicos. Hay que adaptar los gestos al orador, al mensaje y al destinatario. El gesto debe anteceder a la palabra o apoyarla.
- El lenguaje corporal debe ser coherente con los contenidos y los objetivos.
- El lenguaje de la cara es universal, es capaz de transmitir mensajes y emociones sin decir una palabra; por lo tanto, demos la cara, que nos la vean bien.
- La mirada es fundamental. La relación visual con la gente muestra la autoridad, la confianza, la honestidad, la integridad y refuerza el interés. Debemos mirar a la cara a los destinatarios.
- La fuerza y expresividad de las manos. Debemos moverlas para modelar y reforzar el discurso oral. De todas maneras, debemos evitar ciertas actitudes: el tembleque, no saber qué hacer con ellas, ponerlas atrás, cruzar los brazos, meterlas en los bolsillos, esconderlas, señalar a los oyentes... No hay remedio mágico.

En cuanto a la **Voz** conviene:

- Respirar bien, para hablar mejor.
- Naturalidad, fluidez y calma.
- Deben de oírnos y entendernos.
- El tono, unificar el volumen y la velocidad.
- Modular.
- Practicar, grabarnos y escuchar nuestra voz.
- Recomendaciones: hablar natural (tal como somos), cuidar la velocidad, hacer frases cortas y sencillas, calentar los músculos de la boca, no esconder el tono propio, cuidar la VOZ...



#### **4.- ¿Qué consejos daría a un futuro opositor?**

Que se esfuerce, que estudie, que no le preocupe invertir todas las horas necesarias que necesite para preparar el temario, el proyecto, la exposición... No todo el mundo necesita las mismas horas.

Es importante tener la creencia de que es una inversión a corto plazo, ya que no es tanto tiempo de trabajo para conseguir un objetivo que te va a suponer un cambio a largo plazo en tu vida.



## BIBLIOGRAFÍA

- [Mehrabian, Albert, “Comunicación no verbal”, IL: Aldine-Atherton, Chicago, 1972.]
- [Apuntes: Irale. Hezkuntza.net ]
- [Marañón, Manu, “Hablar en Público para torpes”, Oberon, 2013.]

## 9 - DIVERSIDAD DE TIPO DE FAMILIAS



**AUTOR:** Luisa María Echave Uranga

**CENTRO TRABAJO:**

**ISSN: 2172-4202**

### INTRODUCCIÓN

En Las últimas décadas, los cambios sociales ocurridos han tenido una influencia enorme en las características de la familia de hoy en día y en su evolución.

Cuando hablamos de la familia, nos parece que será una realidad de examinar fácilmente. Pero no es eso así. De hecho, el carácter complejo, diverso y dinámico de la familia, está lleno de valores e incluso de prejuicios.

En este trabajo, examinaremos muchas clases de familia y sus características.

### 1. LA FAMILIA.

Al dar la definición de la familia, podríamos decir que la definición es arbitraria. Sin embargo, para nosotros esto es la familia: un modo en que las personas que tienen las afectividades y uniones de emoción comunes se reúnan, la sociedad lo canaliza para que así sea. Hoy en día, sin embargo, la palabra que mejor define la familia, seguramente es la Diversidad. En la medida del carácter numeroso y variado de la gente, las familias también, casualmente, serán numerosas y variadas. que también se está extendiendo a las escuelas infantiles de

### Contenido

#### Introducción

1. LA FAMILIA
2. LOS MODELOS DE FAMILIA EN LA ESCUELA ACTUAL
3. LAS CLASES DE FAMILIAS Y SUS CARACTERÍSTICAS

#### Bibliografía

En la sociedad, en cuanto a la familia, se han dado muchos cambios; podemos subrayar estos de aquí entre los cambios más principales:

- 1.El amor y las relaciones de pareja nuevas, donde el compromiso emocional y la flexibilidad son necesarios.
2. El cambio de algunos valores sabidos; hoy en día el trabajo de las mujeres se ha extendido fuera de la casa, y se está distribuyendo entre los dos miembros de la pareja las responsabilidades de las tareas domésticas y de los hijos.
3. El ascenso de la esperanza de vida, los descensos de la tasa de nacimiento y los retrasos de la edad para ser padres, condicionan las relaciones de la familia.

## 2. LOS MODELOS DE FAMILIA EN LA ESCUELA ACTUAL.

Los profesores cuando empezamos en el trabajo con un grupo nuevo, tenemos la necesidad de conocer las características principales de muchos campos de los estudiantes, por ejemplo, afectivos- emocionales, el intelectual, las relaciones, el campo académico, etc. Pero, además de esto, necesitamos conocer también el contexto social, y en ese contexto social, el campo familiar del niño es el elemento más importante.

Así pues, cuando hoy hablamos de la familia, nos referimos a algo más que a progenitores e hijos. La estructura de la familia tradicional no es única hoy en día, la lista de las clases de familia es larga.

Para ver eso, no hay más que mirar la lista de aquí:

1. La clase de familia tradicional, compuesta padre-madre:

- La familia de hijo único.
- La Familia numerosa (los de más de tres hijos o hijas)
- La familia sin Hijos (la familia el uninuclear)

2. La familia de los padres separados.

3. La familia reconstruida, tras una separación.

4. La familia de un solo progenitor.

5. La familia de adopción.

6. La familia de acogida.

7. La familia compuesta por los progenitores del mismo sexo.

8. La familia compuesta por progenitores de diferentes etnias y culturas.

9. La familia transexual.



Según parece, son abundantes las posibilidades de familia. En el siguiente punto desarrollaremos las características de las clases de familia a modo del esquema.



### 3. LAS CLASES DE FAMILIAS Y SUS CARACTERÍSTICAS

TIPOS DE FAMILIA	CARACTERÍSTICAS
<p>Compuesta por padre-madre (<i>conviven en la misma casa</i>)</p>	<ul style="list-style-type: none"> <li>❖ Familia de hijo único.</li> <li>❖ Familia numerosa, las que tienen 3 o más hijos.</li> <li>❖ Familias sin hijos.</li> </ul>
<p>Familia de padres separados</p>	<p>Padres que viven en casas diferentes; por lo tanto, el niño tiene dos casas. Tienen el cuidado compartido, y no pasan igual tiempo con padre y madre.</p>
<p>Familia reconstruida tras una separación</p>	<p>Uno de los padres, o los dos, encuentran otra pareja, y deciden afincarse en la misma casa; puede ocurrir, además, que el miembro nuevo traiga sus hijos a esta familia, o tener más niños dentro de la nueva familia constituida.</p>
<p>La familia de un solo progenitor</p>	<p>Un único progenitor se responsabiliza del cuidado de los hijos o hijas y de la educación.</p> <ul style="list-style-type: none"> <li>- Las causas pueden ser: <ul style="list-style-type: none"> <li>➤ la Viudedad precoz</li> <li>➤ los embarazos que se dan fuera de la Pareja</li> </ul> </li> <li>- Por propia voluntad de constituir una Familia de un solo progenitor.</li> </ul>
<p>La familia de adopción</p>	<p>Tres factores de tener en cuenta:</p> <ul style="list-style-type: none"> <li>❖ El nivel de <b>motivación</b> que ha llevado a concretar la Adopción</li> <li>❖ Las <b>características</b> de las personas que adoptan</li> <li>❖ Las <b>características</b> de los adoptados Infantiles: la <b>experiencia</b> que han vivido</li> </ul> <p>La situación de adopción es <b>fija e irreversible</b>.</p>



<p>Familia de acogida</p>	<p>Cuando el menor de edad se encuentra en el desamparo la Diputación Foral pone la tutoría provisional; y una persona o familia toma su <b>tutoría por un tiempo</b>.</p> <p>Hay dos clases de acogida:</p> <ul style="list-style-type: none"> <li>❖ La Familia de acogida simple: tendrá dos años de duración como mucho</li> <li>❖ La Familia de acogida duradera: sin concreción en la duración de tiempo.</li> </ul>
<p>Familia compuesta por progenitores del mismo sexo</p>	<p>Se rompe la idea tradicional de familia: la unión de personas de sexos diferentes para la reproducción; así como la necesidad de progenitores de sexo diferente para comprender los roles asignados por la sociedad a hombres y mujeres (de una manera sexista).</p>
<p>Familia donde los progenitores son de etnia y cultura diferente</p>	<p>La migración de los padres cambia la educación de los hijos, las relaciones entre los participantes de las familias se condicionan.</p> <p>Tienen diferentes referentes culturales de ver el mundo: la lengua, los valores, las costumbres, la imagen con la escuela. Puede ocurrir, al principio sobre todo, que el niño se sienta atrapado entre dos culturas.</p>
<p>La familia donde un progenitor es transexual</p>	<p>En las familias constituidas con los transexuales, es cambiante la afiliación, esto es, el padre puede convertirse en madre, o al revés, por haberse adecuado a otro sexo por ley.</p>





## BIBLIOGRAFÍA

- Aguado, L. "N pef rpt ef gñ jñ z f evdbdj o/ Navarra: Psicología eta Pedagogía. 2008. Universidad Pública de Navarra. (Sin publicar).
- Artola, G. «Familia ereduak eta eskola- Modelos de familia y la escuela». *Hik hasi* 84 (6),8-13. 2004
- ALDARTE, Centro de atención de Gay, Lesbiana y Transexuales
- ETXADI  
Centro Universitario de Psicología de la Familia  
Ainhoa Manzano Fernández Doctor  
Juan Luis Martin Ayala Doctor.

# 10 - LA PEDAGOGÍA SISTÉMICA. APORTACIONES AL MUNDO DE LA EDUCACIÓN.



**AUTOR: MARÍA ARÁNZAZU RUIZ VIDORRETA**  
**CENTRO TRABAJO: C.P.E.I.P. SANTA ANA**  
**ISSN: 2172-4202**

## INTRODUCCIÓN

Desde siempre es sabido que la escuela es responsable de la educación de los niños. Sin embargo, la familia es primordial en el proceso, además de cualquier persona que interactúe con los niños.

Basándonos en esta idea, en el colegio público de Estella-Lizarrá “Remontival”, se han llevado a cabo unas actividades para unir a estos agentes educativos imprescindibles para que se explote al máximo el proceso enseñanza-aprendizaje de los niños.

En el tercer trimestre de este curso 2013 – 2014, las profesoras del segundo curso de primaria inmersos en un programa PAI (Yolanda Leza y yo), decidimos tirarnos a la piscina para llevar a cabo una de las mejores experiencias del curso, no solo por el resultado obtenido sino también por el proceso.

## Contenido

Introducción  
1. Nos ponemos en marcha. ¡Planificación!  
2. Manos a la obra  
Bibliografía

## ¡NOS PONEMOS EN MARCHA! Planificación

Nos referimos a abrir las puertas de nuestras clases a cualquier familiar que pensase que tuviera algo interesante que contar y enseñar a los niños. El primer paso fue mandar circulares a todas las familias informándoles de la idea y con una parte para rellenar si deseaban participar. Siendo sinceras, no han sido muchas las familias que se han animado, pero viendo los beneficios y el buen resultado, y una vez conseguido romper el hielo como novedad, esperamos que otros años la participación sea mayor y todos hagamos estas actividades como algo más normalizado, sin tantas dudas o miedos.

Una vez organizadas todas las propuestas, nos pusimos en contacto con las familias inscritas para concretar fechas, material necesario, agrupaciones de los niños, etc....



## **MANOS A LA OBRA**

Nuestro primer invitado fue un padre, que incluso se atrevió a hacer su clase en inglés. Él trabaja en una fábrica de libros y nos trajo etapas de creación de libros, actividades para aprender las diferentes partes del libro y ejemplares de libros como Harry Potter o de Ronaldo. Otra invitada nos explicó cómo funciona la sanidad en nuestro país, con puesta en práctica de vestimenta, radiografías y utensilios que se utilizan en un hospital.

Por dar un ejemplo más, otra madre nos mezcló su profesión de artista pintando frutas y comidas en platos de cartón con la importancia de ser creativos utilizando materiales de reciclaje (ver fotos).

Todas las visitas, a nivel emocional fueron parecidas: nervios del adulto invitado pero a la vez emoción, descontrol sobre algunos comportamientos o respuestas...y por ello, miradas de auxilio para salir de la situación. Por otra parte, sus hijos orgullosos y contentos de ver a sus padres en clase. Un sinfín de sentimientos más, pero lo que queremos recalcar es la sensación e ideas con las que los invitados se fueron. Nos comentaron “me he alargado más de la cuenta, es difícil calcular el tiempo ya que no sabes cómo van a responder los alumnos, la dificultad que van a tener o el jugo que van a sacar de cada actividades”. Muchos nos transmitieron su satisfacción por superar su reto personal, incluso se ofrecieron a repetirlo en otra clase o curso diferente. Por otro lado, también nos felicitaron por el trabajo, la paciencia, dedicación y ganas de mejorar que mostrábamos todas, ya que ellos se sorprendieron por la dificultad vivida durante unos minutos ante la gran diversidad de niveles, culturas, exigencias, etc., que presentan hoy en día nuestras aulas. Y es que como en todo, es fácil criticar u opinar cuando se trata de temas o personas ajenas pero, sin embargo, todo puede cambiar cuando lo vives en primera persona.

Los aspectos positivos de compartir el espacio tradicional de la escuela es que las familias se implican con el profesorado, descubren que son importantes en la educación de sus hijos, se estrecha la relación entre familia-profesores, descubren cómo funciona la escuela de sus hijos y la realidad de las aulas de hoy en día con sus límites, diversidad, demandas y posibilidades de respuesta.

Los hijos/alumnos descubren el interés común que manifiestan profesores y padres. Además, como hemos dicho anteriormente, los niños notan un protagonismo especial al ver que el que enseña esa vez es alguien de su familia o entorno.



Por último, y posiblemente lo más importante de estas prácticas educativas es que son pequeños pasos que podrían servir para recuperar el valor social del profesorado. Tenemos que mostrar a las familias nuestra buena labor para que ese desprestigio hacia los profesores que se palpa hoy en día, desaparezca y vuelva la confianza y respeto hacia los docentes. La unión hace la fuerza y como dije al principio, estamos todos en el mismo barco. Cuánto más apoyo recibamos para nuestras prácticas innovadoras, mayor beneficio sacarán sus hijos.

**¡TU TAMBIÉN PUEDES VER A TU PEQUEÑ@ DISFRUTAR EN  
LA ESCUELA MIENTRAS ERES SU PROFE Y LA DE 24 MÁS!**



## BIBLIOGRAFÍA

- Óscar González, “Familia y Escuela. Escuela y Familia”, Editorial Desclee de Brouner. Colección Aprender a ser. 2013.
- María del Carmen Díez Navarro, “Proyectando otra escuela”, ediciones de la torre, Madrid, 1998. ]
- <http://www.padresycolegios.com/noticia/4191/Educar-hoy/Padres-y-profesores-en-el-mismo-bando.html>. 18/12/2013

# 11 - JOHANN HEINRICH PESTALOZZI Y LA EDUCACIONALIZACIÓN DEL MUNDO.



**AUTOR: MARÍA ARÁNZAZU RUIZ VIDORRETA**  
**CENTRO TRABAJO: C.P.E.I.P. SANTA ANA**  
**ISSN: 2172-4202**

## INTRODUCCIÓN

*"Desde mis años de juventud, hendíase mi corazón, como poderosa corriente, en el deseo de apagar las fuentes de la miseria en que veía sumido al pueblo, a mi alrededor".*

Johann Heinrich Pestalozzi

Esta frase autobiográfica define a la perfección la visión humanista que impregna el pensamiento social y educativo de Johann Heinrich Pestalozzi, pedagogo suizo que luchó por la nacionalización de la educación para las clases más desfavorecidas de su época.

En sus escuelas trató de implementar un modelo educativo en el que confluyese la educación intelectual más significativa con una educación más práctica o manual, que permitiese al alumnado desarrollar una serie de habilidades técnicas y agrícolas que les permitiesen tener un futuro digno en una sociedad en la que la economía estaba

## Contenido

Introducción

1. Biografía de Johann Heinrich Pestalozzi.
2. Principales obras.
3. Contexto social, político y económico de la época.
4. La Escuela Nueva.
5. Pedagogía y método.
6. Influencias posteriores de su pedagogía.

Conclusión

Bibliografía

previa a la industrialización del siglo siguiente.

En este artículo vamos a repensar al pensador y educador Johann Heinrich Pestalozzi, comenzando por su biografía y principales obras, pasando después por el contexto social, político y económico de la época.

Abordaremos también los principales rasgos de la Escuela Nueva en la que se puede insertar al autor y estudiaremos además tanto su método y pedagogía como las influencias posteriores que su pensamiento tuvo en la educación posterior a lo largo del mundo.



## 1. BIOGRAFÍA DE JOHANN HEINRICH PESTALOZZI.

Johann Heinrich Pestalozzi, también llamado Enrique Pestalozzi en lengua castellana, nació en Zurich en 1746 y es conocido, mayoritariamente, por su labor como pedagogo, aunque por su carácter desordenado y desobediente, no terminó nunca los estudios académicos ni en ésta ni en otras ramas, a pesar de ser una persona muy culta e instruida.

A la edad de cinco años murió su padre, quien era cirujano, por lo que quedó a cargo de su madre, quien le influyó sobremanera aunque pasaron varias penurias económicas.



Su pedagogía se centra en la reformación de la educación tradicional, pasando para muchos autores a ser parte de la Escuela Nueva, con una idea principal, la armonización de la educación infantil con la Naturaleza, influencia directa del pensador Rousseau.

Cuando tenía 23 años intenta llevar una explotación agrícola que no tuvo éxito, por lo que la cambia por una industria textil en la que trabajaban niños de capas sociales empobrecidas dándoles a cambio educación, que tampoco llega a buen puerto. En este momento decide dedicarse a escribir durante 20 años, lo que hace que tengamos la enorme suerte de haber conservado muchas de sus ideas en formato de papel.

En 1799 estalla la guerra en Suiza y el gobierno le pide que se encargue de la educación de los niños que se habían quedado huérfanos. Se dedica a ello

durante siete meses, y con esta experiencia se da cuenta de que el trabajo le interesa a nivel no sólo profesional sino también personal.

A partir de ahí comienza a trabajar como maestro en la educación pública, y un año más tarde abre un internado privado. En esta época escribe libros de gran trascendencia en la pedagogía de la época como "Cómo Gertrudis enseña a sus hijos" explicando su método basado en la observación, la concienciación y el discurso.

Poco a poco va difundiendo su método y perfeccionando su pedagogía en esta institución, aunque unos años más tarde tiene alguna discrepancia con los profesores que daban clase en su escuela.

Para Pestalozzi, es primordial que el niño pueda aprender en contacto con el medio que le rodea. Para ello necesita una libertad que, hasta la fecha, no le era concedida.

Importante en su pedagogía era también la educación elemental a partir de la experiencia y de la observación personal, siendo fundamental transmitir al niño el deseo por el desarrollo de la inteligencia en lugar de la trasmisión de conocimientos de una forma poco significativa.

En su pedagogía está muy presente también el sentimiento y la moralidad como partes indispensables del ser humano.

En su afán por conseguir la educación integral de la persona abogó por el desarrollo de la educación física como parte indispensable para la fortaleza tanto espiritual como corporal.

Pestalozzi es un hombre de la Ilustración en todos sus aspectos. En política, se adhiere expresamente al Despotismo Ilustrado y en escritos posteriores

siempre presenta la educación como el medio de superar la pobreza del pueblo y de conducir a éste a la felicidad y a la virtud.

Como hombre ilustrado apostaba por una religión sin dogmas revelados ni teologías de iglesia. Para él, la religión residía en los sentimientos del corazón humano y pensaba que la verdadera religión es la de las buenas obras, no la del culto.

Era un cristiano protestante y estaba convencido en la devoción, practicante y lleno de una piedad que inculcaba a sus alumnos y que expresó en muchos de sus escritos.

Buscaba el bien del pueblo analizando los fallos de la organización y vida social de éste, denunciando los abusos y trabajando sobre los medios adecuados para corregir los fallos en todos los campos como el laboral, el sanitario, el cultural, el educacional y el jurídico.

En lo que a la política se refiere, se afilió a una sociedad patriótica y se implicó en sus actuaciones, colaborando con el Gobierno instaurado y haciendo comprender al pueblo la necesidad de la política y de las medidas gubernamentales.

Pestalozzi, aunque no terminó la carrera de Derecho, poseía una sensibilidad y una afición al tema jurídico, que le llevó a insistir en la necesidad de renovar las leyes para hacerlas más justas y más adecuadas a la sociedad de la época.

También en el campo de la antropología Pestalozzi cultivó una Antropología Social, sobre la que están sus ideas políticas y sociales, y una Antropología personal para la orientación de la educación de las personas.

En el campo de la literatura debemos decir que fue un escritor profesional y que desempeñó una actividad literaria en varios aspectos. A nivel de revista, *Una hoja suiza* se centra en artículos de contenido cultural y poético.

En otras ocasiones se impregna de un depurado estilo literario como en el caso de *Epístola a Friné sobre la amistad* (1782).

En lo que a literatura se refiere, Leonardo y Gertrudis, se considera también una novela costumbrista, en la que el autor presenta y describe unos personajes populares muy característicos y, sobre todo, pone en sus bocas un lenguaje coloquial lleno de frescura rural y de modismos dialectales. Por ello lo llama "un libro del pueblo".

En el mismo sentido, Cristóbal y Elsa es para el autor el "segundo libro del pueblo".

Pero lo que más trascendencia ha tenido de Pestalozzi es el método de enseñanza, basado en el conocimiento humano que comienza con la percepción y la intuición sensible de las cosas, y a partir de ella se forman las ideas.

Por ello, y como explica la página web de la Wikipedia, "el método de enseñanza ha de seguir este mismo proceso, adaptándose al desarrollo mental del niño en cada momento dado. El conocimiento ha de ir avanzando, desde unas intuiciones confusas a unas ideas claras y distintas.

## 2. PRINCIPALES OBRAS.

Aunque Johann Pestalozzi escribió varias obras, vamos a entresacar sólo algunas de las más fundamentales por la especial importancia en la pedagogía del autor.

1. Cómo Gertrudis enseña a sus hijos.
2. Libro de las madres.
3. Carta a un amigo sobre mi estancia en Stans.
4. Al buen talante, la seriedad y la hidalguía de mi época y de mi patria.
5. Cartas sobre educación infantil.
6. Vigilia de un solitario.
7. La revista "Una hoja suiza".
8. Mis indagaciones sobre el proceso de la Naturaleza en el desarrollo de la Humanidad.
9. El canto del cisne y Los destinos de mi vida.
10. Epístola a Friné sobre la amistad.

## 3. CONTEXTO POLÍTICO, SOCIAL Y ECONÓMICO DE LA ÉPOCA.

Desde la segunda mitad del siglo XVIII hasta los inicios del siglo XX, la vieja Europa implantó un capitalismo industrial que llevó a la productividad social y al ascenso de nacionalismos tanto a nivel étnico como a nivel religioso.

Pero no sólo debemos hacer referencia a la industrialización capitalista, sino también al espíritu romántico y libertario y a la revolución burguesa en el ámbito cultural y político, desplazando así al absolutismo feudal y llevando al humanismo educativo.

El autor que nos ocupa trató de aglutinar los avances de la filosofía del momento y de la sociedad que buscaba unos indicios teóricos y prácticos basados en la filantropía y el amor al pueblo.

En esas últimas décadas del siglo XVII se dio en Europa el denominado movimiento de la Ilustración que, según la Wikipedia, "fue una época histórica y un movimiento cultural e intelectual europeo –especialmente en Francia e Inglaterra– que se desarrolló desde fines del siglo XVII hasta el inicio de la Revolución francesa, aunque en algunos países se prolongó durante los primeros años del siglo XIX. Fue denominado así por su declarada finalidad de disipar las tinieblas de la humanidad mediante las luces de la razón. El siglo XVIII es conocido, por este motivo, como el Siglo de las Luces."

La Ilustración se centra en varias ideas fundamentales que tienen que ver con los conceptos de antropocentrismo, racionalismo, hipercriticismo, pragmatismo, imitación, idealismo, universalismo y, más tarde, socialismo.

Pasamos a describirlos brevemente:

- Antropocentrismo.

Por antropocentrismo entendemos la corriente de pensamiento por la cual todo gira en torno al ser humano, es decir, la fe se traslada de Dios al hombre.

Se cree que el *progreso* humano es continuo e indefinido y los autores modernos son mejores que los antiguos y los pueden perfeccionar.

Se formula la filosofía del optimismo en lugar del pesimismo característico de la Edad Media y el Barroco.

La sociedad pasa a secularizarse y la noción de Dios y la religión empieza a perder la importancia que en todos los órdenes había tenido hasta ahora.

Consecuencia de ello es que se desarrolla una cultura exclusivamente laica e incluso antirreligiosa y anticlerical.

- Racionalismo.

Este concepto hace referencia al hecho de que todo se reduce a la razón y la experiencia sensible.

Durante la Revolución francesa se rindió culto a la «*diosa Razón*», que se asocia con la luz y el *progreso* del espíritu humano (Condorcet).

- Hipercriticismo.

En este caso, "los ilustrados no asumen sin crítica la tradición del pasado y por ello desdennan toda superstición y superchería, (incluyendo a menudo a la religión), considerándolos signos de oscurantismo".

Por eso se empieza a documentar la historia de una forma mucho más rigurosa y las ciencias tienden a ser empíricas y experimentales.

Se somete a la crítica social a la misma sociedad misma y al gobierno.

- Pragmatismo.

Por pragmatismo entendemos que sólo lo útil merece hacerse y que "la mayor felicidad para el mayor número de gente es lo que se debe extender".

Esto se puede aplicar tanto a la literatura y las artes cuyo fin puede ser didáctico, moral o social.

- Imitación.

Considerando la originalidad como un defecto ya que lo mejor es la imitación de los modelos para la arquitectura, la escultura, la pintura y la literatura.

"El academicismo impera en el terreno artístico y sofoca toda creatividad. El *buen gusto* es el criterio principal y se excluye lo imperfecto, lo feo, lo decadente, lo supersticioso y oscuro, la violencia, la noche, las pasiones desatadas y la muerte. El teatro debe someterse a las reglas de las tres unidades estatuidas por Aristóteles: unidad de acción, lugar y tiempo; es más, los franceses añaden la unidad de estilo."



- Idealismo.

"El buen gusto exige rechazar lo vulgar: no se cuenta con los criterios estéticos del pueblo y la realidad que ofrece la literatura es mejor de lo que la realidad es, es estilizada, neoclásica. El lenguaje no admite groserías ni insultos, no se presentan crímenes, y todo es amable y elevado. Se excluye lo temporal y lo histórico, el cambio, de la cosmovisión ilustrada."

- Universalismo.

"Todo lo francés se pone de moda y poseer la lengua francesa se transforma en un signo de distinción: el arte y la cultura francesa influye en Alemania, España y Rusia."

#### 4. LA ESCUELA NUEVA.

Dado que se considera a Johann Heinrich Pestalozzi como uno de los integrantes de la llamada Escuela Nueva, no tanto por una pertenencia real en el tiempo, sino por sus posicionamientos pedagógicos más contrarios a la educación de la época, nos parece oportuno hacer una mención especial al término, intentando explicar qué se entiende por Escuela Nueva y cómo sentó sus bases en la necesidad de transformar la escuela.

La Escuela Nueva es un movimiento de renovación pedagógica que nació en Europa y en Estados Unidos, aunque allí la denominación tuvo más que ver con Escuela Progresista.

Este nacimiento se dio a finales del siglo XIX y a principios del XX tras la I Guerra Mundial con la intención de que la escuela fuera un instrumento para transformar la sociedad y hacer de ella un "instrumento de paz, para formar en la solidaridad y en la cooperación".

Para el conjunto de pensadores que integran esta corriente de pensamiento, la educación debería ser obligatoria, universal y gratuita.

Algunos de ellos pretendían la mejora de la sociedad aplicando los conocimientos sobre el niño y su desarrollo a las nuevas teorías educativas. Otros, pretendían la variación de los procedimientos y las normas tradicionales de la enseñanza.

Más tarde, el término Escuela Nueva se aplicó a todos los tratamientos menos convencionales que de los problemas de la educación hacían los distintos profesionales y las distintas corrientes de la época.

Una de las formas que los profesionales tuvieron a la hora de investigar los pormenores de la educación fue gracias a la expansión de la educación pública durante aquellos primeros años del siglo XX.

Gracias a este avance significativo, se comenzaron a elaborar las nuevas teorías de la pedagogía social, la construcción política y social de la propia sociedad a través de la generalización de la educación, la propagación de los estudios de historia de la educación y la educación comparada en el mundo.

Y también surgen confrontaciones entre la necesidad de valorar la naturaleza ideal del niño y su desarrollo personal y la subordinación que éste tiene a la vida política y moral del grupo social al que pertenece.

Es en esta dicotomía, y en la complejidad de la evolución de los acontecimientos sociopolíticos y económicos del siglo XX, donde se origina y evoluciona el movimiento de la Escuela Nueva como parte esencial de la educación como la conocemos hoy en día.

## 5. PEDAGOGÍA Y MÉTODO.

*"Mi espíritu quimérico y poco práctico fue captado por ese libro quimérico e impracticable".*

La pedagogía de Pestalozzi se basa, en gran medida, en la gran admiración que sentía por el pensador Jean-Jacques Rousseau y su educación naturalista. No en balde no enseñó a sus hijos a leer hasta los 11 años.

En este sentido, citó Rousseau "Hay un libro abierto siempre para todos los ojos: la Naturaleza".

Su pensamiento se desarrolla en la necesidad de guiar al pueblo, y especialmente a los pobres, es decir, al espíritu humano. Es por ello que creó una escuela popular, abierta a todo el mundo, que regenera el espíritu social.

Para Pestalozzi, la educación se debía centrar en la familia y, tras ella, el núcleo fundamental era la escuela y el medio vital y social.

*"Yo creo que no se puede soñar en obtener el progreso en la instrucción del pueblo mientras no se hayan encontrado formas de enseñanza que hablan del maestro al menos, hasta el fin de los estudios elementales, el simple*

*instrumento mecánico de un método que debe sus resultados a la naturaleza de sus procedimientos, y no a la habilidad de aquel que lo practica".*

Con su libro *Cómo Gertrudis enseña a sus hijos*, Pestalozzi busca un método para mecanizar la enseñanza que le da un gran valor a la intuición y a la percepción global, por encima de otras fuentes de aprendizaje.

Su método se basaba en la forma, el número y el nombre y, según la Wikimedia Commons, se estructuraba de estas tres maneras:

1. **Forma** (observar, medir, dibujar y escribir): enseñarles a distinguir la forma de cada objeto, es decir, sus dimensiones y proporciones. *¿Cuál es su forma?*

Enriquecer la memoria de los niños con explicaciones sencillas de objetos y materiales.

Enseñar a describir y a darse cuenta de sus percepciones.

Enseñar al niño, por medio del dibujo, a medir todos los objetos que se presentan a su vista y adquirir habilidades para reproducir. Pestalozzi pensó que por medio del dibujo se ejercitaba al niño en su escritura.

2. **Número** (relaciones métricas y numéricas): enseñar a los niños a considerar cada uno de los objetos que se les da a conocer como unidad, es decir, separado de aquellos con los cuales aparece asociado. *¿Cuántos hay?*

Utilización de tablillas con letras, las cuales acumulaba de una en una para que el niño conociera la relación de los números, al mismo tiempo que servía para aprender las letras.

Partir de las cosas simples antes de avanzar a las más complicadas.

3. **Nombre:** familiarizarlos tan temprano como sea posible con el conjunto de palabras y de nombres de todos los objetos que le son conocidos. *¿Cómo se llaman?*

El método de Pestalozzi es un método "lógico", basado en la concepción "analítica y sistemática" de la enseñanza y el aprendizaje.

Para Pestalozzi, la finalidad última de la educación era conseguir el pleno desarrollo de las capacidades del ser humano llegando con ello a la máxima perfección. Así, mediante el fortalecimiento del espíritu por medio de la vida intelectual, del corazón a través de la vida moral y de las manos mediante la vida práctica se humaniza al hombre.

La educación individual es, pues, la forma de llevar al desarrollo de la Humanidad a través de tres vías, la educación familiar, la educación escolar y la educación moral y social.

Es decir, creía que la educación tenía una función social que debía ser la integración de niños con escasos recursos en la sociedad mediante la enseñanza de un oficio que le habilitase para ganarse la vida el día de mañana de forma autónoma. De esta forma aseguraba la calidad de vida de sus alumnos, pero también el mantenimiento de la sociedad porque, a largo plazo, estos alumnos serían los educadores del mañana.

Debemos decir también que Pestalozzi, como buen creyente católico que era, le otorgaba un gran valor a la educación religiosa, pero intentando mantener siempre la objetividad y alejándola del carácter más dogmático y confesional que puede tener.

El maestro no era, para él, la figura autoritaria que solía predominar en aquella época, sino que se debía a sus alumnos, estando atento a sus necesidades y capacidades para adaptarse a ellas, confiando siempre en él y en las posibilidades de éxito que tenía.

Las escuelas que ideaba no enseñaban contenidos de una forma tradicional, sino que eran concebidas como una serie de talleres de oficios con los que los alumnos aprendían una serie de capacitaciones para la vida diaria.

Los principios de la educación de Pestalozzi se pueden resumir en la puesta en práctica de métodos de enseñanza en los que unos aprendían por medio de otros, dado el elevado número de alumnos que había en cada aula.

Además, era un firme defensor de la educación mixta o coeducación entre niños y niñas como ejemplo de la naturaleza.

También le daba importancia a la educación manual, creativa y productiva en las mencionadas escuelas taller.

Consideraba que las relaciones entre madre e hijo condicionan los aspectos morales y los valores de los niños, desarrollándose sentimientos de amor y bondad, y debiendo ser en el seno de la familia donde se den las enseñanzas

morales y de la religión, debiéndose de esta forma iniciarse en la familia para pasar luego a continuarse en la escuela.

Y uno de los aspectos fundamentales, la práctica de la escuela-trabajo, aunando de un lado la enseñanza más teórica de la escritura, la lectura y el cálculo con la más manual del dibujo y las actividades prácticas relacionadas con la naturaleza y la agricultura, y la ética de la moral y la religión por medio de diferentes actividades pensadas para la escuela y para el propio exterior.

Uno de los campos fundamentales donde más destacaron las aportaciones de Pestalozzi fue en la educación infantil o preescolar ya que ve al niño de una manera totalmente diferente a como se veía hasta el momento.

Sitúa al niño en una verdadera relación con la Naturaleza, pensando que la educación elemental es fundamental para mantener una estrecha relación entre el menor y la Naturaleza.

Como podemos extraer de la enciclopedia libre (Wikipedia), los aportes fundamentales de Pestalozzi a la educación infantil son que el autor:

1. Le dio importancia al desarrollo de los niños.
2. Puso en práctica la organización de experiencias y actividades por medio del juego.
3. Valoró las actividades espontáneas del niño.

4. Hizo énfasis en la ejercitación de las actividades manuales.
5. Consideró la ejercitación en el dibujo como un medio para perfeccionar progresivamente la mano, lo cual le serviría de base para la escritura.
6. Ejercitó el lenguaje por medio de la conversación sencilla, para después aprender a leer.
7. Destacó la utilidad de los ejercicios corporales combinados con los cantos.
8. Señaló como vital el desenvolvimiento del niño en sus primeros momentos con la familia, en especial con la madre.
9. Le dio importancia a la afectividad desde el mismo momento del nacimiento del niño.
10. Destacó el desarrollo social del niño, primeramente en la familia y posteriormente en la escuela.
11. Consideró importante la creación de instituciones para atender a aquellos niños que eran carentes de recursos económicos.

En el caso concreto de cada fuente del saber, tuvo en cuenta la intuición que cada mente tiene para el desarrollo de la educación más elemental.



Así, en el caso de la enseñanza de los números usó varias técnicas como:

- La utilización de tablas con letras que servían para que el niño y la niña conociera a la par los números y las letras. Acumulaba cada letra de 1 en 1 y conseguía ambos propósitos a la vez.
- Sabía de la importancia de ir avanzando en los conocimientos de forma progresiva, por lo que comenzaba por los contenidos más simples para pasar después a los más complicados.

Para la enseñanza de la forma, además de los pasos que hemos comentado con anterioridad de comenzar observando para pasar después a medir y dibujar y por último a escribir, seguía los siguientes trucos:

- Utilizar objetos y materiales para que las explicaciones sean más significativas.
- Explicar las ideas de la forma más sencilla posible.
- Ayudarles a que sean conscientes de sus percepciones.
- Utilizar la observación, la experimentación y el razonamiento.
- Obviar la memorización de contenidos de forma poco significativa.
- Enseñar a medir los elementos de su medio natural para reproducirlos por medio del dibujo.

- Utilizar el dibujo también para enseñar a escribir, situándoles en el espacio de la hoja a través de ese dibujo.

Para el caso de la enseñanza del lenguaje, tenía en cuenta las siguientes ideas:

- Utilizar las ideas extraídas de la psicología.
- Usar el método analítico para la escritura que se basa en comenzar por el sonido para continuar con la palabra y de ahí, de la palabra, a la frase.
- Intentar afianzar los conocimientos del lenguaje a través de los ejercicios relacionados con la lectura y la escritura.

En el caso concreto de los aspectos más generales de la educación inicial y elemental, Pestalozzi aboga por:

- Invertir la desventaja de la gran cantidad de niños en la clase a través del método del aprendizaje compartido, esto es, unos niños ayudan y enseñan a otros y así aprenden los dos.
- Fundamental para él era la idea de la coeducación, es decir, de compartir en el mismo aula las experiencias de niños y niñas como fiel reflejo de la realidad.
- Imprimir la mayor carga de creatividad y producción en la educación.

## 6. INFLUENCIAS POSTERIORES DE SU PEDAGOGÍA.

Muchas y muy variadas han sido las ideas pedagógicas recogidas a partir de su pensamiento que han sido puestas en práctica por distintos autores a lo largo y ancho de mundo, desde Europa hasta Latinoamérica.

Por ejemplo, en el caso de España, el Real Instituto Militar Pestalozziano fue fundado por Manuel Godoy en 1805.

En este caso, las ideas de Pestalozzi se pusieron en marcha según su propio método, pero los niños y niñas que recibieron esta formación no pertenecían a la misma clase social que los que había enseñado él en un primer momento, sino que fueron educados altos cargos de la Corte, el Ejército, la Armada....

Ya en Latinoamérica, concretamente en Méjico, se fundó el Colegio Pestalozzi de manos de las hermanas de la Congregación de las Misioneras Hijas de La Purísima Virgen María.

También en este mismo país se fundó la Escuela Modelo basada en los principios pedagógicos de Pestalozzi en 1910 pero, en este caso, con una corriente mucho más laica.

La profesora Martha Maricela Avilés fundó el Centro Formativo Básico Pestalozzi en 1986 fundamentada en el humanismo pestalozziano.

En Venezuela contamos con el Colegio Juan Enrique Pestalozzi, que obtuvo el premio a la armonía en la enseñanza.

Con el mismo nombre y filosofía encontramos centros en Bolivia, Caracas, Sucre, Colombia, Argentina y Perú, así como en Suiza.

## CONCLUSIÓN

Finalizamos nuestro artículo basado en la pedagogía de Johann Heinrich Pestalozzi, uno de los mejores representantes de la Escuela Nueva por su deseo de mejorar la sociedad a través de la mejora de los educandos.

Para ello propuso una serie de cambios internos en la escuela como la coeducación o la ayuda mutua entre estudiantes o la necesidad de incorporar contenidos significativos pero también aprendizajes manuales y agrícolas.

Muy importante fue la influencia que tuvo en él la pedagogía de Rousseau, más concretamente, el naturalismo de Rousseau por el que dejaba libertad al niño para aprender en la naturaleza a su propio ritmo.

A lo largo de estas líneas hemos expuesto la biografía de Pestalozzi quien, a pesar de no haber acabado los estudios universitarios, tuvo una educación y una cultura esmerada que le sirvió para crear una corriente de pensamiento pedagógico por el que diferentes gobiernos le pidieron que llevase a cabo la instrucción de muchos alumnos y alumnas en distintas partes del país.

Después de ello hemos trabajado sobre las obras más representativas del autor, mencionando la idea de que su bibliografía fue muy amplia y prolífica.

Para comprender en todo su esplendor la pedagogía y el método educativo que creó Pestalozzi, hemos explicado también el contexto social, político y económico de la época, así como las principales ideas de la Escuela Nueva donde a menudo se le inserta.



Para finalizar, nos ha parecido muy importante también mencionar todas aquellas influencias que el autor tuvo en distintas corrientes y países a lo largo del mundo, citando la cantidad de escuelas y centros de corriente pestalozziana que podemos encontrar principalmente en Europa y en América Latina.

Con este trabajo, hemos pretendido verter algo de luz sobre la vida, obras y pedagogía de un autor muy relevante para los movimientos pedagógicos posteriores

Esperamos que esta visión haya ayudado a los profesionales de la educación a mejorar su criterio pedagógico y su práctica educativa en el aula.

## BIBLIOGRAFÍA

- *Cómo Gertrudis enseña a sus hijos* (1801). Johann Heinrich Pestalozzi.
- *Cartas sobre educación infantil* (1819). Johann Heinrich Pestalozzi.
- [http://es.wikipedia.org/wiki/Johann\\_Heinrich\\_Pestalozzi](http://es.wikipedia.org/wiki/Johann_Heinrich_Pestalozzi)
- <http://es.slideshare.net/lauranavaslopez/pestalozzi-6288233>
- <http://www.monografias.com/trabajos13/pesta/pesta.shtml>
- <http://www.latarea.com.mx/articu/articu10/santan10.htm>
- Friedrich Engels, "Del socialismo utópico al socialismo científico", cap. III, *La Revue socialiste*, Nº 5 (5 de mayo de 1880).
- 
- Émile Durkheim, *El socialismo*, Akal, 1987, cap. II, 2º lección (cont.).
- <http://es.wikipedia.org/wiki/Socialismo>
- <http://es.wikipedia.org/wiki/Ilustraci%C3%B3n>

## VIDEOGRAFÍA

- <http://www.youtube.com/watch?v=OMcXQCYQ1XM>

# 12 - DESARROLLO DE LA RESILIENCIA EN NIÑOS PARA AFRONTAR SITUACIONES PROBLEMÁTICAS.



**AUTOR: MARÍA ARÁNZAZU RUIZ VIDORRETA**  
**CENTRO TRABAJO: C.P.E.I.P. SANTA ANA**  
**ISSN: 2172-4202**

## INTRODUCCIÓN

En los últimos años, no sabemos si por la actual coyuntura de crisis económica, ecológica, social y moral en la que se encuentra el mundo en la actualidad, o por un simple efecto globalizador, el término "resiliencia" se ha puesto "de moda" en los países hispano parlantes como la capacidad que tienen las personas y los organismos vivos o sociedades a adaptarse a entornos adversos.

Aunque existe una cierta controversia sobre el tema, ya en japonés dos de los caracteres que representan la palabra crisis significan peligro, por un lado, y oportunidad, por otro, queremos rescatar esta dualidad semántica porque nos lleva a concluir que en cada crisis hay una oportunidad.

Diríamos que las personas, al sufrir una situación de crisis, podemos sentir el miedo ante un peligro percibido pero, si somos capaces de afrontarlo con las debidas capacidades, nos llevará a un gran enriquecimiento y un desarrollo personal.

### Contenido

Introducción

1. Acercamiento al término Resiliencia desde distintos campos del saber.
2. Las siete resiliencias.
3. Características de las personas resilientes.
4. Beneficios de la resiliencia.
5. La resiliencia en la escuela.
6. Obstáculos para la construcción de la resiliencia en el alumnado.

Conclusión

Bibliografía

En este artículo vamos a intentar tratar la resiliencia como una oportunidad de cambio y mejora del alumnado en el centro educativo, intentando que los aprendizajes que realicen a través del trabajo en la escuela puedan ser extrapolados a sus propias vidas.

Para ello comenzaremos haciendo un acercamiento al término desde distintos campos del saber y explicando las siete resiliencias, así como las características de las personas resilientes. Pasaremos después a enumerar los beneficios de las personas resilientes para tratar la resiliencia en la escuela y los obstáculos que pueden surgir a la hora de construir la resiliencia en el alumnado.

## 1. ACERCAMIENTO AL TÉRMINO RESILIENCIA DESDE DISTINTOS CAMPOS DEL SABER.

Según la enciclopedia libre del saber, resiliencia es un término que, dependiendo del campo al que se aplique, puede tener infinidad de acepciones:

- La resiliencia en sociología es la capacidad que tienen los grupos sociales para sobreponerse a los resultados adversos, reconstruyendo sus vínculos internos, a fin de hacer prevalecer su homeostasis colectiva de modo tal que no fracasen en su propia sinergia.
  
- La resiliencia en ecología es la capacidad de las comunidades y ecosistemas de absorber perturbaciones sin alterar significativamente sus características de estructura y funcionalidad, pudiendo regresar a su estado original una vez que la perturbación ha cesado.
  
- La resiliencia en ingeniería es la energía de deformación (por unidad de volumen) que puede ser recuperada de un cuerpo deformado cuando cesa el esfuerzo que causa la deformación.
  
- La resiliencia en la cultura emprendedora es la capacidad que tiene el emprendedor para confrontar situaciones que compliquen la generación y desarrollo de su plan de negocios o su proyecto a emprender, generando sinergia con sus socios o colaboradores para salir airoso y con determinación de ella; basado en la previsión del riesgo.
  
- La resiliencia en derecho es la capacidad de las personas, dentro del marco general de los derechos humanos, de recuperar su estado original de libertad, igualdad, inocencia, etc. después de haber sido sometidas a las acciones de fuerza del Estado.



Pero, sin duda, el campo que más nos interesa como profesionales de la educación y la enseñanza a la hora de apostar por escuelas en las que la resiliencia sea un valor añadido es el campo de la educación y la psicología.

"La resiliencia en psicología es la capacidad de los seres vivos para sobreponerse a períodos de dolor emocional y situaciones adversas. Cuando un sujeto o grupo es capaz de hacerlo, se dice que tiene una resiliencia adecuada, y puede sobreponerse a contratiempos o incluso resultar fortalecido por éstos."

En la actualidad, la resiliencia se aborda desde la psicología positiva, la cual se centra en las capacidades, valores y atributos positivos de los seres humanos, y no en sus debilidades y patologías, como lo hace la psicología tradicional.

También es importante la visión de la resiliencia desde la Neurociencia, donde se considera que las personas más resilientes tienen mayor equilibrio emocional frente a las situaciones de estrés, soportando mejor la presión. Esto les permite una sensación de control frente a los acontecimientos y mayor capacidad para afrontar retos (Instituto Español de Resiliencia).

Esa capacidad de resistencia se prueba en situaciones de fuerte y prolongado estrés, como por ejemplo el debido a la pérdida inesperada de un ser querido, al maltrato o abuso psíquico o físico, a prolongadas enfermedades temporales, al abandono afectivo, al fracaso, a las catástrofes naturales y a las pobreza extremas.

Se habla de niños con una enorme capacidad de resiliencia al maltrato, en contraposición con aquellos que posteriormente presentan enormes problemas de adaptación a diversas actividades de su vida (escuela,

establecimiento de relaciones sociales consistentes, entorno familiar, etc.), pudiendo manifestar retraimiento excesivo o una gran agresividad, que en cualquier caso les lleva a ser muy vulnerables ante los demás y a proyectar sus sentimientos de rabia contra objetos o personas.

Podría decirse que la resiliencia es la entereza más allá de la resistencia. Es la capacidad de sobreponerse a un estímulo adverso. El ser resiliente no es ser extraordinario: esta capacidad está en toda persona. La tarea es desarrollar esta capacidad con actitud y firmeza.

## 2. LAS SIETE RESILIENCIAS.

Wolin y Wolin (1992, en Puerta de Klinker, 2002) consideran que no existe la resiliencia como algo singular, sino resiliencias, en plural.

Para ellos existen 7 resiliencias que evolucionan progresivamente a través de cada una de las etapas de desarrollo. Para explicar su teoría se apoyan de una figura que llaman “mandala de las resiliencias”.

En su obra «Holística» de 1999 colocan en el núcleo del mandala el yo de cada persona, en el cual se concentra todo aquello que debe asimilar, sobre la cual debe tomar conciencia y aprovechar en beneficio de sí misma y de los demás.

Los círculos que rodean el núcleo son las etapas a través de las que evolucionan no solo la persona sino también su resiliencia. Los círculos concéntricos están divididos en triángulos que representan cada una de las manifestaciones de la resiliencia o resiliencias, cuyos vértices confluyen en el





### **3. CARACTERÍSTICAS DE LAS PERSONAS RESILIENTES.**

de la vigilancia y la memoria la capacidad de atención, la reproducción, el desarrollo y las respuestas inmunes del organismo.

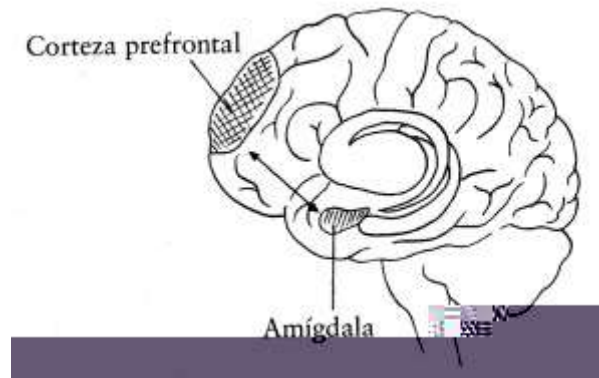

Comprobamos de esta forma una vez más cómo niveles elevados de estrés y estrés postraumático alteran las respuestas del organismo en varios ámbitos, por lo que debe ser tenido en cuenta de una forma muy constante en el aula.

Enrique Fernández-Abascal define a las personas resilientes con las siguientes características:

1. Sentido de la autoestima fuerte y flexible.
2. Independencia de pensamiento y de acción
3. Habilidad para dar y recibir en las relaciones con los demás
4. Alto grado de disciplina y de sentido de la responsabilidad
5. Reconocimiento y desarrollo de sus propias capacidades
6. Una mente abierta y receptiva a nuevas ideas
7. Una disposición para soñar

8. Gran variedad de intereses
9. Un refinado sentido del humor
10. La percepción de sus propios sentimientos y de los sentimientos de los demás
11. Capacidad para comunicar estos sentimientos y de manera adecuada
12. Una gran tolerancia al sufrimiento
13. Capacidad de concentración
14. Las experiencias personales son interpretadas con un sentido de esperanza
15. Capacidad de afrontamiento
16. Apoyo social
17. La existencia de un propósito significativo en la vida
18. La creencia de que uno puede influir en lo que sucede a su alrededor
19. La creencia de que uno puede aprender con sus experiencias, sean éstas positivas o negativas

#### **4. BENEFICIOS DE LA RESILIENCIA.**

Las personas más resilientes poseen una serie de características beneficiosas que deben ser tenidas en cuenta.

Entre estos beneficios encontramos:

- Tienen una mejor autoimagen

- Se critican menos a sí mismas
- Son más optimistas
- Afrontan los retos
- Son más sanas físicamente
- Tienen más éxito en el trabajo o estudios
- Están más satisfechas con sus relaciones
- Están menos predispuestas a la depresión

Según Ana Muñoz, experta en motivación, hay varios aspectos que contribuyen a que una persona sea más resiliente.

Entre ellos encontramos:

- El apoyo emocional es uno de los factores principales.

Tener en tu vida personas que te quieren y te apoyan y en quien puedes confiar te hace mucho más resiliente que si estás solo.

- Permitirte sentir emociones intensas sin temerlas ni huir de ellas, y al mismo tiempo ser capaz de reconocer cuándo necesitas evitar sentir alguna emoción y centrar tu mente en alguna distracción.

- No huir de los problemas sino afrontarlos y buscar soluciones. Implica ver los problemas como retos que puedes superar y no como terribles amenazas.

- Tomarte tiempo para descansar y recuperar fuerzas, sabiendo lo que puedes exigirte y cuándo debes parar.

- Confiar tanto en ti mismo como en los demás.

## 5. LA RESILIENCIA EN LA ESCUELA.

Uno de los aspectos fundamentales para promover la resiliencia en los centros escolares es crear un clima positivo y optimista a nivel emocional.

De esta forma, el alumnado debe sentirse seguro y responsable de sus propios actos, acompañado por docentes proactivos que sepan acompañarles en el proceso de la propia evolución personal.

Debemos partir del hecho de que todas las personas podemos aprender a ser resilientes por lo que todos los niños y niñas en edad escolar se benefician de programas educativos y del trabajo centrado en resiliencia, aportando grandes beneficios no sólo a sus capacidades personales sino al desarrollo con éxito del profesor y del centro.

Para comenzar un trabajo de resiliencia en un contexto escolar podemos utilizar el test de resiliencia de Davidson. Según este test, las personas que consiguen una puntuación mayor de 7 apuntan a una capacidad de recuperación lenta, mientras que las personas que obtienen puntuaciones por debajo de 3 tienen una resiliencia alta, es decir, tienen facilidad a la hora de recuperarse.

Una vez pasado el test al alumnado, deberemos observar qué alumnos/as han puntuado bajo o alto en el test para poder trabajar con ellos o que nos sirvan de apoyo para aquellos alumnos con una menor resiliencia si sus puntuaciones son altas.

Expondremos a continuación un ejemplo concreto que nos servirá para hacernos una idea de cómo se puede trabajar en el aula a partir de las conclusiones del estudio de campo.



Jesús C. Guillén en "Escuelas con cerebro" expone el caso de cómo se pasó el test de resiliencia de Davidson a una población de 65 niños y niñas en edad escolar.

A tenor de ese estudio, estos fueron los resultados:

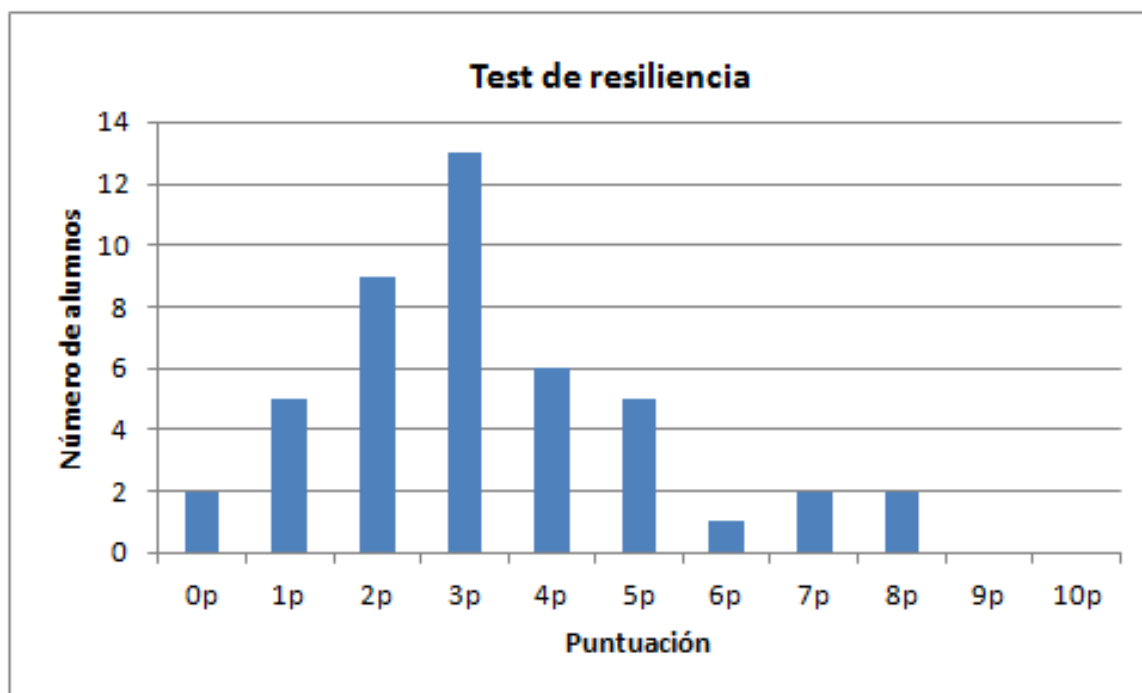

"La interpretación del gráfico anterior nos permite deducir que una mayoría del alumnado (64%) se encuentra en un perfil de resiliencia medio-alto (entre 0 y 3 puntos). Estos resultados indican que, en general, el grupo tiene una resistencia alta pero para superar retos concretos ha de ser complementada por la motivación adecuada. Y no hemos de olvidar que una resiliencia excesivamente alta (0 puntos) puede ser indicativa de que el alumno no está motivado y ante cualquier revés actúe con cierta ligereza.

En el extremo opuesto, encontramos dos alumnos con una puntuación (8 puntos) en el rango de resiliencia baja. Ello indica que deberemos ser especialmente cuidadosos en la interacción diaria con estos alumnos y, sobre



todo, en la interpretación de los resultados académicos. Si siempre debe existir una visión positiva y optimista sobre la evolución del alumno, en estos casos todavía más."

A la hora de cultivar la resiliencia en el aula podemos aprovechar la hora dedicada a la tutoría para hacer un trabajo específico sobre el alumnado, pero la mejor forma de que interioricen actitudes que les ayuden a afrontar las situaciones problemáticas de una forma más proactiva es mediante una concienciación clara del maestro o maestros que están en contacto directo con el alumnado en la activación de esta cualidad siempre que se presente la oportunidad.

Para ello vamos a pasar a enumerar una serie de factores que creemos fundamentales a la hora de trabajar la resiliencia en el aula.

1. El aula debe ser un espacio seguro y tranquilo para el alumnado.

Para ello es fundamental que el profesorado genere un ambiente seguro y tranquilo para el alumnado.

### 3. Fomentar unas relaciones sanas en el grupo.

Estas relaciones estarán basadas en el respeto, la comunicación, la empatía y la cooperación, descartando actitudes como la competición. Si trabajamos sobre la base de unas actitudes cooperativas es mucho más sencillo llegar a conseguir los conflictos que puedan surgir en el aula.

### 4. Fomentar la autonomía es la mejor forma de permitir el crecimiento personal del alumnado.

Para ello deberemos facilitarles las herramientas para regularse a nivel emocional. Se puede utilizar la técnica del autor rebatimiento que ayuda a analizar y relativizar los sentimientos negativos.

Debemos pues distanciarnos de las opiniones negativas que lo único que hacen es infundir una falta de autoestima en las personas, sabiendo distinguir aquellas actitudes positivas y la crítica constructiva de la crítica destructiva.

### 5. Nunca sonreiremos lo suficiente.

Cuando entramos en el aula con una sonrisa generamos un sentimiento de empatía que hace que, necesariamente, la persona que nos observa sonría con nosotros.

Para ello hay que relativizar las situaciones problemáticas, darnos cuenta de que no son tan graves como pensábamos e infundir sentido del humor a todo cuanto acontece a nuestro alrededor. Esto fomentará el bienestar y generará un clima emocional positivo, facilitando así el aprendizaje.

### 6. Tenemos que estar convencidos y convencidas de que el cambio a mejor es posible.

La vida es continuo cambio. Si somos capaces de aceptar y suscitar un pensamiento crítico y creativo que permita acoger las ideas novedosas y abrir

un mundo de esperanza y nuevas posibilidades estamos en el camino de la resiliencia.

Debemos enseñar al alumno que el cambio es parte de la vida y que hay que aprender a aceptar esos cambios como parte natural del desarrollo personal.

### 7. El error es positivo y forma parte del proceso de aprendizaje.

Cuando estamos más motivados hacia el proceso de creación de algo que hacia el resultado final conseguimos analizar las situaciones de una mejor forma y somos capaces de aprender más de una forma más abierta.

Analizar el proceso y no sólo el resultado nos ayudará a mejorar en todas las etapas de la creación humana.

Martin Seligman, padre de la Psicología Positiva, lleva varios años dirigiendo programas de resiliencia en institutos de secundaria para aumentar la capacidad del alumnado para enfrentarse a los problemas cotidianos del devenir de la adolescencia.

Intenta que los alumnos y alumnas sean más realistas ante la vida, flexibilizando los problemas y siendo asertivos a la hora de afrontar los problemas para tomar las mejores decisiones.

Así consigue prevenir el estrés y la ansiedad que produce el cambio y mejora la depresión y los problemas conductuales en los jóvenes.

Para ello dice que es fundamental sustituir los pensamientos negativos por otros positivos a través de un cambio de mirada.

Martin Seligman propone tres actividades que pueden ser llevadas a la clase de una forma muy sencilla y que mejoran la resiliencia del alumnado en muy poco tiempo.

Estas actividades son:

### 1. Las tres cosas buenas:

Se trata de apuntar todos los días todas las cosas buenas que les han pasado durante el día, a lo largo de una semana entera.

Al lado deben responder a las siguientes preguntas:

- ¿Por qué pasó esta cosa buena?
- ¿Qué significa para ti?
- ¿Cómo puedo hacer para que se repita?

### 2. Superando dificultades.

Se trata de escoger un tema que nos preocupe e intentar escribirlo en pocas líneas para exponerlo al resto de la clase. Entre todos y todas se escoge el tema y se analizan las situaciones para encontrar las soluciones más adecuadas.

### 3. Utilización del cine.

La idea es escoger una película que cuente una situación dura de la vida e intentar analizar cómo la superaron. Una de las películas que nos puede servir es "La vida es bella" sobre un padre y un hijo en un campo de concentración nazi.

Proponemos a continuación dos ejemplos de dos aulas en las que se trabaja la resiliencia desde el principio de curso expuestas por DURCAN en 1955, la primera de ellas en primaria y la segunda en secundaria.

## **TRABAJANDO LA RESILIENCIA EN EDUCACIÓN PRIMARIA:**

En el caso de la resiliencia en primaria, algunos consejos que pueden ayudarnos a implementarla en el aula son:

- Mantener un ruido suave en el aula, un murmullo de actividad incesante pero sin estallidos.
  
- Crear distintos grupos de trabajo utilizando todo el personal con el que se cuente en ese momento: personal de apoyo y padres y madres voluntarios.
  
- Cada persona está con un grupo, alguno trabaja de forma independiente y otra persona se encarga de ir de rincón en rincón por si surge cualquier problema.
  
- Las relaciones entre los niños y las niñas son promovidas por un conjunto de "derechos y responsabilidades" establecido por el propio alumnado. Estos derechos hacen referencia a la necesidad de sentirse seguros, ser tratados con amabilidad, que los escuchen y a aprender.
  
- Se han enseñado estrategias de resolución de problemas en situaciones de representación de roles, esperando que apliquen esas estrategias antes de que la maestra o el maestro se sienta obligado a intervenir.
  
- Los adultos ejemplifican las conductas que deben perpetuarse, aplicando esas estrategias de resolución de problemas y afirmándolas y reforzándolas constantemente.

- De esta forma, y por imitación primero y pura comprensión después, los niños se tratan de unos a otros con amabilidad y consideración, y siempre están dispuestos a ayudarse mutuamente. Pocas veces hay ataques de ira, rabietas o reproches.
  
- También se consigue este efecto mediante la participación en actividades con niños más pequeños con los que cada semana pasan un rato, jugando con ellos, leyéndoles cuentos y contándoles historias y sus experiencias.
  
- Los incentivos acentúan lo positivo y las sanciones reflejan consecuencias lógicas (por ejemplo, si alguien tira papeles al suelo deben recogerlos, no otro tipo de consecuencia que no tiene nada que ver con la conducta inapropiada).
  
- Las expectativas con la actividad escolar varían de un niño a otro aunque de todos se espera que pongan el mayor empeño posible en la auto superación, alentándoles para que lo hagan y ayudándoles en todo lo que necesitan.
  
- La participación en los aprendizajes es fundamental, muchas veces en pequeños grupos centrados en destrezas y necesidades individuales.
  
- Muchas actividades didácticas se practican en grupos cooperativos o con compañeros, aunque en ocasiones optan por estudiar de forma independiente.
  
- El intercambio de actitudes positivas es fundamental: abrazos, sonrisas, palmas, elogios sinceros...

- Se les envía a las familias reseñas y anotaciones semanales sobre el progreso de las actividades en el aula y se pide la colaboración a la inversa.
  
- Cuando hay problemas o cuestiones que resolver se les pide que colaboren, preocupándose por telefonar cada semana a un padre o madre para comentar logros y mejoras.
  
- Las buenas conductas se refuerzan y las malas se intentan manejar por medio de charlas privadas para no crispar el ambiente de la clase, dando oportunidades para mejorar y volver a intentarlo.
  
- La técnica de resolución de problemas sigue los siguientes pasos:
  1. Detección del problema.
  2. Señalización de la acción inapropiada, primero por el alumno y luego por el profesor.
  3. Enumeración de opciones sustitutivas para la próxima vez.
  4. Representación apropiada de roles.

### **TRABAJANDO LA RESILIENCIA EN EDUCACIÓN SECUNDARIA:**

En el caso de la resiliencia en secundaria, algunos consejos que pueden ayudarnos a implementarla en el aula son:



- La organización del aula no es por filas, sino que los alumnos y alumnas se sientan en círculos de cuatro o cinco personas por mesa alrededor de todo el aula. Se aprende no sólo del libro sino los unos de los otros, de las destrezas sociales que se emanan del grupo.

- Cada grupo de personas trabaja sobre distintos temas; en unos casos charlan sobre temas trabajados, otros retocan vídeos que están elaborando, etc. Todas las actividades de los cuatro grupos están centradas en distintas temáticas, pero en un caso se están trabajando las habilidades lingüísticas, en otros las artísticas, y así sucesivamente. Para una actividad de un momento concreto de la historia, por ejemplo, el alumnado investiga, elabora trajes de la época, crea escenarios con las características del momento, elaboran vídeos explicativos, representan diálogos teatrales, debaten sobre cuestiones concretas...

- El profesor sigue atentamente el trabajo independiente, pasando con discreción de un grupo a otro, observando y escuchando, respondiendo a preguntas, dando estímulos... El profesor es como el entrenador que guía y el alumnado auto aprende y se enseñan los unos a los otros, haciéndose responsables de su propio trabajo. Están más motivados, por lo que aprenden más que de la forma tradicional.

- El profesor corrige si se utiliza una palabra menos correcta, aporta distintas ideas que se pueden llevar a la práctica... Si en algún caso hay que llamar la atención de algún alumno se hace apartándole del grupo en privado para que los demás no puedan oírlo. Se evita la humillación pública a toda costa.

- Se promueven las mismas actitudes de afecto y aliento, las expectativas elevadas y claras, las oportunidades de aprender estrategias para la vida



cotidiana, el formar parte y participar en la educación de forma significativa, la aplicación de estrategias de enseñanza atractiva y variada...

Resumimos pues los seis pasos de la resiliencia adaptados al aula:

1. Enriquecer los vínculos con las familias.
2. Fijar límites claros y firmes con el alumnado y sus consecuencias concretas.
3. Enseñar habilidades para la vida basadas en el aprendizaje cooperativo, el trabajo en equipo, las metas y las decisiones a favor del bien común...
4. Dar afecto y apoyo, aprovechando las fortalezas e interviniendo de una forma eficaz con quien está teniendo problemas. Usar los programas de incentivos.
5. Establecer y transmitir expectativas elevadas con currículums de más alcance, más significativos, participativos, con grupos de estudio heterogéneos, flexibles y basados en los intereses de los alumnos, con sistemas de evaluación que reflejen las inteligencias y los estilos de aprendizaje múltiples, con actividades variadas y programas de servicio comunitario, valorando la diversidad y atendiendo de forma individual.
6. Brindar oportunidades de participación significativa, no haciendo lo que pueden hacer ellos, incluyéndolos en comisiones de gobierno escolar, también en primaria y pactando otro tipo de actividades como pueden ser las

revistas escolares y para la comunidad, los centros ambientales y los programas de mediación escolar.

## **6. OBSTÁCULOS PARA LA CONSTRUCCIÓN DE LA RESILIENCIA EN EL ALUMNADO.**

En ocasiones nos centramos más en diagnosticar problemas en lugar de esforzarnos en encontrar y aprovechar las fortalezas.

Esas problemáticas diagnosticadas, en muchas ocasiones, hacen que se pongan etiquetas a los alumnos y alumnas que de alguna forma se convierten en profecías auto cumplidas.

Es fundamental conocer los factores que contribuyen a la resiliencia para poder así propiciar cambios programáticos y estructurales que construyan resiliencia en los alumnos.

Las estructuras escolares van lentas, por lo que los cambios se perciben a largo plazo, lo que es un obstáculo ante la percepción de las limitaciones de tiempo. Es importante emplear el tiempo de forma diferente, utilizando parte del tiempo que se cree tan escaso en crear relaciones resilientes porque a la larga hará que se avance mucho más rápido.

Hay centros, sobre todo en educación secundaria, tan grandes, que se pierde el sentido de pertenencia a una organización y las relaciones sociales entre el alumnado, los docentes, y el alumnado y los docentes. En estas escuelas grandes es difícil crear un clima afectivo con redes sociales sólidas y personalizando la enseñanza en el alumnado.

Otro de los hándicaps para la construcción de unas relaciones basadas en la resiliencia es la controversia sobre el rol de la escuela en la vida del alumnado ya que una parte de la sociedad sigue pensando que los centros escolares deben centrarse en enseñar conocimientos básicos, mientras que otra parte no está de acuerdo con esta concepción de la "escuela tipo fábrica" y pide a la organización escolar que trate al alumnado de otra forma y que procure sacar de ellos y ellas lo mejor para su vida futura.

Incluso esta concepción de la fábrica presente en la sociedad desde principios del siglo pasado está desechándose, pasando a descentralizarse, a reorganizarse en torno a equipos de trabajo, adoptando horarios más flexibles y brindando al equipo de trabajadores una serie de técnicas nuevas que hacen que puedan desempeñar un papel mucho más activo que anteriormente en la consecución de los objetivos de la empresa.

El último obstáculo es la ausencia de una serie de estrategias de enseñanza, de formas de organización del aula y de la escuela y de programas destinados a conseguir la resiliencia de la que hablamos en el artículo, encontrándonos docentes que rara vez tienen una formación específica en resiliencia, por que arrastran carencias en este sentido y se ven imposibilitados para implementar estrategias resilientes.

De esta forma, el centro y los docentes que, aun presentando uno o varios de los obstáculos que hemos mencionado en este artículo poseen ciertas de las seis características que hemos mencionado de las personas y estructuras resilientes tienen más facilidades a la hora de implementar relaciones resilientes en el centro educativo y, por lo tanto, más posibilidades de que su alumnado adopte este tipo de conductas en un entorno favorecedor de las relaciones más maduras, solidarias y, al fin, resilientes.

## CONCLUSIÓN

En este artículo hemos tratado el concepto resiliencia como la capacidad que tienen los seres humanos para adaptarse a entornos o situaciones que le son adversas.

Tenemos que tener en cuenta que todas las personas podemos ser resilientes en momentos determinados aunque no poseamos esos rasgos de personalidad desde el nacimiento, por medio de entrenamientos específicos en resiliencia.

Aunque la situación en la que vivamos no cumpla los requisitos básicos de estrés o distrés o situación tan conflictiva como las que se han sufrido en algunos momentos de la historia en lugares concretos, lo que ha llevado al estudio de esta capacidad, es interesante formar al alumnado y al profesorado en torno a la resiliencia para que puedan adoptar conductas resilientes cuando lo necesiten.

En este artículo hemos trabajado pues un acercamiento al término resiliencia desde distintos campos del saber, describiendo las siete resiliencias y las características de las personas resilientes.

88.46445587.3 418.63 2124 refBT1 0 0 1 89.904 745116 Tm0 q 0 4c[3(e)-l 3rare)-b(a)-a(e)-ioa  
x()) TJETqQ1 g88.466 417.1 418.63 2124 refBT1 0 0 1 89.9063 23.36 Tm0 gp(a)-e(a)-rsonriee

## BLOGRAFÍA

- *La resiliencia en entornos socioeducativos*, Forés, Anna, Grané, Jordi. Narcea, 2012.
- *Resiliencia en la escuela*, Henderson, Han, Milstein, Mike. Paidós, 2005.
- *Emociones positivas*. Fernández-Abascal, Enrique G. (Coord.). Pirámide, Madrid, 2009.
- <http://escuelaconcerebro.wordpress.com/2013/10/20/la-resiliencia-en-la-escuela-aprendiendo-a-vivir/>
- [http://www.educacion.navarra.es/portal/digitalAssets/50/50514\\_Art.4.pdf](http://www.educacion.navarra.es/portal/digitalAssets/50/50514_Art.4.pdf)
- <http://www.avntfevntf.com/imagenes/biblioteca/Trabajo%20%C2%BA%20BI%2011-12%20-%20Orteu,%20Meritxell.pdf>
- <http://www.apa.org/centrodeapoyo/guia.aspx>
- <http://escuelaconcerebro.wordpress.com/author/jesuscg Guillen/page/2/>
- <https://sites.google.com/site/eduaccion/la-resiliencia-en-la-escuela>

## VIDEOGRAFÍA

- <http://www.youtube.com/watch?v=7wRM-7gMFpA>
- [http://www.youtube.com/watch?v=Y2BKy\\_yrykQ](http://www.youtube.com/watch?v=Y2BKy_yrykQ)
- [http://www.youtube.com/watch?v=E\\_LnRk4wYco](http://www.youtube.com/watch?v=E_LnRk4wYco)
- <http://www.youtube.com/watch?v=GXdE3q9XX28>
- <http://www.youtube.com/watch?v=7cng4zOfLNc>



- <http://www.youtube.com/watch?v=-ghjvXNFfco>
- [http://www.youtube.com/watch?v=R\\_eMV94E5eI](http://www.youtube.com/watch?v=R_eMV94E5eI)
- <http://www.youtube.com/watch?v=hzy75X5AISE>
- <http://www.youtube.com/watch?v=UVpcV0oThtY&list=PL643A3CAA63357797>



# 13 - EDUCACIÓN COMPARADA EN PAÍSES COMUNITARIOS Y NO COMUNITARIOS. EL INFORME PISA.



**AUTOR: MARÍA ARÁNZAZU RUIZ VIDORRETA**  
**CENTRO TRABAJO: C.P.E.I.P. SANTA ANA**  
**ISSN: 2172-4202**

## INTRODUCCIÓN

A la hora de mejorar cualquier sistema, uno de los puntos fuertes que posee cualquier integrante del mismo en la observación de cómo se trabaja en organismos similares para poder adaptar las ideas que puedan resultar beneficiosas y eliminar aquellos puntos que están haciendo de lastre para la mejora del mismo.

Una de las formas de hacer este estudio comparativo en educación es por medio de evaluaciones a nivel internacional como el informe PISA (Programme for International Student Assessment o Programa para la Evaluación Internacional de Estudiantes).

Este informe analiza el rendimiento de los estudiantes a través de pruebas de evaluación que se realizan cada tres años en distintos países del mundo.

El organismo que lleva a cabo este análisis es la OCDE, quien realiza las pruebas a personas de 15 años de una forma aleatoria en distintas zonas de los países participantes.

## Contenido

### Introducción

1. Características principales del informe PISA.
2. Ejemplos de preguntas liberadas en soporte papel
  - 2.1. Ejemplos de preguntas liberadas de matemáticas.
  - 2.2. Ejemplos de preguntas liberadas de lectura.
  - 2.3. Ejemplos de preguntas liberadas de ciencias.
3. Ejemplos de preguntas liberadas en soporte digital.
  - 3.1. Ejemplos de preguntas liberadas de lectura.
  - 3.2. Ejemplos de preguntas liberadas de matemáticas.
  - 3.3. Ejemplos de preguntas liberadas de resolución de problemas.

### Conclusión

### Bibliografía

En el informe de 2009 se evaluó un total de entre 4.500 a 10.000 estudiantes de entre 61 países, 35 de ellos de Europa, 12 de Asia, 11 de América, 2 de Oceanía y 1 de África. En 2012, cerca de 510.000. En algunas ocasiones el número de participantes es mayor puesto que los países piden pruebas generalizadas para realizar estudios comparativos en distintas partes del territorio.

En este artículo expondremos las características principales del informe PISA, pudiendo observar algunos ejemplos concretos de pruebas no seleccionadas para el análisis, así como los resultados y principales conclusiones a las que se llegó sobre la educación en España y una serie de críticas para la mejora de estos estándares de evaluación.

A pesar de ello, muchos autores critican el hecho de que las formulaciones del mismo se basan principalmente en aspectos cuantitativos de la enseñanza, dejando de lado algunos aspectos más cualitativos de la misma.

Otra de las principales críticas que se hacen del mismo es que las pruebas que se realizan se basan se parecen demasiado a los test de inteligencia, dejando a un lado los aprendizajes escolares. Es por ello que las diferencias entre los países en sus resultados respondan más bien a factores como la alimentación, el cuidado prenatal o la genética familiar. Es por ello que países con muchas minorías étnicas o muchos inmigrantes puntúan más bajo que países cuyas poblaciones son más homogéneas.

Normalmente, las pruebas se realizan en formato escrito por lo que sólo se necesita lápiz y papel para su ejecución. Sin embargo, y debido al auge que las tecnologías de la información y de la comunicación han alcanzado en la educación desde hace unos años, en ocasiones si realizan pruebas específicas en formato digital, es decir, usando el ordenador.

Los estudiantes cuentan con dos horas para realizar el examen al completo que consta de tres pruebas:

- Matemáticas.
- Lectura.
- Solución de problemas o Ciencias Naturales dependiendo de si se trata de la prueba escrita o el formato en ordenador.

En el caso de las pruebas por ordenador, a esas dos horas se le añaden 40 minutos de tiempo más.

Según se explica en la página web de la enciclopedia libre por internet, Wikipedia, PISA se diferencia de los programas de evaluación de estudiantes anteriores por sus siguientes características:

- El Informe PISA se realiza por encargo de los gobiernos y sus instituciones educativas.
- El Informe PISA debe llevarse a cabo regularmente en un intervalo constante (ahora cada 3 años)
- PISA examina a estudiantes de una determinada edad y no de un nivel escolar específico.
- PISA no se concentra en una sola materia escolar, sino que revisa las tres áreas de: *competencia de lectura, matemáticas y ciencias naturales*.

- Los problemas por resolver deben ser presentados en contextos personales o culturales relevantes.
- PISA no analiza los programas escolares nacionales, sino que revisa los conocimientos, las aptitudes y las competencias que son relevantes para el bienestar personal, social y económico (OECD 1999). Para ello no se mide el conocimiento escolar como tal, sino la capacidad de los estudiantes de poder entender y resolver problemas auténticos a partir de la aplicación de conocimientos de cada una de las áreas principales de PISA.
- La finalidad de PISA no es sólo describir la situación de la educación escolar en los países, sino también promover el mejoramiento de la misma.

A pesar de que las pruebas se realizan cada 3 años, algunos países tienen dificultades para exponer sus resultados en los meses o incluso años posteriores, por lo que en ocasiones no son públicos hasta pasados dos años de la realización de las pruebas.

Aunque, como hemos dicho anteriormente, cada año se cubre la evaluación de las tres áreas citadas, debemos decir que una de ellas es estudiada con mayor profundidad cada año.

Por eso, en los últimos años se ha hecho especial hincapié en un área en concreto. Así:

- en el año 2000 se estudió de una forma más intensa la competencia en lectura.
- en el año 2003 la competencia matemática.
- en 2006, la competencia que más se tuvo en cuenta fue la competencia en ciencias naturales.

Y así, cada 9 años se vuelve a repetir esta sinergia.

Otros temas que son revisados junto con las competencias citadas son:

- las estrategias de estudio en 2000.
- la solución de problemas en 2003.

- la formación en técnicas de información en 2006.
- la comprensión lectora en formato digital en 2009.



Una vez que se tienen las pruebas realizadas se envían a Australia para su corrección. Allí se determina si éstas han sido correctas o incorrectas, y en función de la cantidad de alumnos que las han realizado de forma correcta se establecen una serie de escalas de dificultad y de competencia.

















































































De ahí se establecen las estadísticas de cada país. Y es en este contexto de interpretación a partir de los resultados totales de los distintos países donde se sacan los resultados totales y la comparativa entre países.

Y de estos estudios comparativos se pueden extraer conclusiones tan interesantes como las expuestas en la web [es.wikipedia.org/wiki/Informe\\_PISA](http://es.wikipedia.org/wiki/Informe_PISA) y que pasamos a explicar a continuación:

1. España, junto con Portugal, son los países donde la tasa de estudio de la Formación Profesional es la más baja con un 24% frente al 65% de Finlandia y al 76% de los Países.
2. En 2008 España tuvo un gasto anual en instituciones educativas por alumno (para todos los servicios) con relación al PIB por habitante, de un 3% más que Finlandia y los Países, pero quedó más de veinte puestos por detrás de estos en las calificaciones finales. No obstante, en gasto público como % del PIB, el gasto de España en relación con Finlandia es un 25% menor, y un 16% menor en relación con Holanda.

A continuación exponemos la tabla comparativa de resultados entre países comunitarios y no comunitarios para tener una visión de conjunto de los resultados obtenidos en 2013.

2013	2013	2013
Habilidad lectora	Matemáticas	Ciencias
1.  <a href="#">Corea del Sur</a> 539	1.  <a href="#">Singapur</a> 562	1.  <a href="#">Finlandia</a> 554
2.  <a href="#">Finlandia</a> 536	2.  <a href="#">Corea del Sur</a> 546	
3.  <a href="#">Singapur</a> 526	3.  <a href="#">Taiwán</a> 543	
4.  <a href="#">Canadá</a> 524	4.  <a href="#">Finlandia</a> 541	
5.  <a href="#">Nueva Zelanda</a> 521	5.  <a href="#">Liechtenstein</a> 536	
6.  <a href="#">Japón</a> 520	6.  <a href="#">Suiza</a> 534	
7.  <a href="#">Australia</a> 515	7.  <a href="#">Japón</a> 529	
8.  <a href="#">Países Bajos</a> 508	8.  <a href="#">Canadá</a> 527	
9.  <a href="#">Bélgica</a> 506	9.  <a href="#">Países Bajos</a> 526	
10.  <a href="#">Noruega</a> 503	10.  <a href="#">Nueva Zelanda</a> 519	
11.  <a href="#">Estonia</a> 501	11.  <a href="#">Bélgica</a> 515	
12.  <a href="#">Suiza</a> 501	12.  <a href="#">Australia</a> 514	
13.  <a href="#">Polonia</a> 500	13.  <a href="#">Alemania</a> 513	
14.  <a href="#">Islandia</a> 500	14.  <a href="#">Estonia</a> 512	
15.  <a href="#">Estados Unidos</a> 500	15.  <a href="#">Islandia</a> 507	
16.  <a href="#">Liechtenstein</a> 499	16.  <a href="#">Dinamarca</a> 503	
17.  <a href="#">Suecia</a> 497	17.  <a href="#">Eslovenia</a> 501	
18.  <a href="#">Alemania</a> 497	18.  <a href="#">Noruega</a> 498	
19.  <a href="#">Irlanda</a> 496	19.  <a href="#">Francia</a> 497	
20.  <a href="#">Francia</a> 496	20.  <a href="#">Eslovaquia</a> 497	
21.  <a href="#">Taiwán</a> 495	<b>Media OCDE</b> 496	
22.  <a href="#">Dinamarca</a> 495	21.  <a href="#">Austria</a> 496	
23.  <a href="#">Reino Unido</a> 494	22.  <a href="#">Polonia</a> 495	
24.  <a href="#">Hungría</a> 494	23.  <a href="#">Suecia</a> 494	
<b>Media OCDE</b> 493	24.  <a href="#">República Checa</a> 493	
25.  <a href="#">Portugal</a> 489	25.  <a href="#">Reino Unido</a> 492	
26.  <a href="#">Italia</a> 486	26.  <a href="#">Hungría</a> 490	
27.  <a href="#">Letonia</a> 484	27.  <a href="#">Luxemburgo</a> 489	
28.  <a href="#">Eslovenia</a> 483	28.  <a href="#">Estados Unidos</a> 487	
29.  <a href="#">Grecia</a> 483	29.  <a href="#">Irlanda</a> 487	
30.  <a href="#">México</a> 481	30.  <a href="#">Portugal</a> 487	
31.  <a href="#">República Checa</a> 478	31.  <a href="#">España</a> 483	
32.  <a href="#">Eslovaquia</a> 477	32.  <a href="#">Italia</a> 483	
33.  <a href="#">Croacia</a> 476	33.  <a href="#">Letonia</a> 482	
34.  <a href="#">Israel</a> 474	34.  <a href="#">Lituania</a> 477	

35.  <a href="#">Luxemburgo</a> 472	35.  <a href="#">Rusia</a> 468	35.  <a href="#">Luxemburgo</a> 484
36.  <a href="#">Austria</a> 470	36.  <a href="#">Grecia</a> 466	36.  <a href="#">Rusia</a> 478
37.  <a href="#">España</a> 468	37.  <a href="#">Croacia</a> 460	37.  <a href="#">Grecia</a> 470
38.  <a href="#">Turquía</a> 464	38.  <a href="#">Israel</a> 447	38.  <a href="#">Israel</a> 455
39.  <a href="#">Rusia</a> 459	39.  <a href="#">Turquía</a> 445	39.  <a href="#">Turquía</a> 454
40.  <a href="#">Chile</a> 449	40.  <a href="#">Serbia</a> 442	40.  <a href="#">Chile</a> 447
41.  <a href="#">Serbia</a> 442	41.  <a href="#">Azerbaiyán</a> 431	41.  <a href="#">Serbia</a> 443
42.  <a href="#">Bulgaria</a> 429	42.  <a href="#">Bulgaria</a> 428	42.  <a href="#">Bulgaria</a> 439
43.  <a href="#">Uruguay</a> 426	43.  <a href="#">Uruguay</a> 427	43.  <a href="#">Rumanía</a> 428
44.  <a href="#">Lituania</a> 425	44.  <a href="#">Rumanía</a> 427	44.  <a href="#">Uruguay</a> 427
45.  <a href="#">Rumanía</a> 424	45.  <a href="#">Chile</a> 421	45.  <a href="#">Tailandia</a> 425
46.  <a href="#">Tailandia</a> 421	46.  <a href="#">México</a> 419	46.  <a href="#">México</a> 416
47.  <a href="#">Trinidad y Tobago</a> 416	47.  <a href="#">Tailandia</a> 419	47.  <a href="#">Jordania</a> 415
48.  <a href="#">Colombia</a> 413	48.  <a href="#">Trinidad y Tobago</a> 414	48.  <a href="#">Trinidad y Tobago</a> 410
49.  <a href="#">Brasil</a> 412	49.  <a href="#">Kazajistán</a> 405	49.  <a href="#">Brasil</a> 405
50.  <a href="#">Montenegro</a> 408	50.  <a href="#">Montenegro</a> 403	50.  <a href="#">Colombia</a> 402
51.  <a href="#">Jordania</a> 405	51.  <a href="#">Argentina</a> 388	51.  <a href="#">Montenegro</a> 401
52.  <a href="#">Túnez</a> 404	52.  <a href="#">Jordania</a> 387	52.  <a href="#">Argentina</a> 401
53.  <a href="#">Indonesia</a> 402	53.  <a href="#">Brasil</a> 386	53.  <a href="#">Túnez</a> 401
54.  <a href="#">Argentina</a> 398	54.  <a href="#">Colombia</a> 381	54.  <a href="#">Kazajistán</a> 400
55.  <a href="#">Kazajistán</a> 390	55.  <a href="#">Albania</a> 377	55.  <a href="#">Albania</a> 391
56.  <a href="#">Albania</a> 385	56.  <a href="#">Túnez</a> 371	56.  <a href="#">Indonesia</a> 383
57.  <a href="#">Catar</a> 372	57.  <a href="#">Indonesia</a> 371	57.  <a href="#">Catar</a> 379
58.  <a href="#">Panamá</a> 371	58.  <a href="#">Catar</a> 368	58.  <a href="#">Panamá</a> 376
59.  <a href="#">Perú</a> 370	59.  <a href="#">Perú</a> 365	59.  <a href="#">Azerbaiyán</a> 373
60.  <a href="#">Azerbaiyán</a> 362	60.  <a href="#">Panamá</a> 360	60.  <a href="#">Perú</a> 369
61.  <a href="#">Kirguistán</a> 314	61.  <a href="#">Kirguistán</a> 331	61.  <a href="#">Kirguistán</a> 330

En los resultados del informe PISA dados a conocer este año en cuanto a la resolución de problemas debemos decir que la puntuación de España es de 477 puntos, significativamente por debajo de la OCDE. Esta puntuación se corresponde con el nivel 2 de los 6 niveles de competencias que se establecen en el informe. Es por ello que el porcentaje de alumnos rezagados en esta competencia es del 28,5%, mientras que los alumnos excelentes no pasan del 7,8%.

Según la página de prensa del Ministerio de Educación y Ciencia, un alumno o alumna española podría:

1. Interpretar en un mapa de carreteras la ruta más corta cuando el tiempo de cada itinerario viene dado.
2. Podría seleccionar de un desplegable cuál es el mejor punto de encuentro para tres personas que viven en lugares diferentes, teniendo en cuenta diferentes condiciones (p. ej., hora de salida, climatología, etc.).
3. Comprar el billete más barato, combinando metro/autobús y tren en una ciudad en la que nunca ha estado, etc...

Pero tendría muchas dificultades a la hora de:

1. Comprar la combinación de billetes anteriores si surgieran complicaciones como perder uno de los medios de transporte, tener que pagar una penalización, retrasos, etc...
2. Manejar y programar aparatos electrónicos complejos aunque cotidianos como un mp3, un robot aspiradora o el termostato del aire acondicionado/calefacción.

La misma tendencia a la baja se observa en los resultados obtenidos en matemáticas y lectura por ordenador, encontrando sólo el 4,5% de los alumnos en los niveles competenciales más altos, 5 o 6, y el 25% en los niveles más bajos.

Como viene siendo habitual, los alumnos chicos puntúan más alto que las chicas en las pruebas de matemáticas, mientras que las chicas lo hacen en las pruebas de lectura.

Sin embargo, en la resolución de problemas no hay diferencias de género en nuestro país, aunque debemos decir que en la CEOE hay una pequeña ventaja de los alumnos con respecto a las alumnas.

Los alumnos suelen ocupar los puestos más excelentes y más rezagados, mientras que las chicas suelen estar en los puestos intermedios.

En cuanto a la resolución de problemas debemos decir que el nivel sociocultural de la familia influye bastante en el rendimiento de los hijos e hijas, aunque donde más influye este rasgo es en la prueba de matemáticas en formato papel.

Por último decir que, a pesar de que en la media de la CEOE los inmigrantes puntúan 36 puntos por debajo de los nativos del país, en el caso de España esta diferencia entre nativos e inmigrantes es de 39 puntos.

## 2. EJEMPLOS DE PREGUNTAS LIBERADAS EN SOPORTE DE PAPEL

A continuación exponemos preguntas de varias unidades liberadas (es decir, que ya no se usarán en futuras ediciones del estudio), procedentes tanto de la prueba piloto como de la prueba principal de PISA 2012.

La finalidad es hacer más comprensible lo que PISA evalúa en cada nivel de dicha competencia. No deben entenderse como una regla o tipo de pregunta dada la gran variedad de éstas que se emplean en esta evaluación internacional al ser tenido en cuenta el contexto en la elaboración de cada una de las pruebas para los distintos países, pero sí como una base para hacernos una idea real de las preguntas que pueden ser utilizadas en la presentación de la prueba al alumnado.

### 2.1. EJEMPLOS DE PREGUNTAS LIBERADAS DE MATEMÁTICAS

#### LISTA DE ÉXITOS

##### **PREGUNTA 1:**

Los nuevos CD de los grupos BTABailar y Caballos Desbocaos salieron a la venta en enero. En febrero los siguieron los CD de los grupos Amor de Nadie y Los Metalgaites. El siguiente gráfico muestra las ventas de CD de estos grupos desde enero hasta junio.



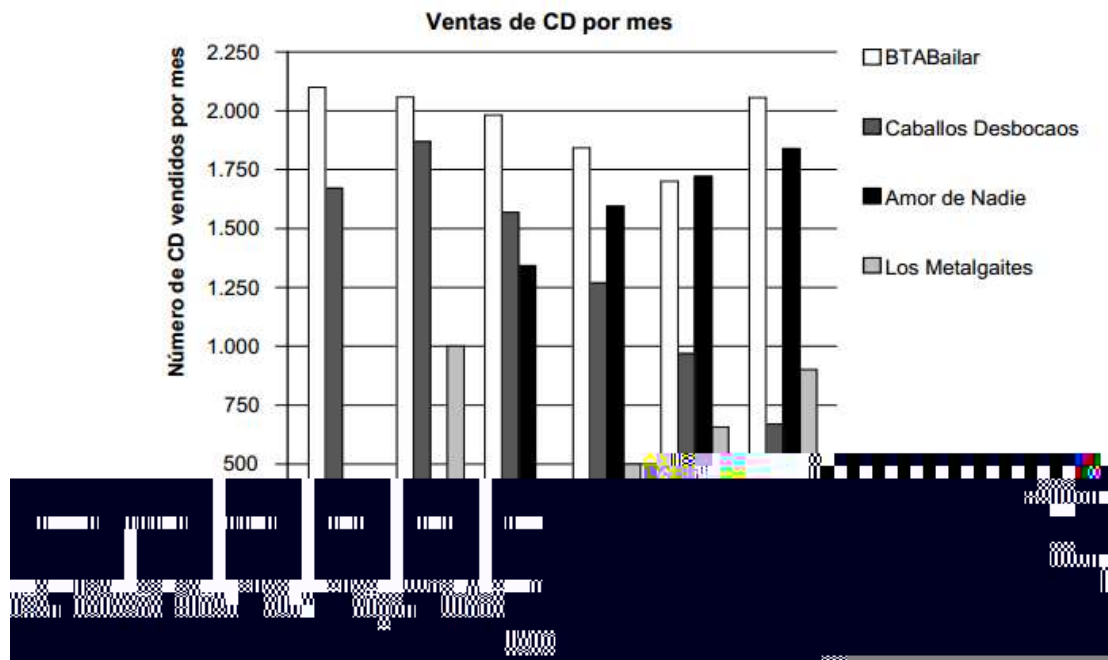

Máxima puntuación  
Código 1: B. 500

Sin puntuación  
Código 0: Otras respuestas.  
Código 9: Sin respuesta.

Nivel Dificultad en la escala PISA: nivel 1  
Promedio de aciertos Proceso Contenido Contexto: OCDE: 87,3%  
España: 90,9%

## PREGUNTA 2:

¿En qué mes vendió por primera vez el grupo Amor de Nadie más CD que el grupo Caballos Desbocaos?

- A. En ningún mes
- B. En marzo
- C. En abril
- D. En mayo

Máxima puntuación  
Código 1: C. Abril

Sin puntuación  
Código 0: Otras respuestas.  
Código 9: Sin respuesta.

Nivel Dificultad en la escala PISA: nivel 1  
Promedio de aciertos Proceso Contenido Contexto: OCDE: 79,5%

España: 76,5%

### PREGUNTA 3

El mánager de Caballos Desbocaos está preocupado porque el número de CD que han vendido disminuyó de febrero a junio.

¿Cuál es el volumen de ventas estimado para julio si continúa la misma tendencia negativa?

- A. 70 CD
- B. 370 CD
- C. 670 CD
- D. 1340 CD

Máxima puntuación

Código 1: B. 370 CD

Sin puntuación

Código 0: Otras respuestas.

Código 9: Sin respuesta.

Nivel Dificultad en la escala PISA: nivel 2

Promedio de aciertos Proceso Contenido Contexto: OCDE: 76,7%

España: 74,3%

## 2.2. EJEMPLOS DE PREGUNTAS LIBERADAS DE LECTURA

### LA REPRESENTACIÓN SERÁ LA TRAMPA

*La acción se desarrolla en un castillo junto a una playa en Italia.*

#### Acto primero

*Lujoso salón de invitados de un hermoso castillo al lado de la playa. Puertas a derecha e izquierda. Mobiliario de salón en medio del escenario: un sofá, una mesa y dos sillones.*

*Grandes ventanas al fondo. Noche estrellada. El escenario está a oscuras. Cuando se levanta el telón, se oye a unos hombres que conversan en voz*

*alta tras la puerta de la izquierda. La puerta se abre y entran tres caballeros de esmoquin.*

*Uno de ellos enciende la luz inmediatamente. Se dirigen hacia el centro en silencio y se sitúan alrededor de la mesa. Se sientan a la vez, Gál en el sillón de la izquierda, Turai en el de la derecha y Ádám en el sofá del medio. Silencio muy largo, casi violento. Se estiran cómodamente. Silencio.*

*Después:*

GÁL

¿Por qué estás tan pensativo?

TURAI

Estoy pensando en lo difícil que es comenzar la representación de una obra de teatro. Presentar a todos los personajes principales al inicio, cuando todo empieza.

ÁDÁM

Me imagino que debe ser complicado.

TURAI

Es endiabladamente complicado. La obra de teatro empieza. El público se queda en silencio. Los actores salen al escenario y el tormento comienza. Es una eternidad; a veces pasa hasta un cuarto de hora antes de que el público averigüe quién es quién y qué hace ahí.

GÁL

¡Sí que tienes una mente peculiar! ¿No puedes olvidarte de tu profesión ni siquiera por un momento?

TURAI

Imposible.

GÁL

No pasa ni media hora sin que te pongas a hablar de teatro, actores u obras. Hay más cosas en el mundo.

TURAI

No las hay. Soy dramaturgo. Ésa es mi maldición.

GÁL

No debes ser esclavo de tu profesión.

TURAI

Si no la dominas, eres su esclavo. No hay término medio. Créeme, no es fácil empezar bien una obra de teatro. Es uno de los problemas más arduos de la puesta en escena. Presentar a los personajes rápidamente. Fijémonos en esta escena de aquí, con nosotros tres. Tres caballeros de esmoquin. Supongamos que no suben al salón de este castillo señorial, sino a un

escenario, justo cuando comienza la obra de teatro. Tendrían que hablar sobre toda una serie de temas sin interés hasta que pudiera saberse quiénes somos. ¿No sería mucho más fácil comenzar todo esto poniéndonos de pie y presentándonos a nosotros mismos? *Se levanta.*

Buenas noches. Los tres estamos invitados en este castillo. Acabamos de llegar del comedor, donde hemos tomado una cena excelente y hemos bebido dos botellas de champán.

Mi nombre es Sándor Turai, soy autor teatral, llevo escribiendo obras de teatro desde hace treinta años, ésa es mi profesión. Punto y final. Tu turno.

GÁL

*Se levanta.* Mi nombre es Gál, también soy autor teatral. También escribo obras de teatro en colaboración con este caballero aquí presente. Somos una pareja famosa de autores teatrales. En todos los carteles de las buenas comedias y operetas se lee: escrita por Gál y Turai. Naturalmente, ésta es también mi profesión.

GÁL y TURAI

*A la vez.* Y este joven...

ÁDÁM

*Se levanta.* Este joven es, si me lo permiten, Albert Ádám, veinticinco años, compositor. Escribí la música de la última opereta de estos dos amables caballeros. Éste es mi primer trabajo para el teatro. Estos dos ángeles veteranos me han descubierto y ahora, con su ayuda, me gustaría hacerme famoso. Gracias a ellos me han invitado a este castillo, gracias a ellos me han hecho el frac y el esmoquin. En otras palabras, por el momento, soy pobre y desconocido. Aparte de eso soy huérfano y me crió mi abuela. Ella ya falleció. Estoy solo en el mundo. No tengo ni nombre, ni fortuna.

TURAI

Pero eres joven.

GÁL

E inteligente.

ÁDÁM

Y estoy enamorado de la solista.

TURAI

No debiste añadir eso. Los espectadores lo habrían averiguado de todas formas.

*Todos se sientan.*

TURAI

Y bien, ¿no sería ésta la manera más sencilla de empezar una obra de teatro?

GÁL

Si nos permitiesen hacerlo, sería fácil escribir obras de teatro.

TURAI

Créeme, no es tan complicado. Piensa en todo ello como en...

GÁL

De acuerdo, de acuerdo, de acuerdo, no empieces a hablar de teatro otra vez. Estoy harto de ello. Ya hablaremos mañana, si quieres.

*"Mb sf qsf t foubdj o t f s rb usbn qb ft f m d p n j f o p ef vob pcsb ef uf busp ef m dramaturgo húngaro Ferenc Molnár.*

*Vujj b f mf yup "Mb sf qsf t foubdj o t f s rb usbn qb qbsb sf t q poef sb rbt siguientes preguntas.*

## PREGUNTA 1

¿Qué estaban haciendo los personajes de la obra de teatro justo antes de que se levantase el telón?

---



---



---

### **Máxima puntuación**

Código 1: Se refiere a la cena o a beber champán. Puede parafrasear el texto o citarlo directamente.

- Acaban de cenar y de tomar champán.
- "Acabamos de llegar del comedor, donde hemos tomado una cena excelente". [Cita directa].
- "Una cena excelente y hemos bebido dos botellas de champán". [Cita directa].
- Cena y bebidas.
- Cena.
- Bebían champán.
- Cenaron y bebieron.
- Estaban en el comedor.

### **Sin puntuación**

Código 0: Da una respuesta insuficiente o vaga.

- Muestra una comprensión inexacta del material o da una respuesta inverosímil o irrelevante.
- Los tres estamos invitados en este castillo.

- Conversan en voz alta tras la puerta. [Es parte del acto primero, no anterior a él.]
- Gracias a ellos le hicieron a Ádám el frac y el esmoquin. [No justo antes de los sucesos del texto.]
- Se preparaban para salir al escenario. [Se refiere a los actores más que a los personajes.]
- La acción se desarrolla en el interior de un castillo junto a una playa en Italia.
- Hablando de teatro.

Código 9: Sin respuesta.

Nivel Dificultad en la escala PISA: nivel 6

Promedio de aciertos Proceso Contenido Contexto: OCDE: 13,3%

España: 13,1%

## PREGUNTA 2

“Es una eternidad; a veces pasa hasta un cuarto de hora (...)” (líneas 32-33). Según Turai, ¿por qué un cuarto de hora es “una eternidad”?

- A Es mucho tiempo para esperar a que el público se quede quieto en un teatro abarrotado.
- B Parece que se tarda un siglo en aclarar la situación al comienzo de una obra de teatro.
- C Siempre parece que a un dramaturgo le lleva mucho tiempo escribir el comienzo de una obra de teatro.
- D Parece que el tiempo avanza lentamente cuando ocurre un suceso importante en una obra de teatro.

Código 1: B Parece que se tarda un siglo en aclarar la situación al comienzo de una obra de teatro.

### ***Sin puntuación***

Código 0: Otras respuestas

Código 9: Sin respuesta.

Nivel Dificultad en la escala PISA: nivel 2

Promedio de aciertos Proceso Contenido Contexto: OCDE: 66,4%

España: 58,5%

## 2.3. EJEMPLOS DE PREGUNTAS LIBERADAS DE CIENCIAS

### EJERCICIO FÍSICO

El ejercicio físico practicado con regularidad, pero con moderación, es bueno para la salud.



### PREGUNTA 1

¿Qué sucede cuando se ejercitan los músculos? Marca con un círculo la respuesta, *Sí* o *No*, para cada afirmación.

**¿Sucede esto cuando se ejercitan los músculos? ¿Sí o No?**

Los músculos reciben un mayor flujo de sangre. Sí / No

Se forma grasa en los músculos. Sí / No

#### ***Máxima puntuación***

Código 1: Las dos respuestas son correctas: Sí, No, en este orden.

#### ***Sin puntuación***

Código 0: Otras respuestas.

Código 9: Sin respuesta.

Nivel Dificultad en la escala PISA: nivel 1

Promedio de aciertos Proceso Contenido Contexto: OCDE: 82,4%

España 85,7%

## EL GRAN CAÑÓN

El Gran Cañón está situado en un desierto de los Estados Unidos. Es un cañón muy largo y profundo que contiene muchos estratos de rocas. En algún momento del pasado, los movimientos de la corteza terrestre levantaron estos estratos. Hoy en día el Gran Cañón tiene 1,6 km de profundidad en algunas zonas. El río Colorado fluye por el fondo del cañón.

Mira la siguiente foto del Gran Cañón, tomada desde su orilla sur. En las paredes del cañón se pueden ver los diferentes estratos de rocas.

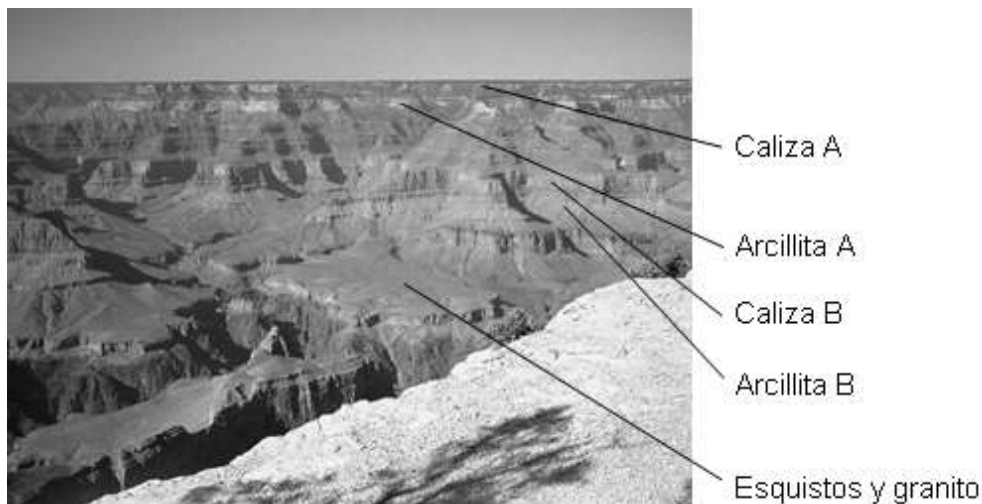

### PREGUNTA 1

En el estrato de caliza A del Gran Cañón se encuentran muchos fósiles de animales marinos, como almejas, peces y corales. ¿Qué sucedió hace millones de años para que aparezcan estos fósiles en este estrato?

A Antiguamente los habitantes transportaban alimentos marinos desde el océano a esta área.

B En otro tiempo, los océanos eran más violentos, y olas gigantes arrastraban criaturas marinas hacia el interior.

C En esa época, la zona estaba cubierta por un océano que más tarde se retiró.



D Algunos animales marinos vivieron una vez sobre la tierra antes de emigrar al mar.

### ***Máxima puntuación***

Código 1: C. En esa época, la zona fue cubierta por el mar y más tarde se retiró.

### ***Sin puntuación***

Código 0: Otras respuestas.

Código 9: Sin respuesta.

Nivel Dificultad en la escala PISA: nivel 3

Promedio de aciertos Proceso Contenido Contexto: OCDE: 75,8%

España 71,9%

## **3. EJEMPLOS DE PREGUNTAS LIBERADAS POR ORDENADOR hay que pegar las imágenes y explicar nivel de dificultad y resultados ocde España**

Cada pregunta de la prueba, con su estímulo asociado, ocupa una sola pantalla de ordenador y los alumnos pasan de una pregunta a otra según la modalidad de “paso bloqueado”. Se emplean distintos formatos de respuesta, incluidos los de opción múltiple y los de respuesta construida, que se pueden codificar de forma automática (p.ej., arrastrar y soltar), y la entrada de texto abierta, que se codifica por expertos.

En el caso de algunas preguntas, se pueden recabar datos de las rutas de navegación que han empleado los estudiantes. Se incluyen, además, las guías de codificación de cada pregunta.

Hemos seleccionado tan sólo las 2 o 3 primeras preguntas del primer modelo de prueba por no extender este apartado de forma innecesaria. La persona interesada puede ir al link y observar la prueba completa junto con el modelo original de la misma.

### **3.1. EJEMPLOS DE PREGUNTAS LIBERADAS DE LECTURA**

Estas unidades se crearon para las pruebas de Lectura por Ordenador. Ante la dificultad surgida para pegar aquí la información contextual de las preguntas, y la falta de espacio por cuestiones de publicación, animamos a usar la web para buscarlas. Todas ellas se pueden encontrar publicadas en: <http://erasq.acer.edu.au>

## QUIERO AYUDAR

El enlace al texto directo de la pregunta se encuentra en el siguiente link:

<http://erasq.acer.edu.au/index.php?cmd=taoItemPreview&unitVersionId=17>

## PREGUNTA 1: BUSCAR EMPLEO

Lee la anotación del 1 de enero del blog de Amaya. ¿Qué dice la anotación sobre la experiencia de Amaya como voluntaria?

- A. Ha sido voluntaria durante muchos años.
- B. Sólo es voluntaria para estar con sus amigos.
- C. Ha hecho un poco de voluntariado pero le gustaría hacer más.
- D. Ha probado el voluntariado pero no cree que merezca la pena.

### INTENCIONALIDAD DE LA PREGUNTA

Acceder y obtener: extraer información

Localizar información explícitamente enunciada

Puntuación máxima

Código 1: C. Ha hecho un poco de voluntariado pero le gustaría hacer más.

Sin puntuación

Código 0: Otras respuestas.

Código 9: Sin respuesta.

## PREGUNTA 2:



Ve a la página de Amaya "Sobre esta web". ¿Qué clase de trabajo quiere hacer Amaya cuando termine sus estudios?

- A. Fotografía
- B. Diseño web
- C. Actividades bancarias
- D. Trabajo social

INTENCIONALIDAD DE LA PREGUNTA

Acceder y obtener: obtener información

Localizar información personal explícita en una página web.

Puntuación máxima

Código 1: B. Diseño web

Sin puntuación

Código 0: Otras respuestas.

Código 9: Sin respuesta.

**PREGUNTA 3:**

Abre el enlace que menciona Amaya en su publicación del 1 de enero. ¿Cuál es la principal función de esta página web?

- A. Animar a la gente a comprar productos de quiero ayudar.
- B. Animar a la gente a dar dinero a la gente necesitada.
- C. Explicar cómo puedes ganar dinero trabajando como voluntario.
- D. Proporcionar a la gente información sobre distintas formas de voluntariado.
- E. Decir a la gente necesitada dónde puede encontrar ayuda.

### INTENCIONALIDAD DE LA PREGUNTA

Integrar e interpretar: Formar un entendimiento global.

Reconocer la intencionalidad de un sitio web.

Puntuación máxima

Código 1: D. Proporcionar a la gente información sobre distintas formas de voluntariado.

Sin puntuación

Código 0: Otras respuestas.

Código 9: Sin respuesta.

## **3.2. EJEMPLOS DE PREGUNTAS LIBERADAS DE MATEMÁTICAS**

Estas unidades corresponden con la competencia Matemáticas por ordenador. Las pantallas e imágenes completas, igual que en el caso anterior, se pueden observar en el siguiente link:

<http://www.mecd.gob.es/dctm/inee/internacional/pisa2012/marcopisa2012.pdf?documentId=0901e72b8177328d>

### **GRÁFICOS**

#### **PREGUNTA 1:**

¿Qué título de gráfico y etiquetas de ejes encajan mejor con los datos anteriores?

A. Gráfico A

B. Gráfico B

C. Gráfico C

D. Gráfico D

INTENCIONALIDAD DE LA PREGUNTA

Descripción: Elegir el mejor par de variables para los datos dados que se muestran gráficamente

Área de contenido matemático: Cambio y relaciones

Contexto: Científico

Proceso: Interpretar

Puntuación completa

Código 1: Opción B.

Sin Puntuación

Código 0: Otras respuestas.

Código 9: Omisión.

**PREGUNTA 2:**

Arrastra y coloca cada una de las barras sobre el eje Tiempo (años) para señalar cómo han cambiado las reservas de petróleo a lo largo del periodo de 10 años.

 INTENCIONALIDAD DE LA PREGUNTA

Descripción: Poner en orden las barras en un gráfico para que tengan sentido en un contexto dado.

Área de contenido matemático: Incertidumbre y datos.

Contexto: Científico

Proceso: Interpretar

Puntuación completa

Código 1:

Las 10 barras están colocadas en orden decreciente en el gráfico.

Sin Puntuación

Código 0: Otras respuestas.

Código 9: Omisión.

### **PREGUNTA 3:**

Arrastra y coloca cada una de las barras sobre el eje Tiempo (años) para señalar cómo han variado los ingresos anuales de Juana a lo largo del periodo de 10 años.

#### INTENCIONALIDAD DE LA PREGUNTA

Descripción: Ordenar las barras en un gráfico para que tengan sentido en un contexto dado

Área de contenido matemático: Incertidumbre y datos

Contexto: Científico

Proceso: Empleo

Código 1:

Las 10 barras están colocadas en orden creciente en el gráfico, excepto las de los años 4 y 9, en los que se hicieron pagos en metálico extras.

Sin Puntuación

Código 0: Otras respuestas.

Código 9: Omisión.

### 3.3. EJEMPLOS DE PREGUNTAS LIBERADAS DE RESOLUCIÓN DE PROBLEMAS

El formato de prueba de este apartado responde a los mismos parámetros que en el caso de las dos anteriores, por lo que nos remitimos a la información extraída de la página web transcrita en los dos apartados anteriores.

Repetimos el hecho de que a continuación se exponen las tres primeras preguntas de la prueba y que todas ellas se pueden encontrar publicadas en:

<http://erasq.acer.edu.au/index.php?cmd=toProblemSolving>

#### CLIMATIZADOR

<http://erasq.acer.edu.au/index.php?cmd=cbaltemPreview&unitVersionId=356>

#### PREGUNTA 1:

"En la primera pregunta de la unidad, los alumnos tienen que manejar los deslizadores para descubrir cómo influye cada control sobre el nivel de la temperatura o de la humedad.

El proceso que se mide en esta pregunta es representar y formular: el alumno experimenta para determinar qué controles influyen en la temperatura y cuáles en la humedad, y luego representa las relaciones causales dibujando flechas entre los tres controles y los dos factores (temperatura y humedad). No hay ninguna restricción en el número de pasos de navegación que puede recorrer el alumno al explorar. La puntuación total se da si el diagrama causal se rellena correctamente. La puntuación parcial se da si el alumno explora de forma eficaz las relaciones entre las dos variables, pero no las representa correctamente en un diagrama."

Puntuación completa

Código 2: Construye el modelo correcto. Abajo se muestra el modelo correcto.

Puntuación parcial

Código 1: El modelo es incorrecto Y el acceso a la pregunta revela que el alumno ha usado la estrategia de variar una cosa una vez; mantener las otras variables a su nivel inicial para por lo menos dos de las tres variables de resultado en algún momento.

Sin puntuación

Código 0: Otras respuestas.

Código 9: Sin respuesta.

## **PREGUNTA 2:**

Planear y ejecutar Interactivo Tecnológico

Personal España: 19%

La segunda pregunta se dirige a que los alumnos apliquen su propio conocimiento para entender cómo se regula el funcionamiento del aire acondicionado. Ésta es una pregunta, pues, de planear y ejecutar. Teniendo en cuenta el carácter cerrado de la prueba para asegurarse de que no se requieren más pasos de navegación de los explorados previamente, se muestra un diagrama con las relaciones de los controles y los factores. Al permitirse únicamente cuatro pasos, los alumnos deben planificar y emplear una estrategia para acometer esta tarea. Sin embargo, es posible alcanzar los niveles correctos de temperatura y humedad de varias maneras dentro de estos cuatro posibles pasos –se puede hacer como mínimo con dos– y los errores siempre se pueden corregir de inmediato. Una estrategia posible, por ejemplo, es establecer sub-objetivos por separado y centrarse en cada factor en pasos sucesivos. Si el alumno es capaz de realizar estos pasos para uno solo de los factores, se da puntuación parcial.

Puntuación completa

Código 2: El acceso a la pregunta revela que el área que era nuestro objetivo se ha alcanzado para las dos variables de resultado.

Puntuación parcial



Código 1: El acceso a la pregunta revela que la distancia al área que era nuestro objetivo ha disminuido en comparación con el valor inicial para las dos variables de resultado.

Sin puntuación

Código 0: Otras respuestas.

Código 9: Sin respuesta.

## CONCLUSIÓN

Para finalizar, debemos decir que estamos muy contentos con la elaboración de este artículo dado que nos ha ayudado, de un lado, a tener una visión más clara de un informe cuyos resultados nos bombardean cada año de una forma bastante negativa ante los reiterados malos resultados y, por otro, ha servido para hacer un resumen claro para las personas interesadas en el tema y sin demasiado tiempo para estar investigando sobre esta realidad.

Esperemos que los resultados obtenidos no sirvan sólo para estigmatizar la educación española sino para poner aquellas medidas oportunas para elevar el nivel de rendimiento de aquellos sectores más desfavorecidos de la sociedad.

Creemos que, a través de un trabajo sincero y colaborativo entre todos los agentes que intervienen en el sistema educativo español podamos mejorar la realidad de muchos alumnos y alumnas y aumentar sus niveles competenciales en el día a día para mejorar su realidad diaria.

## BIBLIOGRAFÍA

- [http://es.wikipedia.org/wiki/Informe\\_PISA](http://es.wikipedia.org/wiki/Informe_PISA)
- [http://www.mecd.gob.es/inee/Ultimos\\_informes/PISA-2012-resolucion-de-problemas.html](http://www.mecd.gob.es/inee/Ultimos_informes/PISA-2012-resolucion-de-problemas.html)
- <http://www.mecd.gob.es/dctm/inee/internacional/pisa2012/marcopisa2012.pdf?documentId=0901e72b8177328d>
- <http://www.mecd.gob.es/dctm/inee/internacional/pisa2012-resolucionproblemas/preguntasliberadaslecturawebpisacba.pdf?documentId=0901e72b81936c19>
- <http://www.mecd.gob.es/dctm/evaluacion/internacional/pdf-imprenta-25-oct-2010-estudio-talis.pdf?documentId=0901e72b805449dd>

# 14 - EL ARTE Y LA CREATIVIDAD EN EDUCACIÓN INFANTIL.

01/10/2014  
Número 49

**AUTOR: MARÍA ARÁNZAZU RUIZ VIDORRETA**  
**CENTRO TRABAJO: C.P.E.I.P. SANTA ANA**  
**ISSN: 2172-4202**



## INTRODUCCIÓN

En la industria, las máquinas cada vez son más sofisticadas persiguiendo el máximo rendimiento.

En muchos campos y en especial en los procesos de mecanizado nos vamos a encontrar con máquinas gobernadas por un sistema informático llamado Control Numérico Computerizado (en adelante CNC). Gracias a detectores, reglas, finales de carrera, motores, sistemas hidráulicos y neumáticos consiguen la producción de piezas con una alta calidad y precisión; ejecutando en muchas ocasiones superficies y trayectorias que con una máquina convencional sería muy difícil o imposible.

Por supuesto esta tecnología no tiene solo ventajas. Uno de los inconvenientes es que la persona que maneja estas máquinas debe adquirir unos conocimientos para operar con ellas.

Todas las máquinas de CNC vienen acompañadas del manual de operación de

### Contenido

Introducción

1. La creatividad y el arte en Educación Infantil.
  - 1.1. Ventajas de la creatividad.
  - 1.2. Cómo fomentar la creatividad en los niños.
  - 1.3. La música y el pensamiento creativo.
  - 1.4. La escritura y el pensamiento creativo.
  - 1.5. La dramatización y el teatro.

Conclusión

Bibliografía

unas 180 páginas, y otro de programación de 450. Esto supone que no sepamos por donde empezar.

Este mini manual cumple con el objetivo de que cualquier persona, ya sea en el campo docente o en la empresa, pueda poner en marcha una fresadora de CNC y mecanizar una pieza.

A continuación presento los pasos que se deben seguir para el arranque y puesta en marcha de una FRESADORA CNC FAGOR 8050 de la forma más sintetizada posible.

## 1. LA CREATIVIDAD Y EL ARTE EN EDUCACIÓN INFANTIL.

Los seres humanos tenemos varios canales por los que adquirimos la información que pasará a ser parte activa de nuestro conocimiento. Cuando somos adultos, esta información puede ser adquirida por varias vías (lectura, visionado de vídeos, búsqueda activa de información, conversaciones y charlas con expertos, viajes, etc.) pero durante la infancia estos canales se centran en los sentidos.

Es por ello que se torna fundamental facilitarles actividades en las que se desarrollen distintos sentidos y en las que obtengan éxitos y satisfacciones, sintiéndose recompensados y recompensadas por ello.

Tomando contacto con su cuerpo y compartiendo experiencias y juegos con otros niños y adultos adquieren varias características fundamentales para ser personas puras y de corazón abierto, tolerantes, comprensivos, creativos y divertidos.

Varias son las necesidades que nos van a hacer trabajar con ellos de forma integral y global, disfrutando de una forma lúdica de los momentos que pasemos en su compañía.

Y muchas van a ser las capacidades que se desarrollen con el trabajo en disciplinas artísticas, entre ellas:

- La psicomotricidad fina a través del ejercicio motor.
  
- La integración de la percepción, principalmente visual, guiando los movimientos hacia la búsqueda y creación de estética.
  
- La propia seguridad personal dentro del contexto de un grupo en el que se sienta partícipe y parte activa.

- La autovaloración y el optimismo ante sus propias capacidades.
  
- El conocimiento de la realidad por medio de ellos y ellas mismos/as.
  
- El aprendizaje de la sociabilización, sintiendo cómo las relación con los demás son divertidas, gratificantes y alegres.
  
- El ser capaz de fomentar la sensibilidad hacia el disfrute de todo tipo de actividades, en este caso las actividades culturales y artísticas.
  
- El dotar a los niños y niñas de distintas estrategias de creación y expresión mediante las que puedan comunicarse sin utilizar elementos o comportamientos violentos.
  
- Ser capaz de difundirles la suficiente autoestima y recursos como para poder resolver problemas por sí mismos.

Desde hace varias décadas, los especialistas en el desarrollo del menor como maestros, pedagogos, psicólogos, sanitarios, sociólogos y demás han llegado a la conclusión de que las actividades en las que se involucra el arte y la creatividad tienen una influencia enorme en el desarrollo emocional, físico y cognitivo del niño.

Ya en 1987, Wright definió el proceso creativo como el proceso de traer a la realidad un producto original e inventivo en el que se involucraban imaginación y deseo de ir más allá de las reglas establecidas, añadiendo la disciplina para completar la meta como nivel de satisfacción propia o individual.

Y es este "saltarse" la disciplina lo que hace que la creación artística siga teniendo la magia que tiene. Poder pintar con las manos, con los pies, crear obras sin seguir unas órdenes fijas preestablecidas, dejar trabajar al individuo de forma libre y personal... son todas estas cosas las que hacen que, cuando se propone una actividad manual o artística, todas las personas implicadas deseen comenzar a trabajar lo antes posible.

Incluso el silencio en las aulas se hace sepulcral como en ningún otro momento del día.

Y es que la creatividad es algo nuevo, algo único y original. Es solucionar problemas de forma diferente, ser capaz de inventar, transformar objetos y situaciones y combinar sensaciones de una forma diferente, jugando con las ideas y superando la rutina.

Llama la atención la enorme diferencia que existe entre los adultos y los niños a la hora de desplegar la creatividad.

Y esa diferencia existe porque los niños y las niñas tienen una serie de características propias de su edad evolutiva que favorecen la creatividad.

Estas características favorecedoras de actitudes creativas son:

- La libertad.
- La espontaneidad.
- El despliegue natural de las propias capacidades y la creatividad.
- El deseo por opinar.

- El manejo de los símbolos.
- La desinhibición.
- La independencia.
- La exploración de la realidad desde diversos puntos.
- La no aceptación innata de modelos preestablecidos.
- La capacidad de creación de cosas diferentes.
- La pasión por el juego.
- La curiosidad innata.
- La necesidad de aprender cosas nuevas.

Partiendo pues de la base de que el alumnado de edades tempranas posee una serie de características favorecedoras de la creatividad, bueno será entonces darles la libertad suficiente para que desarrollen su imaginación respetando sus ritmos de aprendizaje y desarrollen así mismo su pensamiento abstracto.

Los niños y niñas, a su vez, necesitan un guía, un adulto creativo que les apoye y que saque al máximo sus potencialidades, no reprimiendo su propia creatividad pero sin dejarles que experimenten a su aire sino con un programa ciertamente pensado para establecer nuevas relaciones.

Es positivo también saber las características que posee una persona creativa. Varios estudios, entre ellos uno de la Universidad de Pensilvania, las personas creativas poseen las siguientes cualidades:

- Fluidez.
- Originalidad.
- Capacidad de redefinición.
- Capacidad de abstracción.
- Flexibilidad.
- Sensibilidad.
- Capacidad de síntesis.
- Coherencia de organización.

Desde el nacimiento las personas tenemos un gran deseo de crear, experimentar, indagar o relacionar. Y en el caso de los niños y las niñas este desarrollo de la creación se hace desde los primeros meses de vida.

Lo más triste de este hecho es que, en pro de la homogeneización, o por una falta de recursos, o por una incapacidad del adulto, o unas necesidades concretas de la sociedad en la que nos encontramos inmersos, estas características innatas de los niños no se ven desarrolladas sino, más bien al contrario, tienden a ser mermadas u olvidadas, lo que conlleva una pérdida enorme de diversidad de pensamiento, manteniéndose de esta forma el pensamiento único que tanto daño hace al desarrollo de las sociedades.

Debemos tener claro que la capacidad creadora de los niños y niñas debe ser desarrollada desde la escuela para favorecer la resolución de problemas y el avance tanto de las personas como de las sociedades.

Una vez que tengamos este hecho verdaderamente interiorizado como personas que nos encontramos durante muchas horas en contacto con los



menores, será más fácil implementar programas que desarrollen estas capacidades en el alumnado.

## **1.1. VENTAJAS DE LA CREATIVIDAD.**

Según el blog "Didáctica de las artes plásticas" de la Facultad de Ciencias de la Educación de la Facultad de Vigo, la creatividad tiene muchísimas ventajas y es muy importante para los niños ya que les ayuda a expresarse por sí mismos, desarrolla su pensamiento abstracto, les permite hacer elecciones y resolver problemas, además de desarrollar en ellos destrezas sociales y de comunicación.

Entre otras funciones, el desarrollo de la creatividad en los niños sirve para:

### **1. Favorecer la socialización de los menores con su grupo de iguales y con los adultos con los que interactúan:**

Es fundamental que los niños y niñas sean capaces de expresar sus sentimientos porque, por un lado, serán más conscientes de los sentimientos de las personas que les rodean y, por otra, tienen una mayor facilidad para desarrollar relaciones sociales.

Así, podrán ser más asertivos, pidiendo lo que necesitan en cada momento y actuando con flexibilidad en una amplia variedad de situaciones sociales.

### **2. Fomentar la integridad de cada persona:**

Para ser uno mismo en una variedad de situaciones es importante, primero de todo, creer en nuestra persona y en nuestras propias capacidades y,

después, sentirse realizado e integrado en el grupo cuando realizamos algo para lo que tenemos una capacidad o un talento especial.

### **3. Construir la autoestima:**

Si conseguimos dotar al alumnado de una serie de recursos creativos conseguimos dos objetivos al mismo tiempo; por un lado, les confirmamos su derecho a ser felices y jugar y, por otro, estimulamos su personalidad y su individualidad.

### **4. Aumentar la conciencia de uno mismo:**

Favorecer un clima de seguridad y confianza en el que los niños se puedan comunicar con toda la libertad de la que hacen gala por sus propias tendencias naturales.

Es muy peligroso censurar o criticar sus intervenciones puesto que este rasgo de algunos adultos hace que se deje de estimular el proceso creativo, pasando de esta forma ellos mismos de manifestar su pensamiento de forma espontánea a guardarse los comentarios por falta de seguridad.

### **5. Desarrollar la comunicación:**

Cuando a los niños y niñas en edad de crearse su propio autoimagen se les enseña a suprimir sus emociones y sus estados de ánimo tienden a dejar de expresar a los adultos cómo se sienten y pasan a manifestar esos estados de ánimo de una forma inadecuada, en forma de trastornos de la conducta más



o menos graves como la ruptura de objetos, estropeando el mobiliario, robando o adoptando conductas poco correctas.

### **6. Descubrir el artista que llevamos dentro:**

La pasión o el gusto por el arte, como otra gran cantidad de sensaciones y percepciones placenteras, se aprende desde el nacimiento por medio de una educación consciente de los padres y educadores.

Durante los primeros años de vida, el bebé es capaz de aprender y asimilar los conocimientos de una forma más rápida y verdadera, formando una base

de At ecre adra de una seei

inación-4s.

- Pregúntale qué está dibujando para que verbalice sus producciones.
  
- Busca actividades artísticas ajustadas a su nivel.
  
- Ofrécele una amplia variedad de materiales y experiencias.
  
- Exhibe sus obras de arte como lo que son, obras únicas y maravillosas.
  
- Incentiva su curiosidad lanzando preguntas sobre el tema para que encuentre una gran variedad de respuestas a las preguntas.
  
- No valores sus respuestas como buenas o malas porque una respuesta no es eso, lo importante es la capacidad de generar respuestas que poseen.
  
- Deja que cometan errores y se equivoquen para que construyan sus propios aprendizajes por medio de preguntas y respuestas. Aprovecha que no tienen miedo a fallar.
  
- Inventad y crear cuentos a partir de palabras que no tienen, en principio, nada en común. Así se eleva la capacidad de abstracción, comprensión y expresión verbal. Un libro que tiene grandes actividades para crear historias maravillosas es "Gramática de la fantasía" de Gianni Rodari.
  
- Intenta que las actividades tengan relación con los intereses del menor. Por ejemplo, si le gustan mucho los animales se puede crear un collage a partir de fotos de animales sacadas de cromos o revistas o dibujadas y pintadas por él o ella mismo.
  
- Es importantísimo pasar ratos juntos, realizando actividades en común. El tiempo es el regalo más importante que le podemos dar a los más pequeños, el más precioso recuerdo que tendrán el día de mañana de su infancia feliz.

- Otra buena idea es apuntarle a clases extraescolares o a talleres de creación artística o de arte en los que, por medio de diversos soportes (lienzos, corchos, papeles, cartulinas, madera, alambres, cartones, cables...) se pueden crear diferentes obras de arte utilizando varias técnicas (esculturas, pinturas, grabados, técnicas mixtas, collages...).



## 1.2. CÓMO FOMENTAR LA CREATIVIDAD EN LOS NIÑOS.

Hay una idea preestablecida que debemos desmentir; la creatividad no se limita a las artes como la música o el teatro o la pintura o la danza o la escritura, sino que se considera una forma de ser y de pensar y puede aparecer en cualquier momento de la vida como cuando estamos trabajando o en familia o en soledad y en cualquier ámbito de la vida, tanto en la ciencia como en la cocina.

Como hemos comentado con anterioridad, la creatividad es la forma de expresarse usando la originalidad y la imaginación para crear soluciones nuevas a distintos problemas de la vida cotidiana.

Tenemos la creencia de que las personas creativas tienen un talento innato que se posee o no se posee genéticamente, es decir, no se puede adquirir.

Indudablemente, la creatividad se trabaja y se mejora pero, además, cada persona puede ser creativa en un área en concreto aunque no llegue a saberlo.

Para ayudar a desarrollar la creatividad en los niños y las niñas debemos conocer el área o áreas en las que se defiende mejor y las habilidades que tiene, así seremos capaces de proponerle las actividades más adecuadas y que mejor se ajustan a sus intereses y necesidades.

A continuación haremos una serie de propuestas a seguir para desarrollar esta habilidad con los menores:

- Préstale tiempo libre para la creatividad: los niños y las niñas, como los adultos, necesitan tiempo libre para desarrollar su imaginación y su espontaneidad, pero solemos estructurarles una semana llena de actividades que poco tiempo dejan para la expansión y la libertad creadora. Es importante pues dejarles tiempo libre para que puedan estar tranquilos y sea el "genio" el que salga en ese momento.
- Muestra interés por sus creaciones y verbaliza lo que te gusta y lo bien que está realizando las actividades, alabando las más creativas e inesperadas. Aunque hay que mostrarle también los errores que comete para que pueda rectificarlos y aprender de ellos, esta retroalimentación por parte del adulto hará que se sienta más seguro y tenga confianza por sí mismo.
- Sirve de modelo creativo: intenta salir de la rutina y ser espontáneo, animando al pequeño a desarrollar sus intereses creativos, manteniendo la mente abierta tanto en la forma de pensar como en la manera en que haces las cosas, sin miedo de intentar cosas nuevas.

- Enséñale a pensar críticamente sobre las actividades que está haciendo, intentando además que se supere y que intercambie y debata sus ideas con sus compañeros y amigos.
  
- Anímale a que haga preguntas para aprender cosas nuevas, nuevas formas de ver la realidad y de desarrollar sus ideas, buscando información juntos por medio de diferentes vías y que participe siempre en juegos que le permitan expresarse de forma creativa.
  
- Proporciona nuevas experiencias por medio de excursiones a distintos sitios como puede ser la Naturaleza, museos, centros culturales, salas de arte y exposiciones, galerías, teatros, etc. o bien por medio de documentales y recursos en la red.
  
- Enséñale a ser una persona segura de sí misma y de lo que piensa, intentando que tenga una serie de metas que puedan ser conseguidas para que se esfuerce y evitando la excesiva necesidad de afirmación por parte de los demás, que no le preocupe que la gente hable de él o ella y de ser objeto de críticas o burlas.

Debemos ser cautos en el sentido de que, en ocasiones, hacemos un esfuerzo tan grande por introducir la educación artística que, sin quererlo, matamos el gozo natural hacia lo creativo que poseen los niños desde el nacimiento.

Si sabemos que cultivar la belleza y la pasión por las artes plásticas es tan importante para su desarrollo integral, vamos a intentar hacerlo de tal forma que consigamos un equilibrio entre sus deseos naturales y nuestra creencia como padres y madres deseosos de inculcar el espíritu artístico en nuestros congéneres.

La artista Sandra Pani recomienda tener en consideración las ideas siguientes para conseguir activar el gusto por el arte en nuestros pequeños:

**1. La creatividad construye la autoestima, es decir, el niño exhibe su ser ante los demás cuando decide crear algo.**

Este hecho le deja en una indefensión o vulnerabilidad con respecto a los demás, por lo que las personas que le rodean deben apoyar ese atrevimiento, protegiendo su fragilidad, fomentando y celebrando su expresión artística para que se sienta seguro de lo que está haciendo.

**2. Presta más atención al proceso de creación de la obra que al resultado en sí.**

Nuestra tendencia habitual como adultos es la de valorar la creación por el producto final que aparece de ese proceso. Nos obsesionamos con el resultado; si ha ganado, si ha obtenido un diez, si tiene la primera posición...

Así, traspasamos al niño y la niña nuestra necesidad de logro, que es algo que los pequeños no tienen desarrollado porque no entienden por qué es mejor el primer puesto que el tercero, eso lo aprenden de nuestras conductas.

Con esta obsesión por el resultado terminamos matando la creatividad, cuando lo que necesitan es la experimentación con diversos materiales en un ambiente relajado.

Por eso debemos dejarles explorar, ensuciarse, pintar elefantes verdes y hacer muchos borrones y tachones, no romper los papeles de aquellas obras



que no nos han gustado para quedarnos con la que más se ajusta a "nuestro ideal de belleza".

Como dice la propia Sandra Pani, "el proceso artístico es una exploración interna que se respeta sin importar el producto final".

### **3. Uno de los mejores canales para liberar emociones es la expresión artística.**

En muchas ocasiones los niños y las niñas no son capaces de expresar sus propias emociones porque les falta todavía ese autoconocimiento y las herramientas para expresarlo con palabras.

Si les damos la oportunidad de expresar esas emociones y esos sentimientos por medio de la pintura, el dibujo u otro tipo de expresiones artísticas, el niño o la niña puede relajarse y sacar todo lo que lleva dentro para poder calmarse y ver las cosas con más perspectiva.

El arte es un lenguaje personal y privado donde se vierten las alegrías y las tristezas, sirviendo como puerta para liberar la frustración y los sentimientos sin violencia. Es un espacio maravilloso y muy sano para ayudarles a manejar sus emociones.

A partir de sus dibujos, por ejemplo, podemos hacernos una idea de cómo se encuentra y hacer un trabajo más psicológico de expresión de las propias emociones.

### **4. Los niños y niñas se comunican por medio del arte infantil.**

Lo principal es proporcionar al menor un ambiente relajado y seguro donde pueda expresarse sin miedo y jugar y explorar en total libertad.

Es en ese ambiente donde podemos observar las decisiones que toma, los materiales que utiliza, el gusto con el que trabaja y su estado de ánimo cuando acaba.

Una vez acabado el tiempo en el que ha estado trabajando pregúntate:

- ¿Cómo se encuentra?
- ¿Está más relajado o más nervioso?
- ¿Ha disfrutado del tiempo de creación?
- ¿Le cuesta menos centrarse en el trabajo?
- ¿Cómo se ha relacionado con los demás?
- ¿Cómo se ha movido en el espacio?
- ¿Qué materiales ha utilizado?
- ¿Cómo ha hecho uso de ese tiempo?
- ¿Le ha sobrado, le ha faltado, se ha aburrido?

Toda esta información será de gran utilidad a la hora de planificar nuevas sesiones y de saber qué cambiar para que su tiempo en contacto con el arte y la expresión sea lo más beneficioso posible.

## **5. Procura no "matar la creatividad".**

Es importante evitar las siguientes conductas:

- El dar instrucciones constantes sobre cómo hacer las cosas y el intentar controlarlo todo. De esta forma limitamos las opciones cuando lo que verdaderamente necesitan es ser independientes y que les "dejemos hacer".
- Los premios y recompensas centran la atención en el resultado además de intentar trabajar en función de lo que ellos creen que los adultos esperamos

de sus producciones, por lo que no están desarrollando su creatividad, sino el trabajo que los demás quieren que ellos realicen.

- La competencia entre ellos para ser "los mejores", cuando en realidad todas las producciones son las mejores porque no hay un mal arte, sino distintas sensibilidades a la hora de valorarlo y entenderlo. Esta rivalidad es perniciosa ya que los niños prestan más atención en lo que los demás hacen, en lugar de en su propio trabajo.

- La superioridad a la hora de "retocar" sus producciones pone en evidencia nuestra creencia de que nuestras obras son mejores, sin darnos cuenta de que el trabajo artístico infantil tiene muchísimo más valor que el construido por un adulto. Hay que tratar de no intervenir para cambiarlo, sino apreciarlo en su globalidad.

### **1.3. LA MÚSICA Y EL PENSAMIENTO CREATIVO.**

Cuando hablamos de creatividad y de arte, indefectiblemente pensamos en obras pictóricas o esculturas, pero raras veces nos viene a la memoria otro tipo de arte.

Y es que las artes plásticas son una buena herramienta para estimular la creatividad infantil, pero no son las únicas.

A través de la música, por ejemplo, el niño y la niña se puede expresar de una forma diferente, desarrollando no sólo la comunicación sino también los sentidos, los sentimientos, la inteligencia y la afectividad.

Una de las mayores ventajas de la música es que podemos utilizarla desde el embrión hasta la edad adulta, tratando de que sientan pasión por ella, de que

consigan diversos estados de ánimo por medio de su potenciación y de que la utilicen para regular sus emociones y sus estados de ánimo.

Debemos pues fomentar la educación musical y, para ello, lo primero es conocer sus características:

- Por medio de la música se trabajan de una forma global la percepción y la expresión musical en sus tres vertientes: instrumental, vocal y corporal.
- Por medio de este tipo de educación podemos distinguir el sonido melódico o musical del no musical (ruidos, sonidos del ambiente...).
- La música se debe integrar en todos sus tipos: contemporánea, popular moderna, folklórica, clásica, ambiental, de otras culturas....
- Con ella se priorizan los procedimientos y las actitudes más que el resultado final.

Debemos tener en cuenta que la música tiene enormes beneficios para el desarrollo de los niños porque ayuda a la creación de redes neuronales entre ambos hemisferios del cerebro, aumentando la capacidad de aprendizaje, estimulando la creatividad, la memoria, la sensibilidad y la imaginación.

#### **1.4. LA ESCRITURA Y EL PENSAMIENTO CREATIVO.**

Una de las mayores ventajas del desarrollo de la creatividad es que lo que conseguimos desarrollándola por una vía sirve para todas las demás, es decir, los beneficios que conseguimos trabajándola por ejemplo en el ámbito

musical van a ser fácilmente transferidos a otro tipo de ámbitos como las artes plásticas, las artes escénicas o la escritura.

Es por eso que la interacción entre las distintas disciplinas artísticas es el método más usado a la hora de estimular la creatividad infantil.

Por ello, uno de los elementos de gran ayuda es la lectura porque favorece el desarrollo del lenguaje y de la imaginación. Es importante leerles todos los días un poco desde muy pequeños para que empiecen a escuchar distintas formas de expresarse, aprendan nuevo vocabulario y puedan ver el mundo desde distintas perspectivas.

Debemos, además, hacer de este momento un momento de seguridad y cariño, en el que se sientan seguros para sacar de sí mismos lo más genuino, aprovechando su innata capacidad de asombro y curiosidad para abrirles un espacio de exploración en el que encuentren la diversión y la experimentación por todos los sitios.

Hoy en día hay una serie de libros que sirven para desarrollar muchos sentidos por medio de multitud de colores, sonidos, texturas, letras, materiales e incluso olores.

Y esta experimentación es fundamental hacerla desde el nacimiento porque a partir de los 10 años comienza el desarrollo lógico formal y se pierde de algún modo la capacidad creativa. No es que los adultos no podamos desarrollar expresiones creativas, sino que el potencial en comparación con el mundo del niño más pequeño es mucho menor.

## 1.5. LA DRAMATIZACIÓN Y EL TEATRO.

No cabe duda de que, al igual que las obra plásticas, la música o la expresión verbal son elementos en los que actúa la creatividad, y que para desarrollarlos en la escuela necesitamos trabajarla, en el caso del trabajo con la dramatización y la expresión corporal la capacidad para desarrollar la creatividad vendrá de la mano.

Muchas son las ventajas de jugar con el teatro en la escuela y fuera de ella. Entre ellas encontramos:

- La expresión corporal promueve el lenguaje y desarrolla el vocabulario.
- El alumno se empodera porque el profesor deja de ser el protagonista de su propio aprendizaje para pasar a ser él o ella el que lo dirige.
- Estimula la creación, el pensamiento crítico, el pensamiento crítico y utiliza diversas formas de inteligencia.
- Aumenta el compromiso con los textos al meterse dentro de ellos.
- Permite implicarse emocional y kinestésicamente en las lecciones y así puede aprender más en profundidad y de una forma significativa.
- Ayuda a resumir, interpretar, organizar, sintetizar, pensar, crear nuevas ideas y pensar de una forma cooperativa.
- Por medio de la interpretación teatral somos capaces de desarrollar de una forma holística o integral todas las disciplinas artísticas desde la plástica con la creación de decorados y de vestuario o maquillaje, hasta la musical, la capacidad lingüística por medio del texto, la danza, el canto...

Como argumenta Isabel Tejerina en su obra *El juego dramático en la educación primaria*, La escuela puede y debe asegurar un espacio para el juego dramático desde la Educación Infantil hasta la E.S.O. Partir del espontáneo juego de roles, primera forma de teatralidad de los niños, que demuestra su disposición natural para la imitación y la ritualización y progresar en el juego dramático y sus múltiples caminos de expresión y creatividad, huir del público y del espectáculo e investigar a fondo en sus necesidades expresivas reales frente a los variados intentos de manipulación de los adultos y las exigencias artificiales que con frecuencia los niños mismos tratan de imponer."

"Este juego creador ejercerá su positiva influencia en aspectos cognitivos, lingüísticos, afectivos y sociales y ellos lo acogerán gozosos porque es fundamental para su crecimiento en armonía y en libertad."

No se trata pues de empezar a trabajar la dramatización para conseguir exponer a final de curso una obra completa, sino hacerlo por el puro hecho de que es una de las mejores herramientas de las que vamos a dotar a nuestros alumnos y alumnas.

## CONCLUSIÓN

"Quien no haya visto nunca una naranja, no pedirá nunca una naranja" Andrei Sajarov, físico nuclear y Premio Nobel de la Paz.

Por eso, y porque los trabajos plásticos no son simplemente un ejercicio de distracción o entretenimiento sino una parte importantísima para el proceso de crecimiento integral de la persona, debemos exponer a los más pequeños al arte desde los primeros meses de vida, tanto en su aspecto musical, como plástico y corporal.

Con esta exposición temprana al arte conseguiremos que los niños disfruten, sean más creativos, curiosos y se fascinen ante los nuevos retos y los nuevos acontecimientos.

Así se desarrollarán en los menores actitudes placenteras que arraigan en un gusto por la estética que todas las personas tenemos de manera innata ya que tiene su inicio en las características psicológicas y biológicas de los seres humanos.

La idea es conseguir transportar al niño y a la niña de este gusto innato por la estética a un deseo consciente y reflexivo de ahondar en las posibilidades artísticas de la persona a través de una educación concreta en esta materia.

No debemos olvidar que todas las personas tenemos la capacidad de ser creativos en distintos campos de la experiencia. Para poder extender esta creatividad y desarrollarla en más campos se torna fundamental proporcionarles un ambiente seguro y tranquilo en el que expresarse, con los materiales y las técnicas adaptadas a su edad, y la atención y los estímulos necesarios para que se sienta capacitado/a.

Por eso, en este artículo hemos definido creatividad y hemos expuesto las capacidades y características del arte en la etapa de Educación Infantil, desmenuzando las ventajas de la creatividad y cómo fomentarla en los niños y las niñas de edades más tempranas.

Después hemos abierto el abanico hacia distintas vías del pensamiento creativo como la música, la escritura, la dramatización y el teatro, entendiendo el arte y la creatividad como una serie de disciplinas que interactúan y se retroalimentan entre sí.





En siguientes artículos abordaremos el desarrollo de los materiales y las técnicas utilizadas en el aula de Educación Artística, así como el marco legislativo por el que se desarrolla el currículo del arte y la creatividad en el segundo ciclo de Educación Infantil en la Comunidad Foral de Navarra, exponiendo tanto el área donde se desarrolla, lenguajes: comunicación y representación, como los objetivos, contenidos y criterios de evaluación del área para que las maestras y maestros tengamos presente el marco normativo en el que debemos basar nuestro trabajo en el aula.

Terminaremos este trabajo de experimentación con una exposición de biografías, cuadros y actividades con su metodología, técnicas y materiales para ayudar a acercar el trabajo de los pintores más representativos del arte contemporáneo a nuestras aulas.

## BIBLIOGRAFÍA

- <http://www.mecd.gob.es/dms-static/8dbb5e0b-153a-4d7d-b5c2-31b959a4dc8b/2011-roxana-pdf.pdf>
- <http://www.laopinion.com/ContigoFamilia/article/20130902/El-arte-estimula-la-creatividad-y-la-madurez-en-ninos-y-adolescentes>
- <http://www.ninos/psicologia-infantil/cmo-fomentar-la-creatividad-en-ninos-1654>
- <http://www.elbebe.com/ocio-infantil/como-estimular-creatividad-ninos-traves-del-arte>
- <http://lamenteesmaravillosa.com/Fomentar-la-creatividad-de-los-ninos>
- <http://hijos.about.com/od/Salud/a/Las-Artes-Plasticas-Y-Tus-Hijos.htm>
- <http://areacromatica.wordpress.com>
- <http://www.educacion.navarra.es/web/dpto/segundo-ciclo-de-educacion-infantil-y-primaria/contenidos-y-areas-de-conocimiento-de-educacion-infantil>
- <http://es.slideshare.net/avecteatre/teatro-infantildramatizacin-fundamentos-y-retos>
- Isabel Tejerina "El juego dramático en la educación primaria". biblioteca virtual Miguel de Cervantes.

# 15 - EL MUNDO DE LA PUBLICIDAD. INFLUENCIAS DE DISTINTAS CORRIENTES PSICOLÓGICAS. LA PROTECCIÓN DEL MENOR ANTE LA PUBLICIDAD I.

01/10/2014  
Número 49



**AUTOR: MARÍA ARÁNZAZU RUIZ VIDORRETA**  
**CENTRO TRABAJO: C.P.E.I.P. SANTA ANA**  
**ISSN: 2172-4202**

## INTRODUCCIÓN

"Quien controla los medios controla la cultura"  
Allen Ginsberg.

Recientes estudios realizados en Estados Unidos pero extrapolables con alguna variación a otros países de América y Europa han demostrado que las personas vemos una media de 3 horas y 46 minutos de televisión al día, lo que es más de 52 días de programas ininterrumpidos al año.

A la edad de 3 años, somos capaces de distinguir varias marcas comerciales y serles fiel. Hasta la edad de 9 años, no somos capaces de distinguir entre un programa de televisión y un anuncio publicitario, sin saber tampoco que su intención es vendernos algo.

Para la edad de 65 años, una persona media habrá pasado 9 años expuesto a la televisión y habrá visto más de 2 millones de anuncios televisivos.

Ante esta cantidad de impactos, las familias, el profesorado y las instituciones que velan por los derechos del menor debemos ayudar

## Contenido

Introducción

1. La publicidad en el Siglo XXI.
2. Tipos de publicidad.
3. Estrategias de la publicidad.
4. Relaciones de la publicidad con la psicología.
5. La Psicología de la Gestalt aplicada a la publicidad.

Conclusión

Bibliografía

a estos a desarrollar técnicas activas de defensa que minimicen las consecuencias de este lavado de cerebro al que somos sometidos desde la más tierna infancia.

Este artículo pretende desentrañar las causas por las que la publicidad es tan importante en la actualidad y cómo actúa para hacernos sujetos vulnerables a las compras tanto compulsivas como reflexivas, desde sus inicios con la adaptación de los principios de la Psicología hasta la actualidad, mucho más minuciosa y agresiva, para poder con ello proteger a los niños y hacerlos sujetos agentes de sus propias decisiones.

## 1. LA PUBLICIDAD EN EL SIGLO XXI.

Entendemos por publicidad la forma en la que un emisor transmite un mensaje a un receptor que puede ser la sociedad en general o a un público preseleccionado, de la forma más creativa e influyente posible, con el fin último de venderle un producto, un servicio o una idea.

Su objetivo es, fundamentalmente, un grupo de personas más que un individuo en particular. Es por ello que podemos considerarla impersonal y masiva.

Para ello se utilizan diversos medios desde la televisión hasta Internet, pasando por la radio, la prensa y otros medios de comunicación e información.

En sus orígenes, y desde una perspectiva intrínseca, por sí misma la publicidad no tiene por qué ser negativa. De esta forma, juega un papel muy importante en el crecimiento de la economía de las sociedades, ayudando al desarrollo del ser humano, manteniendo así ciertos programas, publicaciones y productos que contribuyen a mejorar la vida de las personas.

Sin embargo, un uso abusivo y sin criterios estatales que velen por el bienestar último de las personas es peligroso puesto que corrompe el sistema de valores de las personas, llevándoles a una concepción materialista, hedonista y egocéntrica de la vida.

En su afán por incitarnos a comprar, está acabando con la democracia tal y como la entendían los antiguos griegos para convertirla en una democracia de consumidores en la que tiene mucho más que decir los grandes holdings empresariales que los propios gobiernos nacionales y mundiales.



Como consumidores tenemos un gran poder, y es el de no adquirir productos que no estén elaborados bajo los estándares de ciertas leyes de mercado como puede ser una publicidad poco ética por su mal gusto, su perversidad o su agresividad, la explotación de sus trabajadores, la falta de conciencia con el medio ambiente o la falta de ética con sus ganancias económicas, entre otras.

Pero para conseguir que los sujetos sean agentes de sus propias decisiones a la hora de elegir un producto u otro deben ser informados sucintamente de cómo se ha elaborado ese producto, su trazabilidad, su comercialización y publicación, y la recuperación del mismo al fin de su vida útil.

Y para ello deben ser formados desde la infancia en una serie de decisiones críticas que le hagan un sujeto pensante, en lugar de un mero consumidor pasivo de productos publicitados.

Y este es uno de los grandes retos de la sociedad del siglo XXI, ser lo suficientemente capaces de formar a las nuevas generaciones en la capacidad de tomar sus propias decisiones, dejándose influir lo mínimo posible.

## **2. TIPOS DE PUBLICIDAD.**

Para ser capaces de informar al alumnado de los peligros de la publicidad y cómo enfrentarse a ellos, el primer paso es conocer fehacientemente qué tipos de publicidad podemos encontrarnos en el día a día.

## **2.1. SEGÚN EL ANUNCIANTE.**

- Publicidad de empresa, tanto pública como privada.
- Publicidad de asociaciones y fundaciones.
- Publicidad de la administración.

## **2.2. SEGÚN EL OBJETO ANUNCIADO.**

- Publicidad de productos tangibles, dentro de los que encontramos los productos de consumo dirigidos a un cliente final y los productos industriales que están más destinados a empresas y profesionales.
- Publicidad de productos intangibles o de servicios, basada en la confianza ante la empresa que gestiona el servicio.
- Publicidad corporativa dirigida a presentar o potenciar la imagen de la compañía.

## **2.3. SEGÚN EL OBJETIVO.**

- Lanzamiento de un producto.
- Mantenimiento del producto en el mercado.
- Apoyo a la distribución del mismo.

## **2.4. SEGÚN EL ALCANCE O DIFUSIÓN DE LA CAMPAÑA.**

- Publicidad local.
- Publicidad autonómica.
- Publicidad nacional.

- Publicidad internacional.
- Publicidad global.

## **2.5. SEGÚN LOS MEDIOS UTILIZADOS.**

- Publicidad de prensa.
- Publicidad de radio.
- Publicidad de televisión.
- Publicidad de cine.
- Publicidad en Internet.

## **2.6. SEGÚN LA PRESIÓN (NÚMERO DE VECES QUE APARECERÁ EN LOS MEDIOS)**

- Publicidad intensiva.
- Publicidad extensiva.
- Publicidad mixta.

## **3. ESTRATEGIAS DE LA PUBLICIDAD.**

Sorprende leer algunas de las estrategias que usan los publicistas para conseguir el propósito de convencer al receptor de las ventajas de sus productos.

Y como el conocimiento es poder, pasamos a describir a continuación estas estrategias que harán que podamos explicar a nuestros alumnos y alumnas cómo funcionan las agencias de publicidad y podamos trabajar con ellos y ellas para no ser meros espectadores pasivos compradores de productos y



podamos convertirnos en personas capaces de discriminar lo necesario de lo superficial.

Estas estrategias son las siguientes:

1. Usar argumentaciones o demostraciones reales del producto que ofrecen una respuesta concreta ante un problema. El ejemplo más claro es el de las cremas antiarrugas para mujeres maduras.

2. Utilizar la emotividad para apelar a las emociones del consumidor. Esta emoción se consigue a través del humor (asociando una sensación positiva al producto), por medio de la estética tanto de imágenes como de personas y con sensaciones placenteras.

3. Dramatizando momentos concretos de la vida de las personas.

4. Mediante testimonios verídicos de la vida de p4(11nfBT1 0 0 1 89.90\_)44 4 g[[9d8.63 67 4 19



10. Frecuencia o número de repeticiones que se hace del anuncio. Está demostrado que cuantas más veces se repite un mensaje, más fácil es que se quede en la retina.

11. Utilizar el suspense hasta que te dan la solución en un momento concreto.

12. Creando una imagen de marca que el receptor identifique como algo positivo y la mejor opción de compra entre las restantes del mercado.

#### **4. RELACIONES DE LA PUBLICIDAD CON LA PSICOLOGÍA.**

La psicología ha venido estudiando el comportamiento de las personas durante los últimos años, y sus descubrimientos se han utilizado en el desarrollo de la publicidad tanto que hoy en día las plantillas de las grandes agencias publicitarias cuentan con expertos psicólogos que utilizan sus conocimientos sobre las personas y su forma de entender la realidad para vender el máximo posible de productos.

Por ello debemos comenzar tratando de encontrar la causa primera por la que sentimos la necesidad de consumir. Esta fuerza primigenia es la necesidad de satisfacer un deseo o una necesidad.

Podemos encontrar dos tipos de necesidades básicas:

- La necesidad instintiva o desarrollada a partir de una necesidad fisiológica (hambre, ser, sexo) heredadas por todos los seres humanos.

- La necesidad social o de crecimiento personal que pretende el desarrollo del ser humano y que son aprendidas a lo largo de la vida.

Una de las teorías que se han venido utilizando, y que pueden explicar el comportamiento humano y por qué funciona la publicidad es la teoría de jerarquía de las necesidades humanas de Abraham Maslow, quien resume estas necesidades en una pirámide que pasamos a explicar a continuación.



En la base de la pirámide encontramos las mencionadas necesidades fisiológicas, que son las necesidades primigenias y que constan de la alimentación, el descanso, el sexo, la homeostasis y la respiración. Sin tener estas necesidades cubiertas, el ser humano poco más puede necesitar, por lo que su afán de búsqueda y su ambición máxima sería tratar de satisfacerlas de la forma más rápida posible.

En un segundo estrato encontramos las necesidades de seguridad tanto física como de empleo, recursos, moral, familiar, de salud y propiedad. Podemos decir que van un paso más allá de las necesidades fisiológicas en cuanto a que permiten un mayor grado de bienestar a la persona que las posee.

Un poco más arriba estarían las necesidades de afiliación por las que el ser humano buscaría la compañía de otras personas en forma de afecto, amistad, amor o intimidad sexual.

Por suerte en nuestro país, la mayor parte de las personas tienen estos tres niveles cubiertos, aunque en los últimos años los rankings de satisfacción de necesidades de la población están cayendo de una forma acelerada. No ocurre lo mismo en la mayor parte del mundo, donde encontramos todavía muchísimas situaciones por las que las personas se encuentran todavía luchando por sobrevivir a una escala fisiológica.

En el cuarto puesto de la pirámide encontramos el reconocimiento, el éxito y la confianza de los demás hacia uno mismo. Esta necesidad se da una vez que están cubiertas las necesidades anteriores, y no siempre puede ser satisfecha de la forma en la que las personas deseamos tenerla.

La cúspide de las necesidades de la pirámide de Maslow se centra en la autorrealización de las personas, entendiendo ésta como la búsqueda y el cultivo de la creatividad, la moral, la falta de prejuicios, la aceptación de hechos, la resolución de problemas... Es decir, todas aquellas características que ayudan al ser humano a crecer como personas y a ser cada vez mejores a través del estudio, la reflexión, etc.

Para reforzar la teoría de las necesidades de Maslow y su interdependencia con el desarrollo de la publicidad debemos tener en cuenta cómo se explican las conductas de compra de un individuo.

Desde la psicología se han vertido dos visiones complementarias, el condicionamiento clásico y el operante.

Según el condicionamiento clásico de Pavlov, las personas podemos responder ante estímulos neutros que no llevan de por sí aparejada una respuesta objetiva emitiendo siempre la misma respuesta que puede venir condicionada por el aprendizaje o la repetición de los beneficios de la respuesta ante el estímulo.

Según el condicionamiento operante propuesto por Bandura, la cadena de respuestas se obtiene mediante el reforzamiento al emitir una conducta.

Según la corriente conductista de la psicología, la publicidad se alimenta por tanto de ambos tipos de conductas y el refuerzo que de ellas se obtiene. Un ejemplo claro podría ser la utilización del sexo o de la atracción entre personas para hacer un producto más apetecible para el comprador.

## **5. LA PSICOLOGÍA DE LA GESTALT APLICADA A LA PUBLICIDAD.**

En el capítulo anterior nos centramos en la Psicología de la Gestalt y en su elaboración de una teoría explicativa de cómo las personas nos adaptamos a la información que recibimos por medio de los sentidos para poder comprenderlos mejor.

La Gestalt fue una escuela psicológica que nació en Alemania a principios del siglo XX y cuyas aportaciones aún hoy en día siguen teniendo gran vigencia. Aunque existe una gran controversia en cuanto a su nombre al no contar con una traducción directa del alemán al castellano, la palabra que más acuerdo

despierta es "forma", si bien otras como conjunto, configuración o totalidad también tienen sus defensores.

Los autores principales que desarrollaron a principios del siglo XIX la psicología gestáltica en Alemania y, posteriormente, llevaron al resto del mundo fueron Max Wertheimer, Wölfgang Köhler y Kurt Koffka, todos ellos influenciados por las corrientes filosóficas del siglo XIX abanderadas por Immanuel Kant y Edmund Husserl.

Esta teoría nos dice que la mente trata de simplificar el proceso de percepción haciendo que el flujo de información sea lo más ordenado, regular, simétrico y simple posible, y para ello propone una serie de leyes que explicaremos a continuación.

Al igual que con la teoría de las motivaciones de Maslow o la psicología conductista de condicionamientos operantes y clásicos, la publicidad ha utilizado la psicología de la Gestalt para estimular a los potenciales compradores en su beneficio.

Así, ha utilizado aspectos como la luz, el color, la forma o las líneas para que el cerebro humano lo organice todo en una forma única y coherente, en lugar de considerarlo como una serie de elementos individuales.

En los mensajes publicitarios la forma siempre está supeditada al contenido, por lo que cada vez que percibimos la forma del mensaje estamos percibiendo también el contenido de ese anuncio.

Los mensajes publicitarios llegan al receptor de los mismos de forma consciente, a través de los sentidos y dándose cuenta de ello los propios receptores, o de forma subconsciente, inconsciente o subliminal, percibiéndolo el sujeto el estímulo de una forma no consciente.

La percepción subliminal utiliza estímulos auditivos o visuales con una intensidad menor de la que estamos acostumbrados, por lo que el individuo lo recibe de una forma inconsciente, si darse cuenta de ello.

Otro aspecto importante a tener en cuenta es la "curva de respuesta de la publicidad" que nos indica el número de repeticiones que tiene que tener un anuncio para que sea asimilado y recordado por el sujeto.

Es interesante conocer los principios o leyes que los precursores y colaboradores de la corriente psicológica de la Gestalt hicieron en los años posteriores a la creación de esta escuela puesto que son de una importancia enorme para el márketing y la publicidad.

Aplicando estas leyes, el consumidor percibe el producto de una forma más clara y sencilla, por lo que los diseñadores juegan con estas leyes rompiéndolas, creando imágenes asimétricas, sin equilibrio, inestables y fuera de lo común, creando percepciones más centradas en la imagen que quieren dejar en nuestra retina u orientando nuestra atención hacia percepciones dinámicas.

Las leyes más utilizadas en publicidad son la ley de la figura y el fondo y la ley de la pregnancia, aunque son también muy útiles y se usan en el mundo de la publicidad la ley del cierre, la ley de la semejanza, la ley de la proximidad, la ley de la simetría y la ley de la continuidad.

A continuación pasamos a exponer las ideas más concretas de cómo funcionan estas leyes en el cerebro humano y a exponer una serie de ejemplos para que sean más comprensibles para el lector, pudiendo comprobar mediante esas imágenes cómo actúan esas leyes en la realidad concreta.

## 1. La ley de la figura y el fondo.

Como explicamos en un artículo anterior, este principio expone cómo el cerebro humano no es capaz de interpretar un mismo elemento como parte de una figura y de un fondo al mismo tiempo, teniendo la necesidad de elegir entre uno y otro dependiendo del momento y cambiando de patrón más tarde.



## 2. La ley de la pregnancia.

Es la tendencia humana a buscar en su memoria el recuerdo de una imagen similar a la percibida, adoptando las formas más simples posibles.





### 3. La ley del cierre.

Es la ley que explica cómo la mente humana añade los elementos que faltan para que la figura que se presenta quede completa.

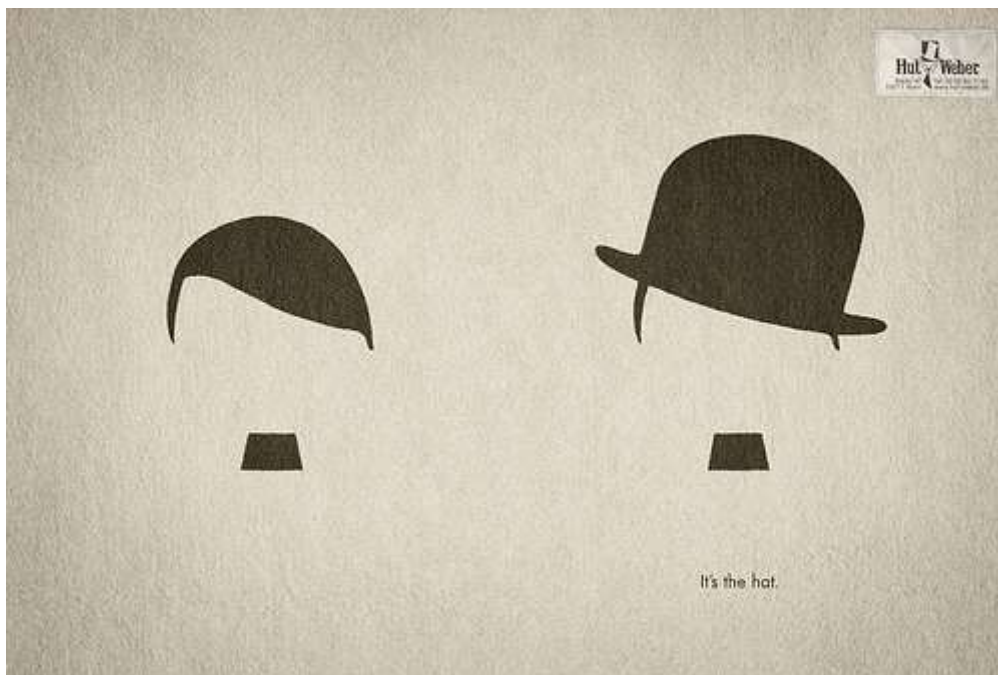

#### 4. La ley de la semejanza.

En este caso, la ley de la semejanza explica cómo la mente agrupa los elementos similares en una unidad indisoluble.

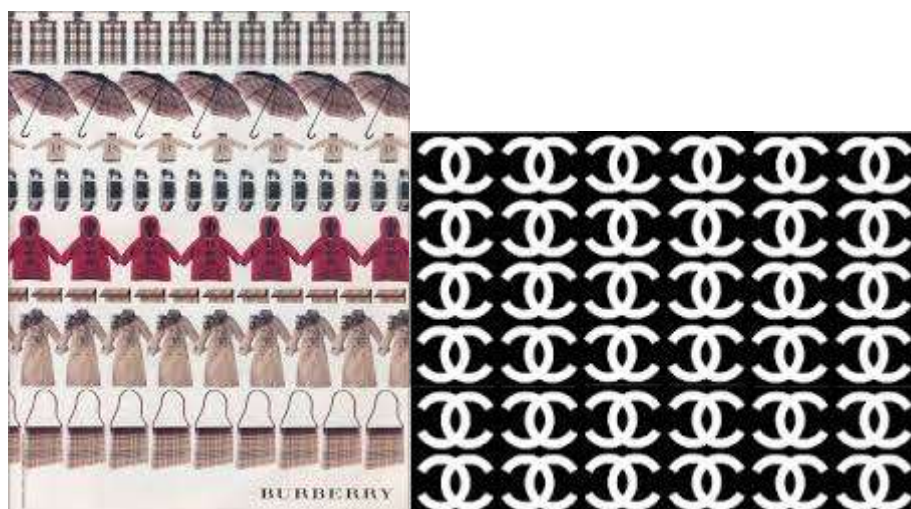

## 5. La ley de la proximidad.

La ley de la proximidad consiste en percibir agrupados los elementos que se encuentran más cerca que aquellos que percibimos más alejados.

Los elementos que están más cerca del receptor se perciben como una unidad, todos ligados, mientras que los que están más alejados se aíslan aunque sean todos iguales.



## 6. La ley de la simetría.

Las imágenes simétricas son percibidas como un solo elemento en la distancia.



## 7. La ley de la continuidad.

Los elementos o detalles que tienen patrones comunes se suelen agrupar juntos como parte de un mismo modelo.





## CONCLUSIÓN

En capítulos anteriores descubrimos cómo la Psicología de la Gestalt había



Entre ellos, la publicidad subliminal y el uso que de ella han estado haciendo las agencias de publicidad, las discográficas y hasta las productoras de cine.

Y cerraremos al fin con temas tan interesantes como son el dilema de dónde empieza la libertad de consumo y hasta dónde llega sin entrometerse en sectores de la población tan vulnerables como son, por ejemplo, la infancia y su contexto cercano, la escuela.

## BIBLIOGRAFÍA

- Quintanilla, I. (2002). Psicología del Consumidor. Madrid: Prentice-Hall.
- Rivera, J., Arellano, R. & Molero, V. (2000). Conducta del consumidor. Estrategias y tácticas aplicadas al marketing. Madrid: Esic.
- Santesmases, M. (1993). Marketing: conceptos y estrategias. Madrid: Pirámide.
- Shiffman, L. y Kanuk, L. (2001). Comportamiento del consumidor. México: Prentice Hall.
- [http://psicopost.blogspot.com.es/2011/08/psicologia-de-la-gestalt-y-el-problema\\_14.html](http://psicopost.blogspot.com.es/2011/08/psicologia-de-la-gestalt-y-el-problema_14.html)
- [http://www.psicoterapiagestalt.net/psicologia\\_gestalt.html](http://www.psicoterapiagestalt.net/psicologia_gestalt.html)
- [http://www.icesi.edu.co/blogs\\_estudiantes/marcelazafra/2012/02/29/ley-de-gestalt-ejemplos-de-publicidad-en-internet/](http://www.icesi.edu.co/blogs_estudiantes/marcelazafra/2012/02/29/ley-de-gestalt-ejemplos-de-publicidad-en-internet/)
- <http://www4.ujaen.es/~spuertas/Private/Tema%208.pdf>
- <http://difemano.blogspot.com.es/2012/08/la-gestalt-aplicada-la-publicidad.html>

## VÍDEOGRAFÍA

- <https://www.youtube.com/watch?v=A353QoAxl64>
- [https://www.youtube.com/watch?v=YWJeebl\\_b\\_I](https://www.youtube.com/watch?v=YWJeebl_b_I)
- <https://www.youtube.com/watch?v=J-fh2GftWCs>
- <https://www.youtube.com/watch?v=XWQrlzVni4Y>
- <https://www.youtube.com/watch?v=0PJLV7dIGxY>
- <https://www.youtube.com/watch?v=KIORTEeNcOU>
- <https://www.youtube.com/watch?v=w9ekHRYuM58>



## 16 - EL MUNDO DE LA PUBLICIDAD. INFLUENCIAS DE DISTINTAS CORRIENTES PSICOLÓGICAS. LA PROTECCIÓN DEL MENOR ANTE LA PUBLICIDAD II.

**AUTOR: MARÍA ARÁNZAZU RUIZ VIDORRETA**  
**CENTRO TRABAJO: C.P.E.I.P. SANTA ANA**  
**ISSN: 2172-4202**



### INTRODUCCIÓN

John Fitzgerald Kennedy dijo una vez que los niños son el recurso más importante del mundo y la mejor esperanza para el futuro.

Por eso, cuando analizamos el mundo y nos preguntamos cuáles son los peligros más acuciantes ante los que se enfrenta la infancia en nuestra sociedad, rápidamente nos podemos responder que uno de ellos es el consumismo y las técnicas salvajes de publicidad a las que se enfrentan, máxime cuando están expuestos durante tantas horas a la televisión sin la supervisión de los adultos.

Para contextualizar el tema en el artículo anterior estudiamos la publicidad en el siglo XXI, describiendo los tipos de publicidad que existen según distintos criterios y las tácticas que utilizan para conseguir la venta del producto.

Describimos también las estrategias de la publicidad y sus relaciones con la psicología en general, y con la teoría de la Gestalt en particular.

En este artículo nos queremos centrar en uno

### Contenido

Introducción

1. La publicidad subliminal.
2. Cómo proteger a los niños de la publicidad desde la escuela.

Conclusión

Bibliografía

de los aspectos más controvertidos de la publicidad de los últimos años, la publicidad subliminal.

Y como estamos convencidos de la máxima de Luis Bassat que dice que "la buena publicidad vende el producto hoy, y construye la marca para mañana", nos vamos a involucrar en las distintas formas que tenemos como educadores de habilitar medios para que el alumnado actúe de una forma reflexiva y crítica ante el bombardeo de anuncios publicitarios que se va a encontrar en su vida, desde su más tierna infancia, hasta la edad adulta.

## 1. LA PUBLICIDAD SUBLIMINAL.

Siempre es interesante hacer un poco de historia para ver cómo cuestiones que parecen totalmente nuevas y con origen en la historia reciente del hombre son más antiguas de lo que muchas veces nuestra mente egocéntrica puede creer.

Es el caso de la publicidad subliminal dado que, ya en el siglo IV a.C. Demócrito, filósofo griego presocrático y matemático discípulo de Leucipo afirmaba que "hay muchas más cosas perceptibles en el mundo de las que podemos percibir conscientemente".

De la misma forma, Platón, Aristóteles en la antigüedad y ya filósofos modernos como el alemán Leibniz, conocido como "el último genio universal" reconocieron la existencia de fenómenos equivalentes al mencionado por Demócrito.

Es decir, es un error creer que sólo existe en la realidad aquello que nuestros sentidos pueden percibir de una forma consciente. Es por ello que psicólogos, científicos y publicistas han ido más allá, estudiando estos fenómenos y vertiendo sus conclusiones no siempre en favor de la humanidad sino, en algunos casos, intentando venderlas al mejor postor, incluso para fines no siempre tan filantropistas como son la venta de productos.

Es importante por ello que nosotros y nosotras, como educadores implicados en el desarrollo integral del ser humano desde la infancia como sujetos independientes y libre pensantes, tengamos estas ideas de una forma clara en nuestra mente y seamos capaces de transmitir a las nuevas generaciones la importancia de ser críticos con las imágenes que nos rodean, intentando ir más allá y creyendo tan sólo aquellas partes de las que estamos seguros que no nos van a influir de forma negativa.

Para hacernos una idea de cómo funciona la publicidad subliminal pasaremos a relatar el primer experimento considerado la base de esta corriente y que fue realizado en 1956 por James Vicary en Fort Lee, un barrio de New York.

Utilizaron un retroproyector estroboscópico para bombardear en la pantalla de un cine que proyectaba la película Picnic las frases que decían:

- "Beba Coca-Cola".
- "¿Tiene hambre?", "Coma palomitas de maíz".

Durante la semana siguiente, el aumento de la venta de palomitas de maíz de ese cine fue del 57,5% y el de Coca-Cola un 18,1%, lo que demostró que un mensaje emitido a espaldas de la conciencia de la gente podía tener efectos mensurables en su conducta concreta.

Unos años más tarde, en 1966, dos psicólogos llamados Wolitzky y Klein realizaron otro experimento con sujetos en un laboratorio. En este caso, los psicólogos mostraron a los sujetos la imagen encubierta de un pato que estaba formada por una serie de contornos de la figura dominante en la imagen que era la rama de un árbol.

Aunque en ese momento no fueron conscientes de la aparición de la imagen, este pato influyó de manera importante en el resto de las imágenes que se les presentaron a los sujetos, quedando patente el hecho de que percibimos imágenes de forma inconsciente que quedan de alguna forma grabadas en nuestra memoria, apareciendo más tarde de las formas más insospechadas.

Cuando leemos un periódico, una revista o una página web, no solemos prestar mucha atención a los anuncios publicitarios que allí aparecen, según varios estudios apenas unas milésimas de segundo, y siempre por encima, de refilón.

Sin embargo, este poco tiempo consciente sirve para que el mensaje entre en nuestro sistema de información, logrando el efecto deseado por los publicistas.

Una vez contextualizada la historia de la creación de la publicidad subliminal estamos en condiciones de exponer las características de la misma:

- Al principio, allá por los años 60, fue utilizada para cualquier tipo de producto.
- Hoy en día, sin embargo, se utiliza para productos como el alcohol, el tabaco, la lencería, etc.
- El primer y el segundo plano de la imagen es concebido como una metáfora del consciente y del inconsciente de la mente humana.
- Aunque sus efectos no se han demostrado de forma fiable, es una de las estrategias más efectivas si se llega hasta el final.

Así pues, de los dos planos que componen una imagen, a una de las figuras se les presta más atención, percibiéndose de forma consciente. Pero el ser humano percibe otro tipo de figuras de forma secundaria que penetran en nuestra consciencia de forma subliminal, lo que significa por debajo del umbral, por los llamados "canales colaterales".

A esta organización de la entrada de la información sensorial de una forma no consciente se le llama "inatención selectiva".

Por eso se camuflan ciertos estímulos por varias partes del anuncio, porque los creadores de anuncios publicitarios saben que tarde o temprano estos estímulos aparecerán de una forma u otra en la consciencia del posible comprador.

Otro hecho demostrado científicamente es cómo un estímulo supraliminal puede actuar como subliminal, es decir, hay ciertos estímulos que trasgreden

el sistema ético de las personas. Estos estímulos que conllevan una serie de emociones negativas tienden a ser ignorados por la mente, siendo el propio ser humano el encargado de bloquearlos si se oponen a sus valores conscientes.

Aún con todo, estos estímulos evocan una serie de deseos o sentimientos que no son percibidos como conscientes por la mente humana, pero que logran el efecto deseado aún con la oposición consciente del sujeto. Es el caso de la cajetilla de cigarrillos Camel, por ejemplo.

Aunque no vamos a extendernos en este tema, es bueno mencionar la existencia de mensajes subliminales también en la música, la pintura y el cine con el fin de incrementar las ventas de los discos u otro tipo de productos ocultando información en las canciones estimulando energías reprimidas.

Como ejemplos de canciones con mensajes ocultos si se escuchan al revés pero que el cerebro humano es capaz de percibir aún en las reproducciones ordinarias o con doble sentido son:

- Revolution Nr. 9 de The Beatles.
- Stairway to Heaven de Led Zeppelin.
- Hotel California de The Eagles.
- Hey Jude de McCartney (incitando al consumo de heroína).
- Fire and Light de la Electric Light Orchestra.
- Bridge over troubled water de Simon & Garfunkel (también sobre el consumo de drogas).

Para conocer más sobre este tema se puede leer la obra *Media Sexploitation* del Dr. Wilson Key (1979).

Aunque hay discrepancia sobre si la utilización de letras pierde impacto en otras lenguas, algunos pintores como Velázquez, Goya, Klee, Ernst, Dalí y

Picasso emplearon prácticas de inclusión de mensajes enmascarados mediante imágenes que evocan todo tipo de estados.

Aunque estos aspectos ya se han regulado, en el cine encontramos inclusiones de publicidad subliminal en muchísimas películas, entre las que destacamos:

- Fantasía de Walt Disney.
- La Guerra de las Galaxias e George Lucas.
- El exorcista de William Friedkin.
- JFK de Oliver Syone.
- Fight Club de David Fincher.
- E.T. y su publicidad de Smarties.
- Terminator con Nike.

Para hacer un estudio más en profundidad del tema se recomienda la lectura de la obra "La Agencia o Juegos Mentales" de George Kaczender de 1980.

## **2. CÓMO PROTEGER A LOS NIÑOS DE LA PUBLICIDAD DESDE LA ESCUELA**

Sabemos que los niños constituyen una fuente de creciente interés en los últimos años para las agencias de publicidad, especialmente por su importancia en número, pero también por su capacidad de absorber la información y, sobre todo, por las posibilidades de futuro que representan.

Es por ello que los especialistas de la publicidad estudian sus características e intentan desarrollar estrategias que les ayuden a llegar a este público con tanto potencial de una forma segura.

Varias son las razones por las que los consideran un mercado creciente al que hay que prestar una especial atención:

- No sólo condicionan los niños y niñas las compras de productos infantiles sino que, además y en gran medida, el consumo de las familias en general y de los padres en particular.
- Por su capacidad de aprendizaje, los niños son muy permeables a las informaciones del exterior tanto para contenidos formativos como a la inversa, más deformativos.
- Los niños y niñas tienen más dificultades en distinguir la función persuasiva de los anuncios, y tampoco son capaces de distinguir de una forma clara lo que es plausible y verosímil de lo que no lo es.
- Las sensaciones de infelicidad o de perdedor que transmiten los anuncios son especialmente sentidas por los niños y niñas, por lo que perciben la necesidad de adquisición de un producto de una forma más fuerte que los adultos.
- La publicidad cuyo público objetivo son los niños es mucho más agresiva que la de los adultos ya que no se limita sólo al spot concreto sino que, en muchos casos, pasa a ser un programa entero el que promociona un producto en concreto.
- No son capaces de distinguir la diferencia entre publicidad comercial con fines de venta de la información objetiva basada en los datos de un producto concreto, por lo que el uso combinado de publicidad con información se torna más peligroso que en el caso de los adultos.

Según Salinas "los mass media aparecen como centros difusores de cultura, haciendo tambalear los cimientos del centro difusor de cultura por excelencia, la escuela. Esta ha perdido el monopolio de la transmisión cultural y sus alumnos se nutren en los medios de comunicación, ya que la escuela se ha visto imposibilitada para integrar las formas culturales contemporáneas a las que, por otra parte, ya están adheridos los alumnos."

Con esta cita podemos ver hecha palabra la enorme importancia que en la sociedad actual tienen los medios de comunicación, sobre todo la televisión, ya que ha pasado a ser uno de los núcleos importantes de la casa hasta el punto de que en muchas ocasiones rige eventos y horarios importantes dentro del seno de la familia.

Debemos tener en cuenta que, la televisión por ejemplo, es un arma de doble filo ya que puede cumplir las dos funciones. Por un lado, puede facilitar ciertos aprendizajes en niños y niñas de familias estructuradas y ser muy beneficioso para aquellos que están en un entorno de riesgo social. Pero, a su vez, puede ser un elemento socializador de riesgo no sólo por el consumismo que transmite, sino también por la violencia intrínseca que muchísimos programas llevan aparejada.

Ya en 1992 Pérez escribió que "continuamente el discurso del consumo apela a las motivaciones psicológicas de las personas para activarlas, potenciarlas y asegurar que con la adquisición de objetos se verán satisfechas: la seguridad, el poder, el sexo, la autoafirmación, la aprobación de los demás.... Sin embargo, la insatisfacción es permanente puesto que el número de objetos a poseer nunca deja de crecer y aumentar, y es imposible de alcanzar."

Pues bien, esta idea tan acertada expuesta hace más de una década sigue estando en total vigencia ya que esta visión del consumismo que relaciona



los productos con el éxito social lleva en la mayoría de los casos a sentimientos de frustración.

Y esta frustración es más manejable en los adultos puesto que ya tenemos formada nuestra autoestima y nuestra visión de nosotros mismos por otra serie de cauces, pero en el caso de los niños y niñas en edad escolar y en el de los adolescentes, estas pautas de autoafirmación están todavía formándose, por lo que la inclusión de ciertas ideas en su auto concepto puede ser muy frustrante y poco realista, siendo a la larga muy difícil de modificar por uno mismo.

En el caso de la violencia televisiva las consecuencias no son menos alarmantes.

Varios estudios, entre ellos uno de la Universidad de Michigan, han resuelto por medio de experimentos realizados durante años que los niños y niñas que ven durante la infancia programas violentos tienen muchas más posibilidades de convertirse en adultos con conductas agresivas que los niños que no ven con tanta frecuencia este tipo de programas.

Es una contradicción constante para agentes educadores como la escuela o la familia o programas específicos desarrollados por diferentes medios institucionales y estatales la promoción de contenidos y valores con una gran carga violenta, agresiva, racista o sexista desde la televisión y los medios de comunicación, porque se envía un mensaje totalmente contrario durante momentos en los que, además, la mente de los niños y adolescentes está sin las alertas puestas, de una forma tranquila y relajada viendo la televisión.

Dado que se trata de un fenómeno tan global y tan complejo, la solución debe ser multidisciplinar y provenir por varias vías tanto legales como políticas, escolares y familiares.

Y habrá que tener en cuenta y hacer un énfasis especial en aquellos sectores de la sociedad más desfavorecidos por estar en riesgo de exclusión, inadaptación o desadaptación social, no sólo por una visión filantrópica del ser humano sino por seguir las legislaciones vigentes como por ejemplo la Declaración de Copenhague de 1995 que explicita cómo la sociedad debe ser sensible al bienestar y al desarrollo de todos los sectores sociales, sobre todo los de la infancia que vive situaciones vulnerables.

Para hacer una radiografía más real del problema debemos tener en cuenta también la visión de los publicistas, quienes defienden su trabajo y sus posturas mediante distintos argumentos.

Shor J, en el 2006 cita tres afirmaciones por las que los publicistas creen que su tarea en la sociedad es necesaria, y las problemáticas que ella acarrea vienen derivadas por otro tipo de causas que ellos mismo.

Estas son las afirmaciones:

- La publicidad infantil es necesaria para la salud económica de la propia industria: crean beneficios como una televisión gratuita y unos productos mejores.
- Los niños son fuertes. Los portavoces de la industria dicen que al niño no le hace falta protección en su contacto con el márketing.
- La culpa de los males derivados de la publicidad es de los padres que deberían proteger más a sus hijos de los anuncios. Argumenta que las familias pueden apagar la televisión y decir "no".

Y aunque se debe certificar la importancia que tiene la familia en el desarrollo de actitudes consumistas en los hijos, es una necesidad urgente que los publicistas tengan en cuenta las características evolutivas de los niños y



actúen en consecuencia, no para mejorar sus técnicas y sus niveles de venta, sino para realizar campañas menos agresivas basadas en las características de los niños a los que se dirigen.

Así que, por un lado, deben ser las familias las que se impliquen en la no exposición del menor a un bombardeo de anuncios en sus horas de ocio, prestando más atención a esta creciente realidad.

Por otro, los publicistas y anunciantes deben tener en cuenta su responsabilidad social, intentando mermar los efectos negativos de sus anuncios sin dejar de prestar atención a sus necesidades comerciales.

Y, por último, la escuela debe estar bien despierta a este rasgo de la sociedad y por un lado, censurar todas las publicidades encubiertas que llegan a la escuela por medio de regalos, invitaciones a eventos y otra serie

- Ningún aviso debe hacer que los niños crean que serán inferiores a otros niños, o impopulares con ellos, si no compran o piden que se les compre un cierto producto o servicio.

- Los niños nada o poco saben de precios, por lo que deberían evitarse mensajes con "A un precio accesible para todos los hogares", "Nada más que 30 euros", "Por tan sólo...", pues inducen al niño a pensar que ese producto no es caro para sus padres, lo que genera la consiguiente presión para conseguirlo.

- Cuando se trata de menores, los bienes y servicios ofrecidos suelen incluir sorteos y premios. En este caso, se debe ser lo suficientemente prudente para no exaltar de tal manera el premio y el regalo, que el producto pase a un segundo plano.

Es decir que, tanto los publicistas y anunciantes como la familia y la escuela tienen una obligación clara de servir de modelos de conducta a los niños y las niñas, ofreciéndoles un mundo alternativo o una realidad plausible a la que se puede presentar en la televisión y en los medios de comunicación.

Pero también el Estado debe establecer una serie de leyes y pautas claras que impliquen a todos los agentes en el problema de la publicidad infantil. Ante todo se debe asegurar la protección de la juventud y la infancia como límite de los derechos preestablecidos de información y expresión.

Para ello se ha creado una legislación que, como parte implicada en el conflicto, debemos conocer.

En primer lugar, la Constitución Española en su artículo 20.4 señala como límite expreso de los derechos y libertades reconocidos la protección de la juventud y de la infancia.

El tema de los derechos constitucionales es un asunto peliagudo. Si bien el Tribunal Constitucional ha dictado múltiples sentencias a favor de los derechos de expresión e información en la mayoría de los casos, los límites están recogidos en las libertades del artículo 20.1.

La esencia del problema radica en la idea de que no existen derechos absolutos y de que todos los derechos tienen límites. Así se dejó claro que "ningún derecho constitucional es un derecho ilimitado". "La Constitución establece por sí misma los límites de los derechos fundamentales en algunas ocasiones. En otras ocasiones el límite del derecho deriva de la Constitución sólo de una manera mediata o indirecta, en cuanto que ha de justificarse por la necesidad de proteger o preservar, no sólo otros derechos constitucionales, sino también otros bienes constitucionalmente protegidos" (STC 11/1981, de 8 de abril de 1981. Fundamentos 9 y 7).

El límite constitucional expreso se justifica por la necesidad de protección de la juventud y de la infancia, limitando las libertades contenidas en el artículo 20.

Por otro lado, la Ley del menor, en su artículo 8.1. recuerda que la libertad de expresión tiene su límite en la intimidad y la imagen del menor. Aunque no se menciona el honor, el menor es titular de derecho al honor como se reconoce en el artículo 4 de la Constitución.

El único precepto importante es el de la mayoría de edad establecida en los 18 años en nuestro estado, aunque hay convenios que citan como infancia a todos los menores de edad, concluyendo que no abarca sólo a los menores de 18 años sino a la juventud en un sentido más amplio de la expresión.

Sin embargo, la Convención de los Derechos del Niño de 1989 dice ya en su artículo 1 que "se entiende por niño todo ser humano menor de 18 años",

interpretando así que la infancia llegaría hasta los 18 años y la juventud a las personas mayores de 18 años pero a las que todavía no se supone adultas.

Este artículo ha generado diversas polémicas puesto que se considera que las personas de esta edad no tienen formadas aún la personalidad y la publicidad no controlada puede ocasionar daños de diversa índole, pero no se tiene en cuenta esta justificación con las personas mayores de edad o adultas, aunque sus rasgos de personalidad puedan aseverar que tampoco tiene opiniones formales formadas.

Por último, la Ley de Protección del Menor de 1995 establece una serie de principios generales que pasamos a mencionar a continuación, a pesar de que no menciona de forma específica la publicidad ni sus efectos en los menores.

El artículo 6.b. propone "la supremacía del menor como criterio de actuación". El artículo 6.h., por su parte, establece que uno de los objetivos de esta ley es la "sensibilización de la población en relación a los derechos del menor".

Ambas ideas se tornan fundamentales a la hora de defender al menor tanto en el ámbito publicitario como en cualquier otro que pudiera ser considerado como capaz de vulnerar los derechos del menor.

A pesar de los intentos de minimizar el impacto que la publicidad tiene en el menor de la legislación actual, lo cierto es que se tornó bastante laxa a la hora de cumplir sus objetivos.

Es por ello que no sólo las familias sino que nosotros como docentes implicados deberemos desarrollar e implementar programas a nivel de centro y de aula que ayuden al alumnado a desarrollar una actitud crítica frente a la sociedad de consumo ante la que nos vemos envueltos y ante el constante bombardeo al que la industria publicitaria nos tiene sumidos.



La forma de conseguir que nuestros alumnos generasen actitudes críticas hacia la publicidad y sus efectos va a depender, entre otras cosas, de la edad, el tiempo disponible y nuestra habilidad para generar esas actitudes y comportamientos.

De cualquier forma, la elaboración de programas en este sentido daría para varios artículos más y no es, en este momento, la intención de la autora el profundizar en ello.

En este capítulo y los anteriores lo que se ha pretendido es sentar una base introductoria sobre la publicidad en el Siglo XXI, explicando los tipos de publicidad que podemos encontrarnos hoy en día, así como sus estrategias y las relaciones de la publicidad con distintas ramas de la psicología, entre ellas la Psicología de la Gestalt, para explicar después rasgos influyentes de la publicidad subliminal y el marco legislativo aplicable al menor en este aspecto.

Mucho queda, por tanto, por hacer desde los centros de enseñanza y desde los propios estados para limitar la influencia de esta industria en las personas del mañana. Estamos convencidos de que, con el empeño de todos, conseguiremos ir logrando los objetivos de conseguir una sociedad cada vez más crítica con sus propias decisiones.



## BIBLIOGRAFÍA

- [http://www.navarra.es/appsext/DescargarFichero/default.aspx?codigoAcceso=PdfRevistaJuridica&fichero=RJ\\_22\\_II\\_5.pdf](http://www.navarra.es/appsext/DescargarFichero/default.aspx?codigoAcceso=PdfRevistaJuridica&fichero=RJ_22_II_5.pdf)
- [http://www.razonypalabra.org.mx/N/N76/varia/2a%20entrega/14\\_Pellicer\\_V76.pdf](http://www.razonypalabra.org.mx/N/N76/varia/2a%20entrega/14_Pellicer_V76.pdf)
- <http://internetmarketingmexico.com/tipos-de-publicidad-en-internet-ventajas-desventajas-y-ejemplos/>
- RAZÓN Y PALABRA Revista Electrónica en América Latina Especializada en Comunicación, NÚMERO 76 MAYO - JULIO 2011
- <http://davidtopi.com/la-piramide-de-maslow-en-la-evolucion-personal/>
- Shor, J. (2006). *Nacidos para comprar. Los nuevos consumidores infantiles* Barcelona: Paidós Ibérica.
- Soria, C. (1999). *Perspectiva ética en la información publicitaria*. En Bonete, E. *Ética de la comunicación audiovisual*. Madrid: Tecnos.
- [http://campus.usal.es/~teoriaeducacion/rev\\_numero\\_04/n4\\_art\\_balsells.htm](http://campus.usal.es/~teoriaeducacion/rev_numero_04/n4_art_balsells.htm)
- SALINAS, J. (1992): Mass-media y Educación Social. en COLOM, A.J., *Modelos de intervención socioeducativa*. Narcea. 252-276.

# 17 - LA EDUCACIÓN EN EL CONTEXTO SOCIOECONÓMICO DE PRINCIPIOS DEL S. XXI. DE LA EDUCACIÓN PRUSIANA A LA ESCUELA ASAMBLEARIA.

01/10/2014  
Número 49

**AUTOR: MARÍA ARÁNZAZU RUIZ VIDORRETA**  
**CENTRO TRABAJO: C.P.E.I.P. SANTA ANA**  
**ISSN: 2172-4202**



## INTRODUCCIÓN

Aunque bastante se ha avanzado y se sigue trabajando en la adaptación de las escuelas a las necesidades de los alumnos y de la sociedad en general, la sensación general es que la educación sigue estando a años luz de los retos de las nuevas sociedades.

Para comprender este hecho, pero sobre todo para poder atajarlo y poder crear centros de formación integral de personas y no meros centros de transmisión de conocimientos, debemos retroceder en el tiempo y ver el punto de partida sobre el que se asientan las escuelas de la actualidad.

Y ese punto de partida es la escuela prusiana y la necesidad de instrucción de una sociedad con los conocimientos justos para poder generar riqueza a unas estructuras concretas de la población.

Y, salvo honrosas excepciones, los distintos regímenes totalitarios por los que ha pasado Europa y nuestro país se han preocupado

### Contenido

Introducción

1. La creación el modelo de escuela: la educación prusiana.
2. La educación en la república española. Las aportaciones de la Institución Libre de Enseñanza.
3. La dictadura franquista a través de la educación.
4. La situación de la escuela en la sociedad actual. "La crisis del régimen del 78".
5. La metodología asamblearia en la escuela.

Conclusión

Bibliografía

por tener un pueblo lo suficientemente falto de cultura como para perpetuar su modelo de sociedad.

Desde hace unos años y en la actualidad, sentimos la necesidad de tener unos ciudadanos y ciudadanas formados tanto en competencias como en pensamiento crítico que velen por asegurar los derechos de las personas y el cambio de estatus social en pro de una mejoría de las clases más desfavorecidas.

Este artículo pretende establecer una base para el desarrollo del pensamiento asambleario en nuestras escuelas que se traduzca en una sociedad más democrática y participativa.

## 1. LA CREACIÓN DEL MODELO DE ESCUELA: LA EDUCACIÓN PRUSIANA.

Durante el S. XVIII Martín Lutero, por su afán de expansión de una educación primaria obligatoria y gratuita para la población, influyó en la creación de escuelas que impartían conocimientos básicos en un sistema estricto basado en la disciplina, la obediencia y la ética.



A principios del S. XIX, los propios grandes empresarios de la revolución industrial, necesitados de mano de obra semiformada, fueron los que financiaron estas primeras escuelas, introduciendo a la mujer a partir de 1872, pero reservando la educación secundaria para los hijos de la aristocracia.

Como se menciona en el documental "La educación prohibida", Andrew Carnegie, J.P. Morgan, John Rockefeller, Henry Ford, etc., a través de sus fundaciones, escolarizaron a la población en esta época en una escuela con unas características muy similares a las escuelas de la actualidad:

- Los horarios estrictos.
- La estructura vertical.
- Los test estandarizados.
- La división de los cursos por edades.
- Las clases obligatorias.

- Los currículums desvinculados de la realidad.
- El sistema de calificaciones.
- Las presiones sobre los maestros/as y sobre los niños y niñas.
- El sistema de premios y castigos.

## **2. LA EDUCACIÓN EN LA REPÚBLICA ESPAÑOLA. LAS APORTACIONES DE LA INSTITUCIÓN LIBRE DE ENSEÑANZA.**

Paralelamente a este tipo de enseñanza tan estricta, y en los mismos años de 1876, Francisco Giner de los Ríos con el resto de colaboradores creó la Institución Libre de Enseñanza, una institución totalmente diferenciada de este tipo de enseñanza, que velaba por la renovación pedagógica y cultural, y se conformó como una alternativa plausible a esta forma de enseñanza prusiana.

De Europa llegaban catedráticos, profesores, pedagogos y libre pensadores que creían en otra forma de "hacer escuela", y que querían aprender de esta formación por las características tan diferenciadas de la educación prusiana que imprimían a la educación.

Como expongo en el artículo "*La Institución Libre de Enseñanza, sembrando futuro*" publicado en esta misma revista en el número 48, los principios más importantes que guiaron a la Institución fueron los siguientes:

1. **El principio de la "reverencia máxima que al niño se debe"**, respetando al máximo la libertad del menor, intentando no elaborar normas de vida cerradas que le doten de una obediencia al adulto ni perturbando la niñez y la adolescencia con propagandas religiosas, filosóficas o políticas.

2. Una de sus máximas es **despertar en el niño el amor por la cultura general**. Esto lo conseguirán formando primero en los conocimientos que todos los seres humanos necesitan saber y, después, preparándoles para adquirir ya una educación especializada en distintos campos como la medicina, la literatura, el derecho, la ciencia, la ingeniería, etc.

3. **Parten del principio latino "mens sana in corpore sano"**, trabajando de igual modo el cuerpo y el alma. De esta forma, observan y enseñan a observar las normas básicas de salud e higiene personal, el decoro y las maneras, así como aquellas virtudes personales que ayudan a las personas a sentirse bien con ellos mismo, esto es, la alegría, la honradez, la armonía, el saber, intentando ser congruentes entre su forma de ser y su forma de pensar. Para ello aprenden también de música, arte y literatura, formándose de esta forma en un ser integral.

4. **Promueven la confianza entre iguales, con la familia y la sociedad.**

5. **Se apartan del sistema de exámenes, premios y castigos.**

6. **Procuran moverse en entornos naturales, respirando y jugando al aire libre**, desarrollando de esta forma el cuerpo en su conjunto.

7. Creen firmemente en la **coeducación** como parte de la enseñanza de la vida real donde las personas de ambos sexos nos movemos a diario. Tanto en la sociedad como en la familia encontramos hombres y mujeres, y es en este devenir integrador como el ser humano se forja y se hace fuerte, sano y libre.

8. **El sistema de enseñanza no presenta la división tradicional entre párvulos, primaria y secundaria**, sino que se consideran los tres periodos como uno solo continuo.
9. **La división de los alumnos** no es por edad o primera letra de su apellido, sino **por grado de desarrollo madurativo** al que llaman secciones.
10. **No se estudian asignaturas aisladas sino que el saber se dispone según estas secciones**, es decir, según el grado de maduración del alumnado, dejando el estudio de las lenguas clásicas a aquellos alumnos y alumnas que muestran un verdadero interés por este tipo de aprendizajes.
11. Buscando el interés del niño y el continuo aprendizaje utilizan como vía de aprendizaje el libro, pero **no el libro del texto al uso** al que estamos acostumbrados, sino un libro que elaboran ellos y ellas mismas a tal fin, redactando sus propias notas de forma personal e individual.
12. **Las clases no se utilizan para tomar apuntes, sino como forma de compartir aprendizajes**, enseñando a los compañeros y aprendiendo de ellos lo que les puedan transmitir, haciendo ejercicios que le obliguen a pensar y a resolver problemas no de forma memorística sino reflexivamente.
13. **Los deberes extraescolares son considerados con moderación** en las últimas secciones, intentando que los niños y las niñas no los vean como un esfuerzo extra que termine desembocando en un hartazgo hacia la escuela por la fatiga que le crea.
14. **Aprovechan las excursiones tanto a la naturaleza como a los museos de arte e historia** y, si es posible, las realizan fuera de Madrid, incluso en los países aledaños como Portugal y Francia, empleando para ello varios días.

15. Se percibe fundamental una **estrecha relación entre la escuela y la familia**, considerando ambas la buena labor de la otra. Y es en el seno de la familia donde el niño debe desarrollarse de forma íntegra, saliendo y regresando a ella cada día, como el lugar protector donde descansar y saberse a salvo. Por ello, los internados no tienen cabida en el pensamiento de la ILE, salvo casos excepcionales cuando se van de excursión o niños huérfanos, a quienes preferiblemente intentan buscarles un lugar donde vivir.

A raíz de esta labor, muchas fueron las instituciones que este ideario fomentó. Entre ellas destacamos las siguientes:

- El Museo Pedagógico Nacional (1882).
- La Escuela Superior de Magisterio (1909).
- La Junta para la Ampliación de Estudios (1907).
- El Centro de Estudios Históricos (1910).
- La Residencia de Estudiantes (1910).
- La Fundación Giner de los Ríos (1915).
- Las Misiones Pedagógicas (1931).
- El Instituto-Escuela (1918).
- Las pensiones para ampliar estudios en el extranjero.
- Las colonias escolares de vacaciones.
- La Universidad Internacional de verano.



- El Boletín de la Institución Libre de Enseñanza que comenzó su andadura en 1877 y sigue hoy en día publicándose en su segunda etapa.

Podemos ver así cómo esta Institución de referencia en Europa otorgó un estilo propio a la enseñanza, dotándole de una visión diferenciada, en un intento por formar personas íntegras tanto en el caso de la infancia como de los adultos y no piezas de una estructura prediseñada para un tipo de sociedad industrializada y centrada en la competitividad y el dinero.

Y en este estilo propio estaba el desarrollo de actitudes de pensamiento colectivo por medio del debate y metodologías activas de aprendizaje como la asamblea que hicieron de este período uno de los mayores momentos de desarrollo de las libertades y del trabajo en equipo.

Sin embargo, esta ilusión por el cambio y la transformación social a través del debate colectivo y la asamblea escolar se vio truncado en la época siguiente de nuestra historia reciente con el alzamiento de Francisco Franco y el retorno a las escuelas adoctrinadoras y generadoras del llamado pensamiento único.



### 3. LA DICTADURA FRANQUISTA A TRAVÉS DE LA EDUCACIÓN.

Durante la época franquista la educación fue considerada uno de los mejores instrumentos para transmitir a la sociedad un sistema concreto de valores, una moralidad propia del régimen, que sirviese para perpetuar la legitimidad del sistema impuesto.



Así, se utilizó el aparato ideológico escolar en dos etapas diferenciadas. Por un lado, desde el alzamiento militar hasta 1959, el Franquismo utilizó el sistema educativo para legitimarse como sistema imperante. Tras esta fecha, se profundizará en esta legitimidad aunque introduciendo algún cambio, como podemos observar en el caso concreto de la educación femenina.

Si bien al principio se ocupó en eliminar cualquier intento de emancipación femenina que se había producido durante la República, fomentando una imagen de la mujer como ama de casa, hacendosa madre, esposa y educadora, ejemplo de maternidad y de reproducción, limitando su participación en la economía del país más allá de la propia economía doméstica.

De alguna forma las mujeres, mayoritariamente, se sintieron parte de ese cambio, entendiendo que tras el debacle social por las cifras de muertos y exiliados tras la Guerra Civil y la II Guerra Mundial debían ocuparse de reproducir y alzar las cifras de nacimientos en el país.

Por eso el currículo se dividió desde las primeras etapas educativas en asignaturas dedicadas a las mujeres y a los hombres. En el caso de la mujer, la educación femenina se centró en asignaturas específicas para el cuidado

de la familia como, por ejemplo, Hogar, aunque no siempre se dedicaba la mujer al cuidado del hogar, sino que seguía estudios universitarios como los hombres, aunque en cifras notablemente inferiores.

Lo que sí se dejó de lado totalmente y de una forma intencionada fue el interés por dar al alumnado una educación en valores democráticos que sirviese para crear un pensamiento crítico en la población.

#### **4. LA SITUACIÓN DE LA ESCUELA EN LA SOCIEDAD ACTUAL. "LA CRISIS DEL RÉGIMEN DEL 78."**

Tenemos que tener en cuenta que partimos de una transición hecha a partir de la muerte de Franco en el 1975 con el consenso logrado por una gran variedad de partidos políticos desde 1978.

Durante estos años la sociedad, deseosa de volver a la tranquilidad y a la estabilidad de un período sin guerras ni movimientos sociales que debilitasen la paz social instaurada, ha vivido en una suerte de adormecimiento que ha llevado a no preocuparse en exceso por los acontecimientos políticos

sociales la "Caída del régimen del 78".

Desde distintas universidades como la Autónoma de Madrid opinan que esta transición se hizo con miedo y una coyuntura excepcional, con el peligro siempre presente de la salida un día de los militares y los tanques a la calle. Y que esta transición tan tibia creó una estructura estatal férrea que ha impedido que partidos realmente de izquierdas hayan podido tener cabida en las mayorías parlamentarias.

Para estos intelectuales y catedráticos universitarios como Juan Carlos Monedero, Pablo Iglesias o Íñigo Errejón, las consecuencias de esta transición tan leve han sido:

1. Una escasa politización de la ciudadanía porque le han hecho creer que la política era peligrosa o muy difícil para las personas de a pie.
2. Un bipartidismo turnista que se tapa uno a otro porque han venido cometiendo los mismos abusos y corruptelas.
3. Una casta mediática que controla el 80 % de los medios de comunicación para perpetuar sus intereses en el poder.
4. Una serie de empresarios rentistas que exigen una serie de leyes al gobierno a cambio de unos pocos puestos de trabajo que eliminan en cuanto no le son rentables.
5. Dos sindicatos mayoritarios cansados y con muchos de los vicios de los partidos grandes, que hacen pensar que el sindicalismo está vendido y responde a los intereses de los poderosos en lugar de a los intereses de los trabajadores.
6. Escuelas y universidades carentes de recursos de las que parece que el interés es crear ciudadanos obedientes con el sistema en lugar de personas formadas capaces de pensar por ellos mismos.
7. Y banqueros campando a sus anchas con el beneplácito de los partidos a los que subvencionan.

Esto nos ha llevado a pensar que 36 años más tarde ha cambiado más bien poco. No es posible que una sociedad que pretende el avance de las

personas dentro de un marco europeo tenga un sistema tan inmovilista y anclado en el pasado.

Las constantes manifestaciones, movilizaciones sociales y distintas agrupaciones de personas de los últimos años (movimiento "toma la calle" heredero del "15 M", mareas blanca o en defensa de la sanidad pública, marea verde o en defensa de la educación pública de tod@s y para tod@s, la marea violeta, Jóvenes sin Futuro, Plataforma de Afectados por la Hipoteca, etc.) y nuevos partidos políticos surgidos a partir de esta coyuntura como el Partido X, Recortes Cero, Podemos, etc. llevan a pensar que somos muchas las personas que sentimos que después de esta transición nos han mentado, tanto a la generación de nuestros padres como a la nuestra.



A nuestros padres, adultos de unos 50-60 años hoy en día, les dijeron que si se dejaban la piel trabajando sus hijos lo tendrían todo después. Y a la generación que ahora está en los 30 nos han intentado vender que a base de grandes esfuerzos personales y económicos nos esperaban las mejores condiciones laborales.

Sin embargo, hoy en día, la llamada "generación más preparada de la historia" se está yendo al extranjero a buscarse un futuro porque aquí no encuentra trabajo y los mayores no tienen muy claro si verdaderamente quedará dinero para sus pensiones porque la deuda ya acapara casi el 100 % del PIB.

Estamos en situación de decir entonces que en los últimos años de

privatizaciones encubiertas y de venta de los recursos de la nación (red eléctrica española, Endesa, Gas Natural, Telefónica, Tabacalera, Argentaria, Coosur, Grupo UPO Potasas, Iberia, Repsol, etc.), y en el contexto de una política que ha velado más por los intereses particulares que por el beneficio de la nación, las consecuencias para el país e, inevitablemente, para el sistema público de educación, han sido las siguientes:

- Empobrecimiento del país, precariedad e inseguridad laboral, miedo al futuro y emigración de nuestros jóvenes.
- El país ha intercambiado a su juventud más formada por mafiosos que entienden España como un espacio de veraneo y de impunidad.
- Gobierno real de "La Troika", o una casta al servicio de los intereses de grandes fortunas que nos mienten y nos estafan y que no han sido votados de una forma democrática por ninguna persona de este país como, por ejemplo, Cristin Lagarde, directora del Fondo Monetario Internacional que cobra 230.000 euros netos anuales, recientemente imputada en un caso de corrupción en Francia y que recomendó la bajada de un 10 % de los salarios, lo que se está cumpliendo, o Gerardo Díaz Ferrán, ex presidente de la CEOE y declarado culpable en junio de 2013 por fraude a Hacienda, por citar sólo algunos deshonorosos ejemplos.

En este contexto nace el Manifiesto "Mover ficha", estudio realizado y firmado por un grupo de intelectuales, junto a personas reconocidas del mundo de la cultura, el periodismo y el activismo social y político y que quiere convertir la indignación en cambio político para devolver a la ciudadanía su participación y el Estado de Bienestar.

Dentro de los cambios que propone este manifiesto encontramos:

**1. La recuperación de la soberanía y el empoderamiento popular:** Ser soberano significa poder elegir y sentirse respetado en nuestro territorio.

Esta recuperación sólo se consigue mediante la formación democrática de la ciudadanía que pasa por activar el pensamiento crítico, desarrollar actitudes de deseo de cambio social y una formación específica en la metodología asamblearia para desarrollar reuniones fructíferas de las que se consiga extraer un avance verdadero.

En el caso de las personas adultas esta formación se puede hacer a través de las Escuelas Sociales o cursos específicos fomentados desde distintas asociaciones u organismos que llevan años trabajando con el método asambleario y que pueden dotar a la ciudadanía de una serie de herramientas y estrategias generadoras de cambio desde su propia experiencia.

En el caso de los niños, niñas y jóvenes, es tarea de la escuela implementar modelos de participación democrática en la toma de decisiones colectivas para desarrollar en el alumnado unas actitudes críticas a partir del ejemplo concreto que enseñen y permitan a la juventud adoptar una forma de actuar más cercana a la participación europea o latinoamericana en las decisiones del país que en el "dejar hacer" que viene siendo más habitual en nuestro país.

Para ello, lo primero debe ser la concienciación del colectivo de maestros/as y profesores/as, así como de todos los agentes implicados en la educación y, una vez llegados al consenso de querer implementar otro tipo de metodologías en las escuelas, el desarrollo de metodologías democráticas como es el trabajo por proyectos o la toma de decisiones de manera asamblearia.

**2.** La otra parte de las propuestas se resumen en la **vuelta a los derechos sociales del Estado del bienestar establecidos en la Constitución** y que se han venido ninguneando en los últimos años: vivienda digna, medidas concretas para reducir el paro (fin de la reforma laboral, derogación de la última reforma de las pensiones, reducción de la jornada laboral a 35 horas semanales y de la edad de jubilación a 60 años, incremento del salario mínimo interprofesional y establecimiento de un salario máximo vinculado

proporcionalmente al mínimo, limitar el encadenamiento de contratos temporales y apostar por los contratos indefinidos, prohibir los despidos en empresas con beneficios, eliminar las Empresas de Trabajo Temporal, promover la realización de obras públicas por pequeñas empresas locales, ayudas reales y crédito a PYMES, retomar la actividad comercial en las ciudades, modificar la ley de dependencia, apostar por las renovables, etc.

Capítulo aparte merece la consideración de la **Derogación de la Ley Orgánica para la Mejora de la Calidad Educativa (LOMCE) 8/2013, aprobada el 9 de diciembre** sin el consenso de los agentes implicados en la educación (asociaciones de estudiantes, sindicatos, asociaciones de padres y madres, ciudadan@s por la Educación Pública) ni el resto de partidos políticos salvo UPN, Foro Asturias y UPyD.

Con esta ley, y en aras de la "calidad" y la "excelencia", la reforma educativa priva de capacidad gestora y decisiva al Consejo Escolar, órgano democrático que evita el pensamiento único ya que está formado por el equipo directivo, profesores elegidos por votación por los y las compañeras del claustro, asociaciones de padres y madres, alumnos y alumnas, personal administrativo y del ayuntamiento, al pasar sus decisiones a ser meramente consultivas y no vinculantes, cediendo toda la capacidad de decisión a la dirección de los centros quienes, para colmo de sin sentido, pueden ser externos al Claustro y directamente nombrados por la Consejería de Educación, con el consiguiente desconocimiento de la verdadera realidad del centro concreto.

Vemos pues que, lejos de conformarse una visión de la educación como un cambio hacia la participación ciudadana y la creación de personas con el suficiente pensamiento crítico y conocimiento de otro tipo de metodologías activas de participación democrática, los pasos que se van dando están encaminados a una vuelta a los orígenes de la escuela como portadora de

conocimientos y desarrolladora de una sociedad basada en la competitividad industrial.



Sin embargo no perdemos la esperanza. En el siguiente apartado intentaremos retomar los espacios de libre expresión que ya propusiera Celestín Freinet a principios del siglo pasado, para quien la asamblea era el lugar en donde se resolvían los conflictos escolares, se desarrollaba el espíritu crítico, los hábitos de convivencia y se invitaba al diálogo.

Y para retomar esa otra forma de "hacer escuela", estableceremos las bases mínimas del método asambleario para adaptarlo a las aulas.

Sabemos que es un reto, sabemos que es una forma más complicada de tomar decisiones y que requiere más

tiempo y un afán por llegar a consensos,

pero estamos convencidos de la necesidad

de dotar a las personas de una mayor

capacidad decisoria y de mecanismos

democráticos de control, por lo que la

transformación social merece la pena el reto y el esfuerzo colectivo.



## 5. LA METODOLOGÍA ASAMBLEARIA EN LA ESCUELA.

Según el "Manual de asambleas escolares", entendemos la asamblea escolar como un espacio público en construcción, una herramienta de carácter pedagógico para mejorar los procesos de enseñanza-aprendizaje, favorecer una formación integral y participativa, promover una cultura vivencial y estrechar lazos entre la escuela y la sociedad.

El objetivo es, pues, la **construcción de un pensamiento colectivo de cooperación y debate** que ayude al empoderamiento del alumno y alumna.

Pero no sólo eso; una metodología asamblearia en el aula y/o en el centro lleva al mejoramiento de la enseñanza de asignaturas, a la construcción de proyectos de investigación, a la atención de conflictos y a la prestación de servicios.

Además, con la asamblea se trabajan diversas competencias básicas tan importantes en el contexto educativo en el que nos encontramos en la actualidad como son la Competencia Lingüística, la Competencia Social y Ciudadana, y la Competencia en Autonomía e Iniciativa Personal.

Las funciones de la asamblea son múltiples dependiendo del objetivo concreto de cada momento y de si son de aula o de centro, pero con carácter general podemos decir que los objetivos son:

- **Permitir el conocimiento mutuo entre todas las personas.**



- La **creación de un espacio de confluencia y debate para el apoyo y la formación** donde nos ayudemos en aspectos fundamentales.

Las características de las asambleas son:

- Espacios totalmente **abiertos** a la participación del alumnado y todas aquellas personas que quieran formar parte de este espacio de construcción.

- Los **portavoces** no serán designados para la totalidad de las reuniones y actos que se convoquen, sino **para cada uno de los eventos** individuales que se propongan y, en todo caso, rotativos para favorecer la implicación máxima de todas las personas y que todos y cada uno de los participantes se ocupen en un momento u otro de todos los cargos para aprender y ver la complejidad del mismo, lo que ayudará al buen talante colectivo ante el trabajo del resto de participantes.

- Las reuniones son **periódicas**, sin prisas ni premuras, sino con el convencimiento de que lo primero es conseguir el mayor número de consensos en cada una de las asambleas.

- Si se crean **grupos de trabajo**, al igual que la asamblea, deben ser **abiertos** a la participación de cualquier miembro que quiera participar aunque, en aras de la eficacia y operatividad de los grupos, lo ideal es que una misma persona no pertenezca a varios grupos de trabajo.

- Las **reuniones también deben ser laxas y no impositivas**.

- La asamblea es totalmente **autónoma** en las decisiones que toma.

En todo trabajo asambleario debe haber un grupo de moderación que se compone de varios miembros entre los que destacamos:

- El moderador o moderadora: se encarga de establecer los tiempos para cada parte de la asamblea, dar y retirar turnos de palabra, formular preguntas concretas para el consenso o la votación y reformularlas en el caso de que sean dicotómicas, lleven a error, no sean funcionales o deban ser revisadas.

- El secretario o secretaria: es la persona que se ocupa de tomar acta de la asamblea y de redactarla, pasarla a limpio y publicarla en un lugar visible para todas las personas, bien la web del colegio, bien por mail a los y las participantes, bien por Facebook o cualquier otro tipo de red social. En ocasiones, se encarga también junto con el moderador o moderadora y la persona encargada de los turnos de palabra de redactar el orden del día y enviarlo con suficiente antelación a las personas que van a asistir a la asamblea.

- La persona encargada de los turnos de palabra: en ocasiones esta labor puede ser desempeñada por el mismo moderador o moderadora, y en otras, dependiendo de la cantidad de participantes, puede ser otra persona diferente. Se encarga de tomar nota de las personas que piden turno de palabra en cada una de las dos intervenciones que se hacen por tema a debatir en la asamblea.

Las pautas de obligado cumplimiento de la asamblea, tanto de aula como de centro, según Paulina Gómez Rosado en la Revista Digital del Centro de Profesores de Alcalá de Guadaíra, son:

- 1) Escuchar activamente las intervenciones, sin pedir la palabra mientras alguien habla.
- 2) Hablar cuando me den la palabra.
- 3) Respetar las opiniones ajenas, aunque no esté de acuerdo.

- 4) Puedo argumentar en contra de una opinión, pero nunca descalificar, ridiculizar o despreciar a personas u opiniones.
- 5) Las propuestas y opiniones se apoyarán en argumentos.
- 6) Las decisiones se tomarán por consenso.
- 7) Las conclusiones se elevarán a la asamblea de Centro o al Claustro, aunque no son vinculantes.
- 8) Hablar desde el “Yo”, sin presuponer lo que piensa o siente otra persona.
- 9) Expresar las opiniones comenzando con: “Yo creo”, “Yo pienso...” “Me parece..”
- 10) Actuar con empatía hacia el resto de participantes (por ejemplo, comprender y ayudar a participar a las más pequeñas y los más pequeños) y hablar con asertividad para hacernos entender sin dañar o molestar.
- 11) Partir de un orden del día, previo, prefijado y publicado con suficiente antelación para que dé tiempo a reflexionar responsablemente.
- 12) Tomar nota de los acuerdos y conclusiones para redactar un acta de acuerdos, que se hará pública.
- 13) Asumir las responsabilidades a las que cada cual se compromete con la asamblea y cumplirlas en el tiempo indicado.
- 14) Cooperar en la consecución de las decisiones tomadas, asumiendo responsablemente las tareas necesarias para lograrlo.

15) A la asamblea de centro, vamos en representación y debo defender lo que se decide en mi asamblea de aula, aunque no sea mi opción.

16) Si soy representante de mi aula en la asamblea del colegio, soy portavoz de la asamblea del centro en mi aula.

Los pasos para realizar una asamblea escolar, según el "Manual de asambleas escolares" citado anteriormente, son:

1. Apertura: Bienvenida y presentación de participantes.
2. Construcción de un ambiente de confianza.
3. Reflexión sobre la importancia de la organización y el trabajo colaborativo.
4. Definición de los temas de estudio en plenaria o en equipos o grupos de trabajo.
5. Integración de equipos y asignación de cargos.
6. Trabajo en equipos, generación de preguntas sustantivas y uso de lenguajes creativos.
7. Establecimiento de acuerdos de trabajo y tareas.
8. Realización de acciones en común.
9. Valoración del trabajo.
10. Cierre de la asamblea.

Las actividades que se pueden desarrollar relacionadas con la temática asamblearia que ayudan a su conocimiento y comprensión por parte de las personas implicadas son las siguientes:

- Reuniones formales e informales.
- Charlas informativas.
- Charlas temáticas.
- Asambleas de aula.
- Asambleas de centro.
- Debates presenciales.
- Debates en red.
- Uso de las nuevas tecnologías de la información y la comunicación para facilitar la participación de todos los agentes educativos (Loomio, App de votaciones en red, Twitter, Facebook, Mail, etc.)

## CONCLUSIÓN

En este artículo hemos repasado el concepto de escuela desde su creación en Prusia a finales del Siglo XVIII hasta la actualidad en el formato que la conocemos en nuestro país hoy en día.

Este prototipo de escuela, no exento de polémica, se vio modificado por los libre pensadores de la época republicana quienes, a través de diversos

organismos como la Institución Libre de Enseñanza, propusieron una serie de cambios que intentaban adaptar el pensamiento individual al colectivo, pretendiendo además modificar la sociedad para hacerla más filantrópica y más humana.

La dictadura franquista vino a vapulear esas pretensiones y, durante más de 40 años, nuestras escuelas se convirtieron en un aparato del régimen encargado de perpetuar las bondades del régimen y un estilo de sociedad que dejaba a la mujer como eminente ama de casa y al hombre como el heredero de una cultura, poca, que le ayudaría poco más que a comprender los mensajes que desde el gobierno se enviaban.

Y es que no hay pueblo más manso que un pueblo inculto.

Tras la muerte de Franco, los distintos partidos políticos que se encontraban en escena en aquel momento, firmaron un acuerdo tácito por el que prevalecería el orden y la paz social por medio de la creación de un Estado del Bienestar y unas libertades de expresión colectiva que vendrían a proporcionar unos años de tranquilidad, expansión y bonanza al país, sin resultar de ello un cambio total en el formato de escuela.

Más de treinta años después nos encontramos con que ese régimen acordado en 1978 se ha desmoronado, y que la sociedad ha dejado uno de sus bienes más preciados, la toma de decisiones políticas y todo lo que ello conlleva para el desarrollo y el bienestar de la sociedad, en manos de una serie de personas que han demostrado ser más opacas de lo esperado y que han sumido las finanzas del país en una devacle tan grande que se convierte en una imperiosa necesidad el tomar las riendas de nuevo y volver a construir el país sobre los cimientos de lo aprendido.

Y uno de esos aprendizajes es la necesidad de dotar al ciudadano desde la más tierna infancia de una serie de herramientas democráticas que pasan por la creación de un pensamiento crítico, un sentimiento de colectividad y de



necesidad de bien común, y un saber trabajar en contextos asamblearios para la toma de decisiones conjuntas porque, qué duda cabe, dos cabezas piensan mejor que una.

Por ello, hemos cerrado el artículo exponiendo las bases del método asambleario y una serie de pautas que pueden guiar tanto a maestros y maestras como alumnado de etapas de enseñanza posteriores o cualquier persona interesada en el tema en la organización de la asamblea de aula y la asamblea de centro como retos para la mejora de la sociedad en lo que queda de siglo.

Esperemos haber aprendido de nuestros errores y que, a partir de ahora, el ciudadano y la ciudadana de a pie muestre un interés sincero en cómo se manejan los servicios importantes para la sociedad y participe de la política de una forma sosegada y activa.





## BIBLIOGRAFÍA

- "De la educación popular", Google eBook, Domingo Faustino Sarmiento, Manuel Montt, J. Belin i Compañía.
- "Formación Cívica y ética 3", Valentina Canton, Editorial Limusa, 1/1/2002.
- "*La Institución Libre de Enseñanza, sembrando futuro*", Revista Arista Digital, número 48, septiembre de 2014.
- <http://es.wikipedia.org/>
- <http://www.artehistoria.jcyl.es/v2/contextos/12962.htm>
- <http://noviembre7.over-blog.es/article-pp-oe-una-historia-de-privatizaciones-en-espa-a-115379296.html>
- [http://wiki.15m.cc/wiki/Lista\\_de\\_privatizaciones](http://wiki.15m.cc/wiki/Lista_de_privatizaciones)
- <http://www.cuartopoder.es/alsoldelacalle/files/2014/01/Mover-ficha-convertir-la-indignacio%CC%81n-en-cambio-poli%CC%81tico.pdf>
- "¡S6 Tf9 Q5.99 ción0(es) r/Moe4Taj((4)-52z566)9Moe.eTf9l)a-s2(S64(ri)5.h)-0(ie19(a e(4)l)a)ec8(h)-3(tz

## VIDEOGRAFÍA

- "La educación prohibida"  
<https://www.youtube.com/watch?v=Y79PyDGcrb0>
- "Paradigma del sistema educativo español"  
<https://www.youtube.com/watch?v=2S0D59oqk9o>
- "Entre maestros. Una experiencia educativa sin precedentes".  
<https://www.youtube.com/watch?v=wPaQOT4ybw0>
- "Las maestras de la República".
- <https://www.youtube.com/watch?v=2KA-IXd0XGQ>

# 18 - LA INSTITUCIÓN LIBRE DE ENSEÑANZA, SEMBRANDO FUTURO



**AUTOR: MARÍA ARÁNZAZU RUIZ VIDORRETA**  
**CENTRO TRABAJO: C.P.E.I.P. SANTA ANA**  
**ISSN: 2172-4202**

## INTRODUCCIÓN

La Institución Libre de Enseñanza (ILE por sus siglas en castellano) se creó de la mano de Francisco Giner de los Ríos como director en 1876 como una institución de renovación pedagógica y cultural en la que muchos profesores universitarios y humanistas querían desarrollar las guías del krausismo que había llegado a España a través del pensador Julián Sanz del Río.

Entre sus colaboradores habituales se encontraban, entre otros, los profesores universitarios Nicolás Slamerón, Gumersindo de Azcárate, Segismundo Monet y Eugenio Montero Ríos.

El Ministro de Fomento del momento, Manuel Orovio, puso en marcha el modelo político de Cánovas en 1875, suspendiendo la libertad de cátedra "si se atentaba contra los dogmas de fe", manteniendo un integrismo sostenido en la voluntad divina.

De esta forma, fueron apartados de sus cátedras por defender una de sus máximas, la mencionada libertad de cátedra

## Contenido

Introducción

1. Historia de la Institución Libre de Enseñanza.
2. Personajes principales.
  - 2.1. Julián Sanz del Río.
  - 2.2. Francisco Giner de los Ríos.
3. Principios y orientaciones.
4. Régimen escolar.
5. La ILE y el krausismo español.
6. La fundación Giner de los Ríos.

Conclusión

Bibliografía

junto con la inviolabilidad de la ciencia y el respeto a la conciencia individual, lo que les obligó a crear la Institución Libre de Enseñanza para poder dar clase.

En el siguiente artículo se pretende hacer un acercamiento a la historia de la ILE mediante sus hechos más representativos y la vida de sus personajes más representativos, Francisco Giner de los Ríos, Nicolás Salmerón u Gumersindo de Azcárate.

Tras ello, avanzaremos en sus principios y orientaciones y el régimen escolar que propusieron, siempre de la mano de las ideas krausistas.

Esperamos sea de su agrado.

## 1. HISTORIA DE LA INSTITUCIÓN LIBRE DE ENSEÑANZA

Durante el período que fue desde 1876 hasta la Guerra Civil española en 1936, la Institución Libre de Enseñanza se convirtió en eje de toda una época de la cultura española, sirviendo como altavoz y cauce para una teoría pedagógica y científica muy avanzada en la Europa del momento.



En 1881 Giner de los Ríos fue sucedido por Manuel Bartolomé Cossío, y una serie de intelectuales formados en sus aulas tomaron el relevo, garantizando la continuidad del proyecto de la institución. Entre estos intelectuales nos encontramos a Ricardo Rubio, Ángel do Rego Pedro Jiménez-Landi, José Ontañón, Pedro Blanco...

Las principales características de la institución en aquellos años, reflejo de lo que se había venido haciendo desde su nacimiento, fue su apuesta por una escuela tolerante, neutra y abierta al exterior.

El centro no tenía separación entre las etapas de primaria y secundaria y se basaba en la creatividad del alumno y en la actividad personal, utilizando diversos medios y fuentes para construir el aprendizaje.

A raíz de esta labor, muchas fueron las instituciones que este ideario fomentó. Entre ellas destacamos las siguientes:

- El Museo Pedagógico Nacional (1882).
- La Escuela Superior de Magisterio (1909).
- La Junta para la Ampliación de Estudios (1907).
- El Centro de Estudios Históricos (1910).
- La Residencia de Estudiantes (1910).
- La Fundación Giner de los Ríos (1915).
- Las Misiones Pedagógicas (1931).
- El Instituto-Escuela (1918).
- Las pensiones para ampliar estudios en el extranjero.
- Las colonias escolares de vacaciones.
- La Universidad Internacional de verano.
- El Boletín de la Institución Libre de Enseñanza que comenzó su andadura en 1877 y sigue hoy en día publicándose en su segunda etapa.

En este boletín, denominado BILE, participaron colaboradores de talla mundial como Charles Darwin, John Dewey, María Montessori, León Tolstoi, Bertrand Russell, Henri Bergson, Santiago Ramón y Cajal, Miguel de Unamuno, Juan Ramón Jiménez, Benito Pérez Galdós, Gabriela Mistral, H.G. Wells, Rabindaranath Tagore, Emilia Pardo Bazán, Ramón Pérez de Ayala, Azorín, Antonio Machado Álvarez, Julián Sanz del Río y un largo etcétera.



Esta efervescente labor inspiró el programa educativo de la II República española y continuó en centros e instituciones sociales y educativas en España y en América Latina a lo largo de más de un siglo.

En estos países, la influencia de los hombres y mujeres formados en sus aulas ha sido más que notable, tanto en el caso del Centro de Estudios Históricos como la Junta para la Ampliación de Estudios.

La incomprensión política y social posterior envió al exilio a miles de intelectuales españoles, desde pedagogos hasta poetas o científicos, todos ellos miembros y discípulos de esta Institución.

## **2. AUTORES PRINCIPALES**

### **2.1. JULIÁN SANZ DEL RÍO**

Julián Sanz del Río nació en el seno de una familia muy pobre que no podía ofrecerle un futuro prometedor en cuanto a lo que estudios y formación se refiere.

A la muerte de sus padres y como huérfano, es acogido por su tío materno sacerdote, quien le otorga la posibilidad de estudiar desde la etapa inicial hasta los cursos superiores de universidad. Julián consigue terminar sus estudios de Derecho con sobresaliente con una beca para gente pobre. Más

tarde obtiene el doctorado y una cátedra en Filosofía, pero entiende que no está preparado todavía para dar clase, por lo que se marcha a Europa a seguir formándose.

Es allí en Europa donde coincide con distintos pensadores de la época, quienes le influyen en las teorías krausistas que trae a España diez años más tarde, donde comienza a dar clases en la universidad, entre a otros personajes eminentes, a Giner de los Ríos.

A pesar de ser una persona religiosa, los poderes conservadores del momento entienden que su pensamiento no se adapta a la total religiosidad que quieren mantener, tildándolo de "hereje recalcitrante" y amenaza de la Iglesia Católica, por lo que sufre una persecución enorme y el intento de desprestigio de su carrera, hasta el punto de expulsarlo de su cátedra.

Varios años más tarde, con el alzamiento de la "Gloriosa" le conceden el puesto de Rector de la Universidad de Madrid que no acepta, pero se queda como decano de la facultad de Filosofía de la Universidad central.

Como profesor de Filosofía del Derecho en la Universidad, anima a sus alumnos a mantener el espíritu crítico y a no dejarse llevar por dogmas preestablecidos.

Prueba de ello es este discurso pronunciado con ocasión de la apertura del curso escolar de la Universidad Central 1857/1858 que plasmamos a

continuación, prueba no sólo de por qué la Iglesia Católica procuró su revocación de los cargos docentes sino también de la maravillosa prosa que imprimía a sus discursos.

*"El Hombre que contempla en Dios el principio y fin de su vida, imprime a toda su conducta la dirección inmutable del bien por el bien, reconociéndose inmediatamente en su propia libertad y en el mérito legítimo de sus acciones; supremamente, en la ley, justicia y bondad de Dios. Mira este Hombre la Religión como fin último, jamás como medio para fin ajeno; la profesa con obra y palabra y penetra su espíritu, y se derrama afuera en doctrinas y obras y ejemplos de edificación; la practica como una señal de alianza, que lo une más estrechamente a la Humanidad y a todos los seres, y con ellos a Dios en vínculo de amor filial. Con esta bella armonía entre su conciencia moral y su conciencia religiosa, conoce en la ley moral la manifestación de Dios como voluntad personal infinita, a nuestra voluntad personal finita; como conciencia santa y eterna a nuestra conciencia libre y limitada. Por esto hallamos la ley promulgada anticipadamente a la entrada de la vida, y promulgada con tal sanción, que ninguna autoridad humana puede desatar, ninguna circunstancia histórica excusar ni prescribir; que se impone y sobrepone a nuestra conciencia con autoridad inmutable."*

Julián Sanz del Río: *Discurso pronunciado en la Universidad Central en la solemne inauguración del año académico de 1857 1858. Madrid.*



Fue a la muerte del maestro cuando varios de sus discípulos, entre ellos Giner de los Ríos, crearon la Institución Libre de Enseñanza, de la que dependieron otras instituciones importantes de la época.

## 2.2. FRANCISCO GINER DE LOS RÍOS

Por su parte, Francisco Giner de los Ríos, malagueño, pedagogo, filósofo y ensayista, recogió de primera mano los consejos de su mentor e impulsó la Institución Libre de Enseñanza, así como otra serie de proyectos complementarios como la Residencia de Estudiantes, el Museo Pedagógico Nacional, la Junta para la Ampliación de Estudios y las Misiones Pedagógicas.

De esta forma hacía realidad su máxima de que la institución no debía ser sólo una unión de estudiantes que ponían en común sus puntos de vista, sino una forma de vida en la que la ética y la educación formasen parte de la sociedad.

Una vez finalizada la Guerra Civil, la condena del régimen franquista a la institución se hizo patente, lo que llevó a un proceso de "depuración del magisterio español". Así, podemos leer en un artículo publicado en el Heraldo de Madrid del 3 de septiembre de 1935 por Manuel Bartolomé Cossío, un día después de su muerte:

"No comprendo por qué odian de esa manera a las Misiones. Las Misiones no hacen más que educar. Y a España la salvación ha de venirle por la educación."

Tras estudiar una licenciatura en Derecho y un bachiller en Filosofía y Letras en las Universidades de Barcelona y Granada, Francisco Giner de los Ríos toma contacto con el krausismo y conoce a compañeros de carrera de la talla de Nicolás Salmerón, Juan Facundo Riaño y Montero y José Fernández Jiménez, colaborando así con la "Revista Meridional".

A su retorno a Madrid, y trabajando en el Ministerio del Estado y en la Universidad Central, conoce a Julián Sanz del Río, Fernando de Castro y Gumersindo de Azcárate. Allí se doctora en Derecho y frecuenta el "Círculo Filosófico" y el Ateneo, donde puede conversar con los intelectuales de la época y aprender de las teorías krausistas del momento.

Unos años más tarde, y tras la muerte de su madre, obtiene la cátedra de Filosofía del Derecho y Derecho Internacional en la Universidad de Madrid. Ese mismo año, un decreto del ministro de fomento del momento, Manuel Orovio, retiró la libertad de cátedra de los profesores universitarios que no comulgasen con el régimen católico del momento, lo que hizo que se separase a Sanz del Río, de Castro y Salmerón de sus cátedras.

Giner quiso ponerse del lado de sus colegas, lo que hizo que se quedase en suspenso su acceso a la cátedra.

Sin embargo, y gracias a la Revolución de Septiembre, en nuevo ministro de fomento, Manuel Ruiz Zorrilla, repuso a los catedráticos a sus puesto, quedando de esta manera asegurada la libertad de cátedra y enseñanza.

Con la vuelta de Cánovas del Castillo al Consejo de Ministros se repuso a Orovio al frente de la cartera de Fomento, quien volvió a decretar en contra de la libertad de enseñanza y a recluir en la cárcel a varios profesores universitarios e intelectuales de toda índole.

Es de esta forma como muchos de ellos deciden unirse a la Institución Libre de Enseñanza, que toma forma con la apertura en 1876 de su primer curso.

Durante estos años, Giner viaja por distintos países, escribiendo varios ensayos en libros y revistas especializadas, dirigiendo el Boletín de la Institución y convenciendo a importantes personas del momento para que se unieran a la causa de la Institución.

De entre ellos podemos destacar las siguientes figuras representativas:

- Leopoldo Alas "Clarín".
- Manuel Azaña.
- Gumersindo de Azcárate.
- Manuel Bartolomé Cossío.
- Aureliano de Beruete.



- Julián Besteiro.
- Alejandro Casona.
- Joaquín Costa.
- Antonio Machado.
- Manuel de Falla.
- Federico García Lorca.
- Maria Goyri.
- Juan Ramón Jiménez.
- Antonio Machado.
- María Moliner.
- Severo Ochoa.
- José Ortega y Gasset.
- Fernando de los Ríos.
- Pedro Salinas
- Miguel de Unamuno.
- María Zambrano.

Cuatro años más tarde, en 1881, y tras la dimisión de Cánovas del Castillo se formó el primer gobierno liberal de la restauración, unitario, que pretendía una conciliación entre la política anterior y los pensadores liberales, restituyendo en sus cátedras a Giner y el resto de catedráticos que las habían abandonado años antes.



Siendo ahora apoyados por el gobierno, la ILE consiguió una proyección internacional, adquiriendo renombre internacional, entre otras razones, por los viajes de los promotores a distintos países europeos para darle difusión.

Sin embargo, este partido unionista no prosperó, volviendo de nuevo el ministro de fomento de la época a prohibir las prácticas de libertad de enseñanza que promulgaban los intelectuales y debiendo por tanto tomar la decisión de separarse de sus cátedras y comenzar su andadura en solitario, sin el beneplácito de las instituciones, en la ILE.

En 1915 murió su promotor Giner de los Ríos, creándose tras ello la fundación que lleva su nombre en 1916.

### **3. PRINCIPIOS Y ORIENTACIONES**

Entresacamos aquí los más importantes principios que guiaron a la Institución:

1. El principio de la "reverencia máxima que al niño se debe", respetando al máximo la libertad del menor, intentando no elaborar normas de vida cerradas que le doten de una obediencia al adulto ni perturbando la niñez y la adolescencia con propagandas religiosas, filosóficas o políticas.
2. Una de sus máximas es despertar en el niño el amor por la cultura general. Esto lo conseguirán formando primero en los conocimientos que todos los seres humanos necesitan saber y, después, preparándoles para adquirir ya

una educación especializada en distintos campos como la medicina, la literatura, el derecho, la ciencia, la ingeniería, etc.

3. Parten del principio latino "mens sana in corpore sano", trabajando de igual modo el cuerpo y el alma. De esta forma, observan y enseñan a observar las normas básicas de salud e higiene personal, el decoro y las maneras, así como aquellas virtudes personales que ayudan a las personas a sentirse bien con ellos mismo, esto es, la alegría, la honradez, la armonía, el saber, intentando ser congruentes entre su forma de ser y su forma de pensar. Para ello aprenden también de música, arte y literatura, formándose de esta forma en un ser integral.

4. Promueven la confianza entre iguales, con la familia y la sociedad.

5. Se apartan del sistema de exámenes, premios y castigos.

6. Procuran moverse en entornos naturales, respirando y jugando al aire libre, desarrollando de esta forma el cuerpo en su conjunto.

7. Creen firmemente en la coeducación como parte de la enseñanza de la vida real donde las personas de ambos sexos nos movemos a diario. Tanto en la sociedad como en la familia encontramos hombres y mujeres, y es en este devenir integrador como el ser humano se forja y se hace fuerte, sano y libre.

8. El sistema de enseñanza no presenta la división tradicional entre párvulos, primaria y secundaria, sino que se consideran los tres periodos como uno solo continuo.

9. La división de los alumnos no es por edad o primera letra de su apellido, sino por grado de desarrollo madurativo al que llaman secciones.

10. No se estudian asignaturas aisladas sino que el saber se dispone según estas secciones, es decir, según el grado de maduración del alumnado, dejando el estudio de las lenguas clásicas a aquellos alumnos y alumnas que muestran un verdadero interés por este tipo de aprendizajes.

11. Buscando el interés del niño y el continuo aprendizaje utilizan como vía de aprendizaje el libro, pero no el libro del texto al uso al que estamos acostumbrados, sino un libro que elaboran ellos y ellas mismas a tal fin, redactando sus propias notas de forma personal e individual.

12. Las clases no se utilizan para tomar apuntes, sino como forma de compartir aprendizajes, enseñando a los compañeros y aprendiendo de ellos lo que les puedan transmitir, haciendo ejercicios que le obliguen a pensar y a resolver problemas no de forma memorística sino reflexivamente.

13. Los deberes extraescolares son considerados con moderación en las últimas secciones, intentando que los niños y las niñas no los vean como un esfuerzo extra que termine desembocando en un hartazgo hacia la escuela por la fatiga que le crea.

14. Aprovechan las excursiones tanto a la naturaleza como a los museos de arte e historia y, si es posible, las realizan fuera de Madrid, incluso en los países aledaños como Portugal y Francia, empleando para ello varios días.

15. Se percibe fundamental una estrecha relación entre la escuela y la familia, considerando ambas la buena labor de la otra. Y es en el seno de la familia donde el niño debe desarrollarse de forma íntegra, saliendo y regresando a ella cada día, como el lugar protector donde descansar y saberse a salvo. Por ello, los internados no tienen cabida en el pensamiento de la ILE, salvo casos excepcionales cuando se van de excursión o niños huérfanos, a quienes preferiblemente intentan buscarles un lugar donde vivir.

#### **4. REGIMEN ESCOLAR**

El horario escolar estaba estipulado de tal forma que las clases comenzaban a las 9.15 y acababan a las 12.30 por la mañana, y por la tarde empezaban a las 2.45 para acabar a las 4.30 o 5.30 en función de las secciones y de las tareas concretas que se desarrollaban por la tarde.

Dividían las enseñanzas entre aquellas más teóricas entre las que encontramos las matemáticas, la historia, la filosofía o el lenguaje y las más prácticas como la física, la química, las ciencias naturales o el dibujo.

Para el caso de las primeras consideraban que los medios exteriores que se necesitaban eran más limitados que para las segundas, ya que para estas más prácticas se deben tener laboratorios y una serie de medios físicos mayores que las que eran meramente teóricas.



La Institución albergó carencias en cuanto a medios materiales se refiere, por lo que sus hallazgos en estas materias no fueron tan notorios como es el caso de las enseñanzas teóricas.

La división de estas enseñanzas en el horario diario se regía en cuanto al principio de concentración. De esta forma, consideraban que los aprendizajes de tipo más manual podían y debían realizarse por la tarde ya que la mente está ciertamente más dispersa.

Sin embargo, reservaban las enseñanzas más teóricas al horario matutino para que la mente estuviese más centrada.

Dado que es verdaderamente importante adquirir unos hábitos de deber y regularidad en las labores, intentaban que todos los alumnos y alumnas llegasen pronto a las clases.

Pero no sólo esto; dado que en aquella época los niños y las niñas no iban al colegio con la frecuencia deseada, pedían encarecidamente a sus padres que los enviasen con regularidad para no perder aprendizajes que los retrasasen de sus compañeros y compañeras.

Como hemos comentado, las excursiones y los momentos lúdicos eran muy importantes, por lo que se reservaban los miércoles por la tarde para el juego entre iguales y los sábados por la mañana para las excursiones extraescolares.

Al tener la suerte de contar con muchos simpatizantes, varias de las personas que compartían sus inquietudes les cedían el uso de terrenos aledaños a las



instalaciones de la Institución, pudiendo ir allí a jugar y divertirse cuando no estaban dentro del aula.

Entre estos espacios contaban con diversas pistas de fútbol, tenis y un pabellón de usos múltiples.

Los domingos procuraban salir al campo por la mañana o el día entero con el profesorado que les enseña juegos al aire libre.

Las clases duraban 45 minutos salvo en el caso de las primeras secciones que eran más cortas para no cansar a los pequeños. Siempre contaban con un intervalo de 15 minutos para poder jugar libremente en el patio o en el jardín, almorzando en las dependencias o en los lugares que se pudiesen establecer a tal fin.

La división del curso era por trimestres separados por las vacaciones de Navidad, primavera y verano, dentro de la cual se incluye también el mes de septiembre como fiesta de guardar.

En estos periodos vacacionales había excursiones y lo mismo ocurría con algunos cursos extraescolares para el alumnado de secciones superiores que podían ser desarrolladas después de las horas habituales de clase.

Para el caso de las incorporaciones de alumnos de forma tardía, se exponían los criterios por los que consideraban que el alumnado nuevo debía matricularse en los niveles inferiores de las mencionadas secciones.

Sin embargo, los profesores se reservaban el derecho de admitir a los alumnos en diferentes secciones en función de los aprendizajes que observaban tenían adquiridos.

## 5. LA I.L.E. Y EL KRAUSISMO ESPAÑOL

Dado que la teoría de muchos pensadores que forjaron la Institución Libre de Enseñanza está influida por el krausismo, hemos creído conveniente mostrar a grandes rasgos cuáles son las principales características de esta doctrina de pensamiento.

El krausismo toma su nombre de su principal pensador, Karl Christian Friedrich Krause, quien nació en Alemania en 1781 y murió en el mismo país en 1832.

El principal rasgo definitorio es que el Krausismo se basa en la libertad frente a cualquier tipo de dogmatismo. Esto quiere decir que defiende no sólo la libertad de cátedra sino la tolerancia total ante cualquier tipo de disciplina, principalmente la académica.

Esta libertad se plasma también la apertura al pensamiento europeo, entendiendo esto como una búsqueda de la verdad y un afán por la libertad de la ciencia. De la misma forma, creen firmemente en el crecimiento del hombre a través de la educación.

Llego a España de la mano de Julián Sanz del Río, quien pronto la puso en marcha convenciendo sin dificultad a muchos de sus colaboradores entre los que se encontraban Francisco Giner del Río, como hemos mencionado,

director de la Institución Libre de Enseñanza, desde donde se difundió rápidamente.

Estos pensadores vieron la necesidad de forjar una nueva doctrina política que regenerara, dentro del liberalismo, el país desde unas posiciones más espirituales, que era la principal carencia del pensamiento liberal.

Y encuentran esta doctrina en el krausismo que basa su pensamiento espiritual en el panteísmo, concepción por la cual Dios contiene el mundo y lo trasciende, en lugar de ser el mundo como creía el teísmo o estar fuera de él como pensaba el panteísmo.

Además, cercioran que el fundamento del Derecho es la condicionalidad, entendida esta como la necesidad de desarrollar el destino del hombre y de la humanidad de forma aunada junto con sus condiciones exteriores. Es por ello que, en el ámbito pedagógico, el alumno debe estar en contacto directo con la naturaleza ya que no se entiende al hombre y a la sociedad separada de su medio habitual.

Por ello las excursiones al campo y a la ciudad eran constantes, y por ello las disciplinas naturales con visos de necesitar laboratorios y recursos tangibles eran tan indispensables.

Y es consecuencia de ello también la visión laica que la institución otorgaba al mundo, al ser un ente del que no se tienen pruebas refutables de su existencia.

Aunque esta doctrina se difundió en Holanda, Bélgica y Latinoamérica, tuvo su mayor auge en España, donde se aplicó de forma notoria, aún con altibajos debidos a las llamadas cuestiones universitarias y a los continuos

enfrentamientos entre la universidad y el mundo de la política que derivaron en batallas de estudiantes, deposiciones de decanos y asesinatos de ministros hasta que la Guerra Civil de 1936 dispersó a los miembros más afines a ella.

Entre estos miembros encontramos personas de la talla de Pablo de Azcárate y Julio Caro Baroja entre otros.

## 6. LA FUNDACIÓN GINER DE LOS RÍOS

Como hemos mencionado, la ILE y sus propulsores fueron expulsados de España tras la guerra civil del 36. Durante los años posteriores, fue en América Latina donde se centró su labor.

Tras la entrada en vigor de la Constitución de 1978, la Fundación recuperó su capacidad de acción dentro de nuestras fronteras, consiguiendo también recuperar su patrimonio requisado por las fuerzas franquistas.

Es a partir de este momento cuando se han ido reanudando las actividades por diferentes vías que pasamos a detallar a continuación:

1. Retomar la publicación del BILE, Boletín de la Institución Libre de Enseñanza. Se mantiene así una revista que promulga la cultura y las ideas, centrandose su atención en los problemas educativos.

2. Reconstruir su biblioteca y el fondo de documentos que poseía como patrimonio inmaterial de la institución. De esta forma se han podido recabar documentos que cercioran la renovación pedagógica que se promulgó en España durante el Siglo XX, participando en el Archivo Virtual de Edad de Plata de la cultura española contemporánea, desde 1868 hasta 1936. La principal labor de este archivo ha sido la apuesta por el conocimiento de la época y preservar y difundir por medios informáticos como Internet la cultura del momento, tan importante para el desarrollo de la educación posterior.

3. Impulsar distintas iniciativas para ser un centro de debate y formación en distintos aspectos de la cultura, la educación y la sociedad, involucrándose de esta forma en la modernización de un sistema educativo adaptado a los nuevos tiempos. Así, participan en la difusión de conocimientos y nuevas formas de llevar la docencia a través de cursos, seminarios, conferencias, proyecciones, aulas de cultura, colonias escolares de vacaciones, programas de formación de enseñantes, exposiciones, aulas de naturaleza y demás formatos educativos.

Toda esta labor la realiza en colaboración con:

- La Fundación Estudio.
- La Residencia de Estudiantes.
- La Fundación José Ortega y Gasset.
- La Fundación Caja Madrid

## CONCLUSIÓN

A modo de conclusión debemos decir que la Institución Libre de Enseñanza, desde su creación hasta la actualidad, es un fiel reflejo de la ferviente e inestable situación política de nuestro país que, desde la Ley Moyano de 1870 hasta la controvertida y actual LOMCE de 2014 viene marcando los derroteros por los que el sistema educativo ha de devenir, con la continua oposición de una parte importante de los pedagogos y pedagogas y otros intelectuales academicistas interesados en el desarrollo del país a través de la educación.

Esta innegable unión entre política y educación ha llevado, en muchos casos, al posicionamiento de una parte importante de la sociedad a un lado y a otro de la balanza, importando en muchos casos más la corriente política que el futuro del país a través de los jóvenes que el sistema educativo forma.

Creemos que esta dualidad hace que no se consiga avanzar de una forma continua, sin prisa pero sin pausa, en uno de los pilares más importantes, si no el más importante, para el desarrollo de nuestra sociedad como es la educación.

Prueba de ello es el trasfondo pedagógico de la ILE en la que nos hemos centrado en este artículo, y que promulgaba cuestiones muy importantes para el país, pero que no se tuvieron en cuenta por la querencia de darle a la educación un sentido más político y, años más tarde, se tornaron fundamentales para el desarrollo del sistema educativo.

Entre los principios más destacables de esta institución, y que merecen ser tenidos en cuenta a la hora de cerrar este artículo, son el respeto por la libertad del menor sin perturbarle con propagandas religiosas, filosóficas o políticas, despertar el amor por la cultura en general, desarrollando tanto el intelecto como el cuerpo en el que se encuentra de una forma integral, promoviendo la confianza con la familia, la institución y la sociedad, y sin dotarlos del sistema de castigos al que se sentían tan acostumbrados por la educación del momento.

También ha de tenerse en cuenta como una de las aportaciones principales de la ILE a la educación en la actualidad la necesidad de poner en contacto al menor con el medio que le rodea, no sólo en cuanto a la ciudad se refiere, sino a los museos y centros de enseñanza que se promueven a la par que la Institución tanto como con la Naturaleza, como máximo exponente del crecimiento integral de la persona.

Y, ligado a esta visión naturalista de la sociedad, la necesidad de una verdadera coeducación en la que hombres y mujeres se respeten de forma que ambos formen parte de un mismo espíritu para crear unos lazos dentro de la institución que ayuden a la mejora de la familia y de la sociedad en su conjunto.

Esperamos que este escrito haya servido al lector para conocer un poco más la situación en la que la ILE se creó hace ya más de un siglo, y las aportaciones que la lucha de estas personas tan concienciadas y amantes de la educación han hecho a la pedagogía del momento.





Es ahora turno de las personas que nos encontramos en activo el extraer las enseñanzas que estos librepensadores nos dejaron, y ponerlas en práctica en nuestras aulas, respetando al máximo la libertad del menor, y haciéndole amante de las personas y del medio como seres conscientes y respetuosos con el mundo que les rodea.



## BIBLIOGRAFÍA

- “El krausismo en España: teoría y circunstancia”. Historia de la educación 4 (ene-dic 1985), pp. 97–117.
- <http://www.fundacionginer.org/historia.htm>
- [http://personal.us.es/alporu/legislacion/programa\\_ILE.htm](http://personal.us.es/alporu/legislacion/programa_ILE.htm)
- [http://es.wikipedia.org/wiki/Instituci%C3%B3n\\_Libre\\_de\\_Ense%C3%B1anza](http://es.wikipedia.org/wiki/Instituci%C3%B3n_Libre_de_Ense%C3%B1anza)
- [http://www.upct.es/seeu/\\_as/divulgacion\\_cyt\\_09/Libro\\_Historia\\_Ciencia](http://www.upct.es/seeu/_as/divulgacion_cyt_09/Libro_Historia_Ciencia)
- <http://www.ensayistas.org/critica/generales/krausismo/temas/ile.htm>
- [http://es.wikipedia.org/wiki/Juli%C3%A1n\\_Sanz\\_del\\_R%C3%ADo](http://es.wikipedia.org/wiki/Juli%C3%A1n_Sanz_del_R%C3%ADo)
- [http://es.wikipedia.org/wiki/Francisco\\_Giner\\_de\\_los\\_R%C3%ADos](http://es.wikipedia.org/wiki/Francisco_Giner_de_los_R%C3%ADos)

# 19 - LA PEDAGOGÍA WALDORF, EDUCANDO EN LIBERTAD.

01/10/2014  
Número 49



**AUTOR: MARÍA ARÁNZAZU RUIZ VIDORRETA**  
**CENTRO TRABAJO: C.P.E.I.P. SANTA ANA**  
**ISSN: 2172-4202**

## 1 INTRODUCCIÓN

En la constante necesidad de investigar otros tipos de educación alternativa que aporten ideas innovadoras y mejoras a la educación tradicional que se imparte desde nuestras escuelas, elaboramos en este artículo un acercamiento a la visión pedagógica de Rudolf Steiner denominada Pedagogía Waldorf, desarrollada a principios el siglo pasado, y que sigue ganando adeptos en la actualidad.

El método Waldorf puede enmarcarse dentro de la Pedagogía progresista, también llamada Escuela Nueva o Escuela Activa. Esta denominación engloba una serie de movimientos de carácter progresista críticos con la educación tradicional autoritaria, memorística, pasiva, formalista y volcada en la competitividad que proponen en su lugar una forma de hacer escuela más motivadora, activa, democrática, colaborativa, más vital.

*Dentro de estos movimientos encontramos instituciones educativas muy variadas como*

### Contenido

Introducción

1. Los inicios de la Pedagogía Waldorf.
2. Rudolf Steiner y su forma de entender el mundo y la educación.
3. Etapas de desarrollo de las capacidades de las personas.
4. Características de la escuela Waldorf.
5. La Pedagogía Waldorf aplicada a las matemáticas.
6. Críticas a la Pedagogía Waldorf.

Conclusión

Bibliografía

la Institución Libre de Enseñanza, la Escuela Moderna, las escuelas Montessori, la Escuela de Summerhill, las Escuelas Aguirre, las Escuelas de la Sagrada Familia y la propia Escuela Waldorf, entre otras.

Recogemos a continuación una cita de Rudolf Steiner que resume su propio criterio sobre la vida, el mismo que luego vertirá a sus escuelas y que será el inicio de este tipo de pedagogía:

*"Ser libre es ser capaz de pensar los propios pensamientos: no los pensamientos meramente corporales o de la sociedad, sino pensamientos generados por nuestro ser más interno y profundo, más original, más esencial y espiritual, nuestra individualidad."*

Rudolf Steiner



## 1. LOS INICIOS DE LA PEDAGOGÍA WALDORF.

La pedagogía Waldorf es una corriente de pensamiento sobre la educación infantil que se basa en la teoría elaborada por Rudolf Steiner, filósofo croata, y que sirvió para crear la primera escuela en 1919 en Stuttgart, Alemania y que, aunque fue prohibida durante la época nazi, hoy en día cuenta con más de 1.026 escuelas, 2.000 jardines de infancia y más de 600 centros de educación especial a lo largo de más de 40 países diferentes.

### **- 3ª Etapa: De los 14 a los 21 años o adolescencia.**

Se basa en la búsqueda de lo real y de la verdad.

Como hemos dicho, la creación de la primera escuela se dio en abril de 1919 cuando Rudolf Steiner visitó una tabacalera llamada Waldorf Astoria en la ciudad alemana tras el devacle que sufrió el país en la I Guerra Mundial, y explicó a los trabajadores su idea sobre la necesidad de organizar la sociedad de acuerdo a otra serie de valores políticos, culturales y económicos.

EL dueño de la fábrica, Emil Molt, le pidió que dirigiese una escuela para los hijos de los trabajadores en la que pusiese en marcha estas ideas, educándoles en total libertad con un nuevo sentido social que Steiner denominó Triformación Social.

Rudolf Steiner aceptó, pero impuso cuatro condiciones inamovibles:

- Que fuese una escuela coeducativa, es decir, que se aceptasen niños y niñas en la escuela.
- Que estuviera abierta a todos los niños y niñas.
- Que se desarrollase hasta el 12º grado.
- Que los maestros pudiesen seguir sus propias pautas y no las impuestas por el estado.

Sus ideas fueron tan revolucionarias que pronto tuvo visitas de Europa y todo el mundo interesándose por su manera de educar. En pocos años, el movimiento de la Escuela Libre Waldorf se había extendido por el mundo.

Una de sus principales aportaciones es la significatividad que otorga al conocimiento; para el creador de esta pedagogía, el niño aprende cuando es capaz de relacionar lo que ha aprendido con la experiencia previa que tiene de ese conocimiento. Eso es lo que hace que interiorice los conocimientos que se le están enseñando.

## **2. RUDOLF STEINER Y SU FORMA DE ENTENDER EL MUNDO Y LA EDUCACIÓN.**

Rudolf Steiner nació en 1861 en el Imperio austríaco, en una zona considerada parte de Croacia en la actualidad.

Como persona culta de la época, fue filósofo, erudito, educador, artista, autor teatral, pensador social y ocultista.

En este apartado veremos sus aportaciones a la educación, la agricultura, la medicina e incluso el arte.

En el caso de la filosofía, podemos considerar su pensamiento como centrado en la corriente denominada antroposofía. Para Rudolf, la antroposofía se podía definir como:

*"La antroposofía es un sendero de conocimiento que quisiera conducir lo espiritual en el hombre a lo espiritual en el universo. Pueden ser antropósofos quienes sienten determinadas cuestiones sobre la esencia del hombre y del*

*mundo como una necesidad tan vital como la que se siente cuando tenemos hambre y sed."*

Rudolf Steiner

Ya en 1883 estudió matemáticas, física y filosofía en la Universidad de Viena, en donde su profesor Karl Schröer le propuso para editar la nueva edición de las obras de Johann Wolfgang Goethe. Así, escribió las introducciones y los comentarios a cuatro volúmenes de escritos científicos y dos libros sobre su filosofía.

Fue en este momento cuando se convirtió en un especialista del autor y de quien se dejó influir para elaborar su pensamiento epistemológico. De él retomó la idea de que "el pensamiento es un órgano de percepción al igual que el ojo o el oído. Del mismo modo que el ojo percibe colores y el oído sonidos, así el pensamiento percibe ideas".

Fue en aquella época cuando conoció en un viaje en tren a un sencillo herborista que también le influyó sobremanera en su obra posterior.

En 1891 Steiner obtuvo el doctorado en filosofía en la Universidad de Rostock en Alemania, y cinco años más tarde consiguió ordenar el archivo de Nietzsche en Naumburg.

En este campo, y a pesar de tener influencias con la Teosofía, Steiner intentó basar siempre su pensamiento filosófico en su propia experiencia espiritual directa, en cómo él percibía su relación tanto con Dios como con el resto de aspectos de la Naturaleza.

De esta forma, creó la Sociedad Antroposófica que pronto se convirtió en el centro cultural de la zona por la gran cantidad de charlas que daba, las obras teatrales que representaban y las reuniones que mantenían.

Tal fue el éxito que, unos pocos años más tarde de su creación, decidió crear un centro organizativo con un teatro como punto de reunión y creación antroposófica.

En 1913 comienza a crear el denominado Goetheanum en Suiza diseñado por él mismo y construido por voluntarios cuyo único deseo era que, una vez finalizada la construcción, les pudiese enseñar cosas nuevas.

Nueve años más tarde, el 31 de diciembre de 1922, pronazis lo incendiaron por considerarlo enemigo del régimen por sus continuas críticas al ascenso de los fascismos y el nacional catolicismo en Alemania, y sus opiniones de que la I Guerra Mundial se podría haber evitado se hubiese una verdadera independencia entre los ámbitos culturales, políticos y económicos.

Este hecho le afectó la salud y comenzó a tener problemas y enfermedades. Inmediatamente, comienza a construir un segundo Goetheanum de ladrillo y cemento en lugar ladrillo, pero muere en marzo de 1925 sin terminar de verlo construido.

Merece la pena destacar que Steiner escribió más de 40 volúmenes de escritos y 300 volúmenes de conferencias. De entre ellos se pueden destacar:

- Teosofía.
- Teoría del conocimiento basada en la concepción de los mundos superiores.
- La ciencia oculta: un bosquejo.
- La filosofía de la libertad.



También dirigió varias escuelas esotéricas entre las que se puede destacar la Sociedad Teosófica, la Orden de Memphis y Mizraim y la Escuela de Ciencia Espiritual de la Sociedad Antroposófica.

En ellas valoraba la antroposofía como una conjunción de tres elementos (intuición moral para descubrir principios éticos, imaginación moral para transformar los principios en intenciones y la técnica moral para realizar esa transformación). La parte más importante de la antroposofía es la libertad individual y las personas que no consiguen tener acceso a las experiencias espirituales que les llevan al reconocimiento de esta disciplina pueden evaluar su propio trabajo de forma independiente.

Además del campo ético y filosófico, Steiner trató de cambiar la realidad que le rodeaba por medio del activismo social y la defensa de los derechos humanos desde los valores políticos, la libertad en la cultura y la cooperación económica. Para ello hacía la petición expresa de, como hemos comentado con anterioridad, independizar la cultura, la política y la economía y poder corregir sus desigualdades a través de ese Orden Social Triformado que haría de la sociedad un mundo más equilibrado y justo.

Al ser un hombre con una capacidad intelectual y un compromiso social y ético tan grande, se ocupó también de las artes y la arquitectura, diseñando 15 edificios además de los 2 Goetheanums, y siendo hoy en día obras de referencia para la arquitectura moderna.

Incluso en el campo de la medicina Steiner destacó al proponer una polémica sobre el corazón como regulador del flujo circulatorio en lugar de una bomba mecánica que sirve para enviar la sangre a todas las partes del cuerpo.

Pero es sin duda en el campo de la agricultura donde sus estudios tienen más trascendencia, además de en el campo de la educación. Para Steiner, la agricultura es un sistema individual en el que cada campo e incluso cada

granja es un organismo vivo que debe ser tenido en cuenta de forma integral, produciendo todos los elementos que va a necesitar como el estiércol o el compost por sí mismo, y minimizando la inclusión de elementos externos.

A este tipo de agricultura lo llamé Agricultura biodinámica y comparte muchas ideas con la agricultura ecológica que se extendió por Europa y por el mundo en los años siguientes.

Una de sus grandes aportaciones a este tipo de agricultura es el tener en cuenta los patrones lunares para plantar, aplicar abonos y fertilizantes naturales y cosechar en función de ellos.

Pero también fue un pionero en creer que el degradado de los nutrientes que se conseguían por medio de la agricultura en la época era debido al uso de abonos inorgánicos, fertilizantes artificiales y pesticidas que hacían que los campos perdiesen su valor nutritivo. Es por eso que se preocupó por extender la idea de minimizar el uso de este tipo de abonos no naturales e introducir aquellos que se consiguen por medio del propio campo en un concepto de la granja y el terreno agrícola como una unidad sistémica autosuficiente del exterior y cuyas enfermedades deben tratarse también de una forma sistémica y no aislada como suele ser lo habitual.

### **3. ETAPAS DE DESARROLLO DE LAS CAPACIDADES DE LAS PERSONAS.**

Como hemos citado en el primer apartado, para el autor de esta corriente, las capacidades de las personas se desarrollan en tres etapas diferenciadas:

### **- 1ª Etapa: De los 0 a los 7 años o infancia temprana.**

En esta etapa se aprende por imitación de los modelos del adulto a través de la voluntad activa ya que están totalmente pendientes y entregados a su entorno, absorbiendo los conocimientos sobre el mundo a través de los sentidos.

Las emociones más primarias como la alegría, el amor, el odio, la tristeza, etc. se transmiten por medio de aspectos sensoriales como son el tono de voz, el gesto, el calor o el frío, el color, la armonía, los olores, la luz y la oscuridad, etc.

Aunque no nos demos cuenta, el niño y la niña está aprendiendo el mundo a través de estas emociones y de estos aspectos sensoriales percibidos, siendo el organismo el que absorbe la información y la canaliza, aprendiendo pautas de comportamiento y una forma de ser y de relacionarse con los demás para toda la vida.

Por eso es tan importante que las personas que están en contacto directo con el menor como son la familia, y en el especial el padre y la madre, así como los maestros y maestras de las escuelas infantiles y demás personas implicadas en su educación, tienen la obligación de crear un entorno agradable y seguro en el que se sientan a gusto y en el que puedan imitar y aprender a través de todos esos elementos positivos dignos de ser imitados.

Será el juego creativo el principal elemento por el que se desarrolle su organismo y le dote de la salud y la vitalidad que necesita en su vida. Es totalmente contraproducente desviarlo de esta necesidad vital de juego hacia tareas intelectuales complejas porque se termina debilitando las capacidades de juicio y de inteligencia práctica.

Por eso en las escuelas infantiles tratan de pasar el mayor tiempo jugando en distintos juegos simbólicos como son disfrazarse de distintos personajes, cocinar, jugar en la casita, cantar, pintar, dibujar, modelar con plastilina, escuchar cuentos, jugar entre compañeros y compañeras, ver y disfrutar de marionetas y títeres, cocinar amasando pan , construyendo con bloques, cajas, telas, puzles, pinchitos, etc.

Disfrutar sin tener en cuenta el tiempo de estas actividades es la mejor preparación para una vida adulta sana en sociedad y centrada, con un cada vez mayor interés por los demás y por el aprendizaje de cosas nuevas.

### **- 2ª Etapa: De los 7 a los 14 años o infancia intermedia.**

En esta etapa se aprende gracias al arte y la imaginación.

El cambio de la escuela infantil al colegio es una época de deseos y de exploración del mundo de nuevo.

Anteriormente, eran capaces de aprender del mundo por medio de la imitación. Ahora, de una forma consciente, intentan aprender por medio de la imaginación como capacidad de crear a partir de la realidad que nos rodea.

En este momento pueden observar un cuadro e imaginar qué quiere decir, o escuchar un cuento y adivinar qué puede pasar después.

Es nuestra tarea como adultos facilitadores de la tarea de aprender el traducir el mundo que les rodea al "idioma de la imaginación".

Los cuentos tradicionales, las leyendas y mitologías, las parábolas y todas esas formas de contar la realidad son como un tesoro para los maestros y

maestras que se encargarán de que suenen en el universo imaginativo del alumno y la alumna.

Las posibilidades para transformar las cosas cotidianas en aspectos imaginativos y misteriosos posee un abanico inagotable: el ser capaz de encontrar la magia en la naturaleza, en los números, en las matemáticas, en las formas geométricas, en las tareas prácticas del día a día.

Por poner un ejemplo, se pueden enseñar las cuatro operaciones aritméticas a través de los personajes de un cuento que inventemos para los más pequeños de la escuela primaria.

### **- 3ª Etapa: De los 14 a los 21 años o adolescencia.**

Se basa en la búsqueda de lo real y de la verdad.

Durante estos años, el ser humano va madurando de una forma silenciosa hasta que, al final, emerge el individuo en la forma en la que será en la edad adulta.

Para ello, explora el mundo de una forma distinta, intentando independizarse de los adultos en ocasiones de forma armoniosa pero, otras veces, de manera turbulenta.

Para Steiner, la persona que emerge de este proceso no es consecuencia directa ni de la herencia ni del ambiente donde convive, sino producto del espíritu.

Es desde la inteligencia desde donde surge, fruto de la voluntad y del sentimiento, con un pensamiento claro y con la experiencia vivida.

A partir de ahora será capaz de dejar a un lado el aprendizaje por parte de los demás para tomar el camino del autoaprendizaje que es lo que verdaderamente, para Steiner, distingue a un niño de un adulto.

#### **4. CARACTERÍSTICAS DE LA ESCUELA WALDORF.**

En las escuelas Waldorf, las dos primeras horas de la mañana están dedicadas a una materia en concreto, sobre la que se trabaja en profundidad durante una época, semanas o meses dependiendo de la motivación del alumnado y de la riqueza del tema.

Vendría a ser un trabajo parecido al trabajo por proyectos que como se está trabajando en algunas escuelas y en algunas etapas en la actualidad, pero es algo más rico al no centrarse sólo en la parte intelectual, sino que se desarrollan también capacidades corporales como pueden ser movimientos rítmicos, bailes y demás conceptos psicomotrices que armonizan el cuerpo, activan la circulación y ayudan a la concentración.

Una vez finalizado el tema sobre el que se ha trabajado, esta temática queda "en reposo" y se trabaja sobre otro tema en concreto, permitiendo de esta forma que la temática se procese mejor para poder ser trabajada de nuevo tiempo más tarde, cuando ya ha sido interiorizada por el alumnado.

Una vez finalizadas esas dos primeras horas de clase principal con el maestro o maestra de grado, se trabajan otra serie de materias especiales como por ejemplo:

- Música.

- Pintura.
  
- Trabajos manuales.
  
- Pintura.
  
- Huerta.
  
- Etc.

Estas materias son facilitadas por maestros de clases especiales que están en estrecha relación con el maestro de grado y se intenta que tengan una relación directa con el tema que se está tratando en la clase principal.

El maestro de grado está con el alumnado de esa clase desde el primer año de escolarización hasta el último, consiguiendo así una conocimiento profundo de las características de cada niño o niña.

Tener que preparar temas nuevos cada año permite al maestro o la maestra motivarse y no estancarse en las mismas temáticas año a año, renovándose cada momento.

Se puede hacer la comparación con un currículum en espiral, en el que cada año se van incorporando nuevos conocimientos a la materia, logrando así la imagen de ventanas que se van abriendo al mundo en cada piso, cada vez a un nivel nuevo de experiencia, a través del cristal o la lente de la propia materia.

Se procura no hacer que los niños y niñas sean especialistas en cada materia, sino que participen de las actividades a partir de sus propias

capacidades y aptitudes, despertando el interés para desarrollarse de una forma plena, íntegra y armónica.

Se procura siempre crear para el menor un ambiente de calor, respeto y cariño con la mayor generación de alegría, admiración y respeto, sirviendo como modelos de conducta para lo que se está en continuo crecimiento personal, auto educándose e intentando estar en la mayor plenitud física y vital, cultivando la capacidad de aprendizaje e interés hacia las cosas nuevas y las vivencias personales, sorprendiéndose de una forma sincera por los cambios y las mejoras en el alumnado.

El centro proporciona al docente un "plan de estudios marco" que le permite tener la suficiente flexibilidad como para poder preparar sus clases de forma autónoma, con creatividad e iniciativa personal.

Por lo tanto, cada docente es responsable de sus clases y debe responder de ellas ante toda la comunidad educativa, y es un requisito fundamental la autoeducación, formándose de una manera constante y continua.

El plan de estudios abarca desde las escuelas infantiles de los primeros años de vida hasta el bachillerato, adaptándose cada año a las exigencias en adquisición de conocimientos, competencias, habilidades sociales y emocionales, destrezas prácticas, capacidades artísticas e inteligencias múltiples de cada etapa evolutiva.

El profesor de grado, también llamado profesor o maestro tutor, está con el alumnado desde su entrada en la escolaridad primaria hasta 6º curso de Primaria.

En el caso de los profesores especialistas y del profesorado de secundaria, por su necesidad de conocimientos específicos y de especialidades tanto artísticas, como de idiomas o talleres artesanales o profesionales, necesitan



unas aptitudes concretas que hacen que tengan que centrarse en una etapa en concreto.

Lo que es común a todo el profesorado es su formación específica en Pedagogía Waldorf.

Según la página web de los colegios Waldorf en Madrid, los principios metódico-didácticos que se desarrollan para el alumnado son:

**1. Los métodos educativos y de enseñanza** son diferentes según la edad del niño o adolescente. Todas las actividades se guían según las necesidades de desarrollo específicas para cada edad, esto es, van desde el desarrollo de los tres primeros años de vida, más orientado a la propia voluntad, al juego más vivaz y a la actividad cognitiva creciente en el paso del jardín de infancia al colegio.

**2. El niño pequeño** imita y se forma a través de modelos de conducta y ejemplos de los adultos (maestros y padres) con los que convive. El juego libre creativo y simbólico, sin nadie que les guíe, las experiencias de movimiento, la integración sensorial y cultivar la imaginación (cuentos, teatrillos, etc.) Son características fundamentales durante la educación infantil. El educador fomenta en el niño un desarrollo psíquico y físico sano a través de la organización rítmica de los días, las semanas y las estaciones del año en la celebración de las fiestas principales, sentando así las bases para la resiliencia.

**3. El niño en edad escolar** aprende del maestro, que dispone de variados métodos, que prepare sus clases de manera creativa y que introduzca a sus alumnos en todos los grandes campos del saber (**“clases en Bloques Lectivos”**). El maestro, especialmente el maestro-tutor, establece una



relación verdadera, un vínculo humano, con sus estudiantes (y con sus padres o tutores legales) y práctica, a medida que el niño va creciendo, un aprendizaje más formal dentro de la organización creativa de sus clases.

Para el maestro-tutor

- Enseñanza de lenguas extranjeras desde Educación Primaria.
- Horarios lectivos elaborados teniendo en cuenta, dentro de lo posible, aspectos psicológicos y saludables (Franja de materias intelectivas, franja de materias artísticas, franja de materias motóricas y artesanales-talleres).
- La clase como comunidad se mantiene, independientemente del trabajo individual con cada alumno.
- No existen calificaciones o tests puramente de conocimientos, sin motivo real. La evaluación ampliada incluye aspectos cualitativos, actitudinales y de esfuerzo en cada una de las competencias educativas.
- Se escriben informes evaluativos que, junto con la valoración del rendimiento, la disposición y actitud, reflejan y valoran, sobre todo, el desarrollo del estudiante y que incluyen sugerencias para superar dificultades y potenciar los talentos.
- Se usan métodos pedagógicos para tratar cuestiones de disciplina y la resolución de conflictos.
- Actividades que fomentan el sentimiento de comunidad, tales como fiestas pedagógicas trimestrales, exposiciones pedagógicas de los trabajos de los alumnos y mercadillos anuales, excursiones, prácticas sociales de los adolescentes y jóvenes en centros de personas dependientes, representaciones teatrales, etc.
- Se impartirán desde Primaria clases –no confesionales- de Religión Libre o Cristianismo Libre (Educación en valores) por los maestros del centro , respetando siempre la orientación confesional o filosófica de cada familia.

La evaluación del profesorado se hace de una forma permanente por parte del Claustro Pedagógico de Maestros y Profesores, ante el que tiene que responder de su propia práctica docente.

Cada uno es responsable de su propia organización de las clases, por lo que se hace fundamental el continuo proceso de formación y reciclaje del mismo, asistiendo de forma periódica a las evaluaciones que se establecen tanto de forma interna como externa al centro.

A nivel legal y financiero, un equipo formado por maestros y padres se encarga de administrar todas las parcelas de la institución, desde los centros infantiles hasta los colegios de secundaria.

Este equipo es rotativo y asignado para la autogestión por un tiempo limitado. En función del tamaño del centro, las formas son muy variadas, pero se suele delegar la gestión a ese grupo rotativo.

De esta forma, se evita asignar a una sola persona la dirección del centro, intentando que las decisiones se tomen de manera asamblearia por un equipo de personas que se impliquen en el proyecto.

El Claustro de maestros o profesores tiene una periodicidad semanal, y en él se tratan asuntos tales como:

- Trabajo de base (estudio del ser humano y de la pedagogía).
- Tratamiento de cuestiones pedagógicas.
- Consideraciones sobre el alumnado.
- Cuestiones de dirección.

- Organización y gestión de las escuelas.
- Colaboraciones entre las familias y otras instituciones o entidades.
- Desarrollo de un espíritu de equipo.
- Recibir formación.
- Realizar aportaciones, apreciaciones y valoraciones sobre la comunidad educativa en su totalidad.
- Impulsar nuevas escuelas.
- Intercambio de información entre compañeros y compañeras a nivel nacional e internacional (a través de la Sección Pedagógica del Goetheanum, los Círculos de la Sección Pedagógica de otros países y asociaciones nacionales de centros educativos Waldorf).

La Asociación Alemana de Escuelas Libres Waldorf, en colaboración con el Círculo de la Haya, es la encargada de reconocer dentro de la Lista Internacional de Escuelas Waldorf la pertenencia de un determinado centro a las Asociaciones de Centros Educativos Waldorf.

## **5. LA PEDAGOGÍA WALDORF APLICADA A LAS MATEMÁTICAS.**

Debemos tener en cuenta que hay disciplinas más abstractas, como por ejemplo las matemáticas, a las que se les debe dar un reconocimiento y un trato diferenciado para poder facilitar al alumnado su asimilación.

El método Waldorf tiene en cuenta la edad y el momento evolutivo del alumnado para, a partir de la experiencia concreta, y utilizando habilidades como el movimiento corporal, el ritmo o el arte, facilitar su asimilación y comprensión a los niños y niñas.

Un ejemplo de ello es la utilización del "ábaco matemático para la enseñanza de las tablas de multiplicar".

Aconsejamos a la persona que esté interesada en este método que visualice el vídeo cuyo link exponemos a continuación para comprender en su totalidad el desarrollo del método Waldorf de multiplicación.

<http://www.youtube.com/watch?v=mXLzLhfJgxM>

(Versión en inglés)



## 6. CRÍTICAS A LA PEDAGOGÍA WALDORF.

A menudo se compara la Pedagogía Waldorf con la Pedagogía elaborada por María Montessori, contemporánea del autor quien, sin apenas medios económicos, trabajó con niños y niñas de ambientes desfavorecidos e incluso, en muchos casos, con niños con deficiencias de algún tipo.

Vamos a exponer a continuación una serie de puntos en común entre sus métodos para acercar al lector al conocimiento de ambas metodologías educativas extraídos de la página web de la "Gran Hermandad Blanca":

- Gran respeto al niño y a la niña.
- Dotarle de una gran libertad.
- Gran peso a las actividades artísticas.
- No utilizar las calificaciones por resultar dañinas para el desarrollo.
- Elaborar un entorno escolar a la medida del menor.
- Intentar reproducir la vida doméstica en el centro educativo.

De la misma web rescatamos una serie de diferencias entre ambos métodos que sirve para plasmar así mismo sus puntos débiles. Esperemos que sirva para hacernos una idea más clara sobre las ventajas y los inconvenientes de ambos:

**Montessori** acerca las letras y los números a los tres años. En torno a los cuatro o cinco, se aprende a leer y escribir. La propia motivación es el desencadenante de este aprendizaje.

El profesor es más una guía, el que proporciona el material al niño de acuerdo con sus intereses. El material diseñado por ella tiene como finalidad que se adquiera una habilidad, se practique y se pase a otra actividad con completa autonomía.

Además, permiten autocorregirse, no siendo necesario para ello las calificaciones. Eso sí, cada material tiene una finalidad determinada, definida. El alumno decide qué actividad realiza en cada momento, no se le impone. Tienen libertad para levantarse cuando así lo deseen y pueden desplazar los muebles.

Pretende que el niño aprenda, que sea libre, pero, a la vez, que mantenga los pies en la tierra. Por ello no se les impulsa a usar la imaginación de manera que se confunda con la realidad, sino que claramente se separan.





**Waldorf** tiene una concepción más global del ser humano, por lo que el aprendizaje es secundario frente a la formación global, a alimentar el espíritu. Por este motivo a veces hay una cierta suspicacia hacia estas escuelas, como si fueran una secta. Aunque lo cierto es que las enseñanzas esotéricas o religiosas de Steiner no se dan en estos colegios.

Frente a la separación realidad-ficción de Montessori, Waldorf privilegia la imaginación. El aprendizaje de la lectura y la escritura no tiene lugar antes de los siete años, ya que antes se piensa que el niño está en otra dimensión.

Los materiales son rudimentarios, se trata de que se pueda jugar y trabajar con ellos de distintas maneras, para estimular la creatividad. Los muebles están hechos a la escala de los alumnos, siendo posible moverlos, pero también subirse a ellos. Se atribuye gran importancia al establecimiento de ritmos, tanto diarios como semanales como anuales.

El objetivo es proporcionar seguridad. El profesor no es un simple guía, debe ser un modelo, una inspiración. Las actividades manuales son muy importantes, lo que proporciona un número de habilidades distintas no indiferente. Son contrarios al uso de la tecnología, como televisores, ordenadores, etc.

Se favorece la imaginación frente a la tecnología. Se considera importante pasar tiempo al aire libre, intentando que, adecuadamente vestidos, jueguen todos los días fuera.

## CONCLUSIÓN

Como dijo John Holt, el animal humano es un animal de aprendizaje. No gusta aprender, somos buenos en eso. No es necesario que se nos muestre cómo hacerlo. Lo que mata el proceso es la gente que interfiere en él, trata de regularlo o controlarlo.

O como dijo Albert Einstein en la misma línea "Lo único que interfiere en mi aprendizaje es mi educación".

El método Waldorf tiene muy en cuenta este sentimiento e intentar dotar al niño y a la niña de una libertad total de aprendizaje que le permita desarrollarse como individuo libre y capaz de aprender si se le proporcionan los estímulos y el ambiente adecuado para ello.

Para dotar al lector y a la lectora de una visión global pero a la vez exhaustiva del pensamiento del autor y del desarrollo de su pedagogía hemos comenzado este artículo explicando los inicios de la Pedagogía Waldorf con un breve apunte sobre la biografía del autor, continuando después con los aspectos más en profundidad sobre su vida y su forma de entender el mundo.

Tras ello comentamos las etapas del desarrollo de las capacidades de las personas y las características de su escuela, con un ejemplo concreto sobre su forma de enseñar una disciplina tan compleja como es la matemática.

Hemos finalizado el artículo con una comparativa con el método de María Montessori, así como con las críticas que se le pueden hacer desde distintos ámbitos.



Esperamos que haya servido para tener una idea clara del pensamiento del autor y que ayude en la reflexión del docente para mejorar su práctica educativa diaria.

## BIBLIOGRAFÍA

- *La pedagogía Waldorf. Una educación hacia la libertad.* Frans Carlgren. Editorial Rudolf Steiner. 2004.
- *La sabiduría de los cuentos de hadas.* Rudolf Steiner y Ursula Gralhl. editorial Rudolf Steiner. 2003.
- [http://es.wikipedia.org/wiki/Pedagog%C3%ADa\\_Waldorf](http://es.wikipedia.org/wiki/Pedagog%C3%ADa_Waldorf)
- [http://es.wikipedia.org/wiki/Rudolf\\_Steiner](http://es.wikipedia.org/wiki/Rudolf_Steiner)
- <http://eltrigal.org/pedagogia-waldorf.htm>
- <http://colegioswaldorfmadrid.org/2009/11/19/>
- <http://entribu.wordpress.com/2010/05/24/montessori-vs-waldorf-dos-metodos-frente-a-frente/>
- <http://www.terramater.es/infancia/curso-las-matematicas-en-la-pedagogia-waldorf--aprender-a-traves-del-ritmo--el-movimiento--las-formas--el-arte.asp>
- [http://hermandadblanca.org/educacion-montessori-vs-waldorf-dos-metodos-frente-a-frente/#.VDwBtfl\\_ty4](http://hermandadblanca.org/educacion-montessori-vs-waldorf-dos-metodos-frente-a-frente/#.VDwBtfl_ty4)

## VIDEOGRAFÍA

- <http://www.8tv.cat/8aldia/equip-reporters/una-pedagogia-diferent/>
- <http://www.educacionprohibida.com/pelicula/descargas/>
- <http://www.youtube.com/watch?v=mXLzLhfJgxM>
- <http://educandoencasadesdechile.blogspot.com.es/p/metodos-pedagogicos.html>

# 20 - LA TEORÍA O LA TÉCNICA DE LA GESTALT, APLICACIONES EN EL AULA.

01/10/2014  
Número 49

**AUTOR: MARÍA ARÁNZAZU RUIZ VIDORRETA**  
**CENTRO TRABAJO: C.P.E.I.P. SANTA ANA**  
**ISSN: 2172-4202**



## INTRODUCCIÓN

Si echamos un vistazo alrededor en una ciudad cualquiera un día cualquiera nos daremos cuenta de cómo los seres humanos, como pequeñas hormiguitas que vamos de un lado a otro de la calle, transmitimos una mezcla de nerviosismo y rapidez que hace que sea muy fácil tildar nuestra sociedad de una sociedad con tendencia a la ansiedad.

Consecuencia de ello es un aumento del número de personas que sufren estrés o ansiedad, enfermedades estas que ni existían hace apenas un siglo.

Esta tendencia ansiógena, como la mayoría de aprendizajes, la transmitimos a nuestros hijos no sólo mediante la imitación, sino también por la serie de mensajes que les firgimos en el día a día.

Derivado de ello, nuestras escuelas se llenan cada vez más de alumnos y alumnas, madres y padres, maestros y maestras, directores, cuidadores, limpiadores y asistentes de comedor más y más irritables consecuencia directa de esta ansiedad que nos

## Contenido

1. Introducción.
2. Breve descripción de los sistemas educativos español e irlandés.
3. Etapas y duración.
4. La administración.
5. Cuadro diferencial entre ambos sistemas educativos.
6. Conclusiones.
7. Bibliografía.

retroalimenta a lo largo del día.

Es por ello que, a partir de la Psicología de la Gestalt y sus estudios de cómo percibimos el mundo los seres humanos, queremos dar a conocer la teoría del Gestalt, un movimiento ya del siglo XX que escoge las ideas más interesantes para el día a día de esta escuela psicológica y las transforma para que nos sean de utilidad en nuestra vida diaria a través de pequeños consejos que, de seguirlos, nos pueden ayudar a formarnos como personas y a interactuar de un modo más adecuado con el medio.

La pretensión de este artículo es, pues, desvelar ciertas ideas de cómo percibimos la realidad para poder cambiar aquellos pensamientos que nos llevan al estrés y la ansiedad y aplicar este aprendizaje a nuestra

formación profesional, educar para la ciudadanía democrática, fomentar el aprendizaje a lo largo de la vida, reforzar la equidad del sistema educativo y converger con los países de la UE.

Para alcanzar estos objetivos, la Ley apuesta por un aprendizaje a lo largo de la vida en donde el concepto de aprendizaje no queda encasillado únicamente a los años que componen la escolaridad, sino que se va más allá y se apuesta por un continuo aprender de acuerdo a las necesidades e intereses individuales, en cualquier momento de manera libre, flexible y constructiva.

Además, también se hace hincapié en la colaboración entre el ámbito familiar y el escolar, animando a la participación y responsabilidad de los alumnos y de los padres en las escuelas. Y dentro de las escuelas, la Ley otorga al profesorado el papel de figura indispensable dentro del sistema educativo, fomentando e impulsándole a la formación permanente.

Por otra parte, el sistema educativo irlandés se describe como una asociación entre el Estado y varias agencias particulares. Esta asociación tiene sus raíces en el siglo XIX, cuando el Estado ayuda a las iglesias en la disposición de las escuelas primarias. Actualmente en Irlanda, muy pocas instituciones educativas son totalmente independientes del Estado, ya que el Departamento de Educación y Ciencia (DES) es el responsable de la administración de la red pública, algo bastante equiparable a la función que hace el Ministerio de Educación y Ciencia en España.

Los objetivos generales que se proponen en el sistema educativo irlandés están relacionados con la posibilidad de desarrollar el potencial individual, moral, cognitivo, imaginativo, social y físico del alumno en un ambiente social de cooperación. Y por su parte, el Departamento de Educación y Ciencia, vela por la provisión de un sistema de educación integral, rentable y accesible de la más alta calidad medido por los estándares internacionales.

### 3. Etapas y duración

Las etapas en cada sistema educativo (SE en adelante), son bastante similares en ambos países, en donde se puede destacar que en ambos sistemas, la educación obligatoria empieza a los seis años de edad y termina a los dieciocho con el Bachillerato o estudios de secundaria superiores.

En el SE español, la Educación Infantil comprende los años entre los tres y los seis, la Educación Primaria entre los seis y doce, la Educación Secundaria Obligatoria entre los doce y dieciséis y el Bachillerato entre los dieciséis y dieciocho años.

Por su parte, en el SE irlandés, la Educación Infantil (*Infant Classes*) es de cuatro a seis años, la Educación Primaria (*Primary Education*) de seis a doce, la Educación Secundaria Obligatoria (*Low Secondary General*) de doce a dieciséis y la Educación Secundaria Superior (*Upper Secondary General*), de dieciséis a dieciocho años.

En Irlanda no existe infantil, aunque la mitad de los niños de cuatro años y todos los de cinco van a la escuela Primaria ya con esa edad.

En relación a la duración total de cada sistema en la etapa de Infantil y Primaria, el español está compuesto por tres cursos en Educación Infantil (Infantil de 3 años, de 4 y de 5 años) y seis cursos escolares en Primaria, organizados en tres ciclos de dos cursos de duración cada uno. De este modo, el primer ciclo lo componen niños de seis a ocho años, el segundo ciclo de ocho a diez y el tercer ciclo de diez a doce años.

El sistema educativo irlandés por su parte, se compone de dos cursos en la etapa de infantil llamados *Junior Infants* para los alumnos de cuatro años y *Senior Infants* para los de cinco años y seis cursos en la etapa de Educación Primaria, que a diferencia del SE español, no se encuentran organizados por ciclos sino que son independientes unos de otros (*1st Standard, 2nd Standard, 3rd Standard, 4th Standard, 5th Standard and 6th Standard*).

#### 4. La administración

En España, en la Administración Nacional, el Ministerio de Educación (MEC) es el departamento de la Administración General del Estado encargado de la propuesta y ejecución de la política del gobierno en materia educativa. Es por ello que esta Administración, a través del Ministerio de Educación, promueve una homogeneidad y unidad del sistema para que en todas las Comunidades Autónomas del país, se cumplan una serie de regularidades y condiciones igualitarias para todo el territorio.

En la Administración Regional, las Comunidades Autónomas desarrollan las normas estatales y regulan los elementos no básicos del sistema educativo así como su gestión dentro del propio territorio siempre y cuando no estén reservadas al Estado.

Finalmente en la Administración Local, los municipios asumen las competencias relacionadas con la conservación, mantenimiento y vigilancia de los edificios, cooperan con las administraciones educativas en la obtención de solares para construir nuevos centros docentes y vigilan el cumplimiento de la escolaridad obligatoria entre otras funciones.

Por su parte, en la Administración Nacional irlandesa, el Departamento de Educación y Ciencia (DES) es el encargado de centralizar el sistema educativo para todo el país. Éste departamento establece el reglamento general para el reconocimiento de las escuelas, ejerce un poder de control sobre el currículo escolar y la evaluación, establece normas para la gestión, asignación de recursos y de personal de las escuelas y negocia los sueldos de los docentes. Además, también es el encargado de la financiación general de las entidades designadas bajo la Autoridad de Educación Superior (HEA).

Mientras que el MEC en España tiene su sede central en España, el DES en Irlanda la tiene en Dublín.

A diferencia de España, Irlanda no está organizada sobre una base regional. Tras la publicación del Libro Blanco en 1995, apareció un proyecto de ley de Educación en 1997 cuya intención era establecer en la educación consejos regionales, pero sin embargo, con la derrota del entonces gobierno, esta política se abandonó y hoy en día se sigue manteniendo un carácter centralizado de la administración del sistema educativo.

Finalmente cabe destacar que en la Administración Local, la única legalmente constituida trabaja para la educación secundaria, centros de formación profesional y universidades según el Acta de Educación Profesional de 1930.

## 5. Cuadro diferencial entre ambos sistemas educativos

	ESPAÑA	IRLANDA
<b>OBJETIVOS GENERALES</b>	<ul style="list-style-type: none"> <li>● Desarrollar las competencias básicas en matemáticas, lengua castellana, una lengua extranjera y educación artística.</li> <li>● Iniciarse en el uso de las nuevas tecnologías.</li> <li>● Fomentar la importancia de la higiene y la salud, la educación vial y el entorno natural social y cultural.</li> <li>● Desarrollar los valores y normas de convivencia, el trabajo individual y en equipo, las capacidades afectivas y el respeto hacia diferentes culturas y sexos.</li> </ul>	<ul style="list-style-type: none"> <li>● Permitir al niño vivir una vida plena como niño y darse cuenta de su potencial como individuo único.</li> <li>● Permitir al niño desarrollarse como un ser social por medio de la vida y de la cooperación con los demás y así contribuir al bien de la sociedad.</li> <li>● Preparar al niño para la educación posterior y el aprendizaje permanente.</li> </ul>
<b>RATIO. COLEGIOS PRIVADOS Y PÚBLICOS</b>	<p>La ratio máxima de alumnos por clase es de 25. El 67.3% del alumnado atiende a colegios públicos mientras que el resto se reparte entre privados y concertados.</p>	<p>La ratio máxima de alumnos por clase es de 27. El 98% del alumnado atiende a colegios públicos y solo el 2% a privados.</p>
<b>ÁREAS DE CONOCIMIENTO</b>	<ul style="list-style-type: none"> <li>● Conocimiento del Medio Natural, Social y Cultural</li> <li>● Educación Artística; Educación Física</li> <li>● Lengua Castellana y Literatura y, cuando la hay, lengua oficial propia de la correspondiente Comunidad Autónoma y Literatura</li> <li>● Lengua Extranjera</li> <li>● Matemáticas</li> </ul>	<ul style="list-style-type: none"> <li>● Idioma - Inglés e irlandés</li> <li>● Matemáticas</li> <li>● Educación Social, Medioambiental y Científica - Historia, Geografía y Ciencia</li> <li>● Educación Artística - Artes Visuales, Música y Teatro</li> <li>● Educación Física</li> <li>● Educación Social, Personal y Educación para la salud</li> </ul>





	<p>centrales de la jornada lectiva. Aunque la jornada escolar se divide generalmente en sesiones de mañana (desde las 9h. ó 10h. hasta las 12h. ó 13h.) y tarde (desde las 14:30h. ó 15:30h. hasta las 16h. ó 17h.), en algunas Comunidades Autónomas hay centros que han implantado la jornada continua.</p>	<p>treinta minutos instrucción religiosa y un período de tiempo para la recreación.</p>
<p><b>FORMACIÓN INICIAL Y DESARROLLO PROFESIONAL</b></p>	<p>En Educación Primaria, es necesario tener el título de maestro que se puede adquirir en cualquiera de las Universidades existentes en todo el territorio español. Estos títulos pueden otorgar al maestro la especialidad de Educación Primaria, tras tres años de formación universitaria, o el título de grado en Educación Primaria tras cuatro años. Se exige que éstos tengan competencia docente en todas las áreas de conocimiento de este nivel educativo, excepto para las áreas de Música, Educación Física e Idiomas Extranjeros, que se imparte por maestros con la especialidad correspondientes.</p>	<p>Existen cinco colegios en todo el territorio irlandés con responsabilidades en la formación de docentes primarios: Colegio, Drumcondra, Dublín, San Patricio, Colegio María Inmaculada, Limerick, Marino, Instituto de Educación de Dublín, la Iglesia de Irlanda Facultad de Educación, Dublín, y Froebel College of Education, Dublín. Son de carácter confesional y son de propiedad privada (financiados por subvenciones del Departamento de Educación y Ciencia o la Autoridad de Educación Superior. Los estudiantes se benefician del régimen de cuotas libre.</p> <p>La duración del curso es de tres años, y estudiantes de los colegios asociados a Dublin City University y la Universidad de Limerick pueden recibir una Licenciatura con honores al final de este tiempo. Los estudiantes de los colegios asociados con Trinity College de Dublín sólo pueden obtener un grado con honores si completan un cuarto año.</p>
<p><b>EVALUACIÓN</b></p>	<p>El Ministerio de Educación establece para todo el Estado las pautas generales relativas al proceso de evaluación. Las administraciones educativas de las Comunidades Autónomas desarrollan estos aspectos para aplicar la normativa estatal a sus respectivos territorios. En la Educación Primaria, la evaluación se dirige a valorar el progreso del alumno en todas las áreas de conocimiento desde una perspectiva continua y global, teniendo en cuenta el progreso del</p>	<p>Cada maestro es responsable de la evaluación de sus propios alumnos en las escuelas primarias. Mientras que muchos maestros de las clases superiores dan exámenes regulares para evaluar el progreso, todos los maestros siguen algún método de evaluación continua de sus alumnos. La gran mayoría de las escuelas celebrará reuniones formales entre el profesor y los padres para discutir el progreso del niño y la importancia de compartir información. En los intercambios informales de notas</p>

	<p>alumno en el conjunto de las áreas de currículo. La evaluación se lleva a cabo teniendo en cuenta los diferentes elementos del currículo (objetivos, competencias básicas, contenidos y criterios de evaluación), aunque los criterios de evaluación son el referente fundamental para valorar el grado de adquisición de los aprendizajes. El Claustro de profesores es el responsable de concretar los criterios de evaluación de los alumnos y recogerlos dentro del proyecto educativo del centro y los profesores son los encargados de adoptar en última instancia las técnicas e instrumentos de evaluación que consideren más apropiados para la evaluación de sus alumnos. Los resultados de la evaluación se expresan en los siguientes términos: Insuficiente (IN), Suficiente (SU), Bien (BI), Notable (NT), Sobresaliente (SB), considerándose calificación negativa el Insuficiente y positivas todas las demás.</p>	<p>antes o después de un día lectivo también se facilita información a los padres y a los docentes. Los informes de las notas finales los reciben los padres al menos una vez en el año académico.</p> <p>La escuela de maestros de primaria en Irlanda llevar a cabo su propia evaluación de resultados de los alumnos, ya sea a través de pruebas estandarizadas o de sus propias pruebas basadas en los aspectos del currículo. Los resultados de las pruebas estandarizadas no son normalmente entregados a los padres, pero se discuten a petición o necesidad.</p> <p>Los resultados de la evaluación se expresan los siguientes términos: A (100%-85%), B (84%-70%), C (69%-55%), D (54%-40%), E (39%-25%) y F (25%-10%) considerándose calificaciones insuficientes las letras E y F y positivas el resto.</p>
<p><b>PROMOCIÓN</b></p>	<p>Como consecuencia del proceso de evaluación, al finalizar cada ciclo de Educación Primaria el profesorado debe adoptar las decisiones correspondientes en relación con la promoción de cada alumno. Es el equipo de profesores del grupo de alumnos el que toma la decisión sobre la promoción de cada alumno, no obstante se toma especialmente en consideración especial el criterio y la información que aporta el profesor-tutor. Para acceder al ciclo educativo siguiente, es necesario haber alcanzado el desarrollo correspondiente de las competencias básicas y el adecuado grado de madurez. Se accede, asimismo, siempre que los aprendizajes no alcanzados no impidan seguir con aprovechamiento el nuevo ciclo. Cuando no se cumplen las condiciones señaladas,</p>	<p>El que los alumnos pasen al curso siguiente es el procedimiento normal que se sigue ya que no es habitual que un alumno repita (tan sólo un 1%). La mayoría de los que repiten lo hacen debido a las dificultades de aprendizaje, dificultades lingüísticas, incompatibilidad de planes de estudios (hijos de inmigrantes) o por ser demasiado inmaduros para entrar en secundaria. La hospitalización también puede ser un factor que explique que los niños puedan repetir un curso.</p>

	<p>el alumno puede permanecer un año más en el mismo ciclo. Esta medida se puede adoptar una sola vez a lo largo de toda la etapa y debe ir acompañada de un plan específico de refuerzo o recuperación de cuya elaboración son responsables los centros educativos.</p>	
<p><b>ENSEÑANZA PRIVADA</b></p>	<p>Los centros no universitarios de titularidad privada pueden impartir cualquiera de los niveles y etapas educativas siempre que reúnan los requisitos exigidos. Dichos centros pueden ser de dos tipos, atendiendo a su fuente principal de financiación:</p> <p>a) Los centros concertados, que son centros privados financiados con fondos públicos a través de los llamados conciertos educativos que formalizan con la administración educativa correspondiente, a condición de reunir los requisitos previstos en las leyes educativas</p> <p>b) Los centros privados no concertados, que se financian principalmente mediante las cuotas aportadas por las familias que tienen hijos escolarizados en ellos, aunque también pueden obtener ingresos procedentes de subvenciones o de instituciones de carácter privado (cooperativas, fundaciones, capital de órdenes religiosas, etc.). Son libres de elegir su denominación, con la salvedad de que ésta no puede coincidir con la de ningún centro público.</p> <p>Para su apertura y funcionamiento, los centros privados deben obtener la autorización de la administración educativa correspondiente, que se concede siempre que cumplan los requisitos mínimos establecidos por la ley. Gozan de autonomía para establecer su propio régimen interno, seleccionar a su profesorado (siempre que posea la titulación exigida), fijar el procedimiento de admisión de alumnos, definir sus normas de convivencia y determinar</p>	<p>Los centros no universitarios privados son muy escasos en el país debido al casi inexistente número de alumnos que escogen esta modalidad. Tan solo aproximadamente 70 escuelas privadas están en funcionamiento en Irlanda en el nivel primario. Al no estar dentro de las competencias del Departamento de Educación y Ciencia (DES) no reciben apoyo financiero del Estado.</p> <p>No se publican y por tanto no están disponibles muchos datos sobre su funcionamiento y las actividades que en ellas se realizan.</p>

	sus cuotas. Además, pueden establecer, en sus respectivos reglamentos de régimen interior órganos específicos a través de los cuales se canalice la participación de la comunidad educativa.	
--	--	--

## 6. Conclusiones

Encontramos que en líneas generales los sistemas educativos español e irlandés, son bastante similares en base a que ambos comienzan la educación obligatoria a los seis años de edad, disponen de una ratio de alumnos por aula muy parecida, se rigen por las normas del Ministerio o Departamento de Educación y Ciencia, ambos tienen como objetivos generales desarrollar los valores y normas de convivencia y cooperación para así contribuir a la sociedad, los dos países comparten materias comunes como son la Educación medioambiental, Educación Artística, Educación Física, Lenguaje, Lengua Extranjera y Matemáticas, ambos exigen al profesorado unas competencias en todas las áreas de conocimiento del nivel educativo al que pertenecen (salvando la diferencia de que en España existen especialidades como Inglés, Música o Ed. Física entre otras) y en ambos se les exige al profesorado una formación continua.

Pero también encontramos pequeñas diferencias que hacen que cada SE sea único y característico. Así pues, en el SE español encontramos una gran diferencia en el número de alumnos que atiende a colegios públicos y privados/concertados. El 67,3% del alumnado español recibe su educación de la escuela pública mientras que en Irlanda es un 98%, solo un 2% estudia en escuelas privadas.

También existen diferencias en torno a la formación de los maestros. En España las áreas de Música, Educación Física e Idiomas Extranjeras, son impartidas por maestros especialistas mientras que en Irlanda, todos los maestros son generalistas y enseñan todas las áreas. Por otra parte, en Irlanda la jornada es siempre continua frente a la jornada flexible en muchas de las Comunidades Autónomas de España.

Finalmente cabe destacar el tema de la promoción. En Irlanda todos promocionan en Primaria y en España, es posible encontrar alumnado que ha repetido un año a lo largo de la Educación Primaria.



## 7. Bibliografía

- Ley Orgánica para la Mejora de la Calidad Educativa (LOMCE), 2013.
- Página web del Departamento de Educación Irlandés <http://www.education.ie/en/The-Education-System/>
- Organización de Estados Iberoamericanos para la Educación, la Ciencia y la Cultura (OEI)
- Marveya Villalobos Pérez-Cortés, E. (2002). Educación Comparada. Publicaciones Cruz., S.A.

## 21 - LOS PINTORES COMO PROYECTO DE AULA EN EDUCACIÓN INFANTIL



**AUTOR: MARÍA ARÁNZAZU RUIZ VIDORRETA**  
**CENTRO TRABAJO: C.P.E.I.P. SANTA ANA**  
**ISSN: 2172-4202**

### INTRODUCCIÓN

En los últimos años, el trabajo por proyectos es una de las metodologías que con más fuerza ha entrado en las aulas de infantil y primer ciclo de primaria tanto para el desarrollo de las potencialidades del alumnado como de sus capacidades generales.

Esto es debido a que la metodología del trabajo por proyectos posee una serie de pasos que desarrollan el trabajo científico y la experimentación de una forma clara: planteamiento de la investigación y selección del tema, establecimiento de objetivos a alcanzar, orientación y recolección de datos, análisis de esos datos, reporte del proyecto y evaluación.

La Educación Artística es una de las áreas que mejor se adapta al trabajo por proyectos dado que puede activar el desarrollo de la creatividad, la experimentación y la búsqueda estética en el alumnado.

### Contenido

Introducción

1. Paul Klee.
2. Joan Miró i Ferrá.
3. Wassily Kandinsky.
4. Andy Warhol.
5. Eugenio Salvador Dalí.
6. Pablo Ruiz Y Picasso.
7. Giuseppe Arcimboldo.
8. Piet Mondrian.

Conclusión

Bibliografía

Y, dentro de la historia del arte, para el alumnado de 4 a 9 años, por sus características evolutivas, es el arte contemporáneo en todos sus estilos el que más ventajas tiene para el desarrollo de sus potencialidades: impresionismo, simbolismo, puntillismo, surrealismo, cubismo, fauvismo, expresionismo, dadaísmo y pop art, entre otros estilos y vanguardias.

Por eso hemos seleccionado los siguientes autores con su biografía y algunas de las obras que más potencialidades tiene para el trabajo del alumnado de los primeros cursos de enseñanza, con sus objetivos y método de creación para que sea más sencillo de implementar en el aula para el maestro/a que decida adentrarse en el maravilloso mundo de del arte y sus creaciones.

## 1. PAUL KLEE.



Fotografía de Paul Klee en [1911](#)

**Nacimiento** [18 de diciembre](#) de [1879](#), [Münchenbuchsee](#), [Suiza](#)

**Fallecimiento** [29 de junio](#) de [1940](#), 60 años, [Muralto](#), Suiza

**Nacionalidad** [Germano-suiza](#)

**Área** [Pintor](#)

**Movimiento** [Surrealismo](#), [expresionismo](#) y [abstracción](#)

**Educación** [Academia de Bellas Artes de Múnich](#)

**Obras notables** *Twittering Machine* (1922)  
*Fish Magic* (1925)  
*Viaducts Break Ranks* (1937)

**Firma**





	<ul style="list-style-type: none"> <li>- <i>Senecio</i>, 1922.</li> <li>- Con esta obra se ayuda al desarrollo de la propia imagen y el esquema corporal, además de al lenguaje artístico.</li> <li>- Se puede representar por medio de un collage o pintando con ceras Manley sobre un esquema previo dependiendo de la edad.</li> </ul>
	<ul style="list-style-type: none"> <li>- <i>Polifonía</i>, 1932.</li> <li>- Con esta obra se ayuda al desarrollo de las texturas y los colores, además de las figuras geométricas y el lenguaje artístico.</li> <li>- Se puede representar por medio de un collage de cuadrados de distintos tonos y texturas.</li> </ul>
	<ul style="list-style-type: none"> <li>- <i>Pez mágico</i>, 1925.</li> <li>- Con esta obra se ayuda al desarrollo del fondo sobre la figura, los animales y el lenguaje artístico.</li> <li>- Se puede representar pintando los peces y el fondo marino con ceras de colores en distintas zonas del folio, tapándolo todo después con cera Manley negra y con un palillo quitando la cera para que quede el dibujo deseado.</li> </ul>
	<ul style="list-style-type: none"> <li>- <i>Resonancia de la flor meridional</i>, 1927.</li> <li>- Con esta obra se ayuda al desarrollo de las figuras geométricas, el color y el lenguaje artístico en general.</li> <li>- Se puede representar pintando con ceras de colores o por medio del collage.</li> <li>- Una buena idea es aunarlo con los cuentos del elefante "Elmer" por su trabajo en valores.</li> </ul>

	<p>- <i>Puente rojo</i>, 1928.</p> <p>- Con esta obra se ayuda al desarrollo del concepto de forma geométrica, la posición en el espacio, el fondo y la figura, además de al lenguaje artístico.</p> <p>- Se puede representar por medio de un collage de formas geométricas de cartulinas de colores sobre fondo azul.</p>
	<p>- <i>Fuego en el atardecer</i>, 1929.</p> <p>- Con esta obra se ayuda al desarrollo del trazo y la escritura, las combinaciones de colores y el lenguaje artístico.</p> <p>- Se puede representar por medio de un collage de rectángulos o dibujando las líneas y pintándolas de colores.</p>
	<p>- <i>Lemon Harvest</i>, 1937.</p> <p>- Con esta obra se ayuda al desarrollo del fondo sobre la figura, la combinación de trazos y formas gruesas, finas, rectas, curvas, líneas y puntos, el color y el lenguaje artístico.</p> <p>- Se puede representar pintando con ceras de colores distintas zonas cuadradas y rectangulares, y dibujando encima formas a cera, rotulador o pincel.</p>
	<p>- <i>Hank's roses</i>.</p> <p>- Con esta obra se ayuda al desarrollo del trazo y el lenguaje artístico en general.</p> <p>- Se puede representar pintando con rotulador negro trazos en formas diversas y rellenar después con ceras.</p> <p>- Una buena idea es hacer una composición colectiva de toda la clase, en lugar de un cuadro individual.</p>

## 2. JOAN MIRÓ I FERRÀ.



Joan Miró en Barcelona, en [1935](#)

**Nombre completo** Joan Miró i Ferrà

**Nacimiento** [20 de abril de 1893](#), [Barcelona](#), [Cataluña](#)  [España](#)

**Fallecimiento** [25 de diciembre de 1983](#), 90 años, [Palma de Mallorca](#), [Balears](#)  [España](#)

**Nacionalidad**  [Española](#)

**Área** [Pintor](#), [escultor](#), [grabador](#) y [ceramista](#)

**Movimiento** [Surrealismo](#)

**Firma**

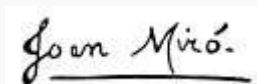

**Premios** [Medalla de Oro al Mérito en las Bellas Artes](#) (1980); [Medalla de Oro de la Generalidad de Cataluña](#) (1978); Gran Premio de Grabado de la [Bienal de Venecia](#)(1954)

	<p>- <i>Mujer y pájaro</i>, 1983.</p> <p>- Con esta obra comenzamos a crear volumen, damos valor a la reutilización de materiales y se trabaja, además, el lenguaje artístico.</p> <p>- Se puede representar por medio de un rollo gastado de papel de cocina pintado a pincel y uniéndole arriba por medio de un palo un cono cortado de papel de baño gastado con una luna creada con papel amarillo pegada con cola.</p>
	<p>- <i>El gallo</i>, 1940.</p> <p>- Con esta obra se ayuda al desarrollo de las texturas y los colores, además de las figuras geométricas y el lenguaje artístico.</p> <p>- Se puede representar, dependiendo de la edad, con un modelo de cielo tierra para pintar a pincel y el dibujo del gallo para pintar, cortar y pegar, acabando con los detalles y poniendo papel de seda en la cola.</p>
	<p>- <i>Mujer ante el sol</i>, 1950.</p> <p>- Con esta obra se ayuda al desarrollo del fondo sobre la figura, las formas geométricas y el lenguaje artístico.</p> <p>- Se puede representar pintando el fondo en azul a pincel o esponja y dibujando la silueta cuando esté seco, añadiendo después los dibujos de los detalles o pintándolos, o bien picar la figura y la luna y pegarla.</p>
	<p>- <i>Pez cantando</i>, 19.</p> <p>- Con esta obra se ayuda al desarrollo de las figuras geométricas, el color y el lenguaje artístico en general.</p> <p>- Para los más mayores se puede representar pintando con ceras de colores o a pincel tras los trazos primeros o, más elaborado, por medio del uso del grabado creando una matriz en linóleo o con barro seco rallado con un buril, pintando e imprimiendo el molde sobre el papel. También se pueden hacer composiciones de este tipo en murales colectivos.</p>

 <p>Joan Miró</p>	<p>- <i>El oro del azur</i>, 1967.</p> <p>- Con esta obra se ayuda al desarrollo de la propia imagen y el esquema corporal, además de al lenguaje artístico.</p> <p>- Se puede representar pintando a esponja el fondo amarillo y, tras el secado, grabando el círculo azul, la persona y los detalles del cuadro mediante cualquiera de las técnicas explicadas en el cuadro anterior.</p>
	<p>- <i>El sol rojo</i>, 1948.</p> <p>- Con esta obra se ayuda al desarrollo de las texturas y los colores, además de las figuras geométricas y el lenguaje artístico.</p> <p>- Se puede representar por medio de un collage, picando o cortando los elementos rojos y azul con papel charol y pintando los detalles a cera, o con alumnos mayores por medio del grabado.</p>
	<p>- <i>Azul II</i>, 1961.</p> <p>- Con esta obra se ayuda al desarrollo del fondo sobre la figura, la línea y el punto y el lenguaje artístico.</p> <p>- Se puede representar pintando el azul del fondo a pincel o esponja y utilizando una cartulina azul sobre la que dibujaremos los detalles, o pegaremos gomets o los estamparemos con corcho y un palo largo.</p>
	<p>- <i>Autorretrato</i>, 1937.</p> <p>- Con esta obra se ayuda al desarrollo de las figuras geométricas, el esquema corporal y el lenguaje artístico en general.</p> <p>- Se puede representar pintando con acuarela diluida en agua la cartulina del fondo, dibujando en lápiz la silueta y pegando sobre ella churros de plastilina negra y un chorro de plastilina roja. Los detalles se añaden con gomets circulares de distintos colores y papel de seda amarillo.</p>



	<ul style="list-style-type: none"> <li>- <i>Cuadrados con círculos concéntricos</i>, 1913.</li> <li>- Con esta obra desarrollamos las formas geométricas, el color y se trabaja, además, el lenguaje artístico.</li> <li>- Se puede representar por medio de una cartulina dividida en tantas cuadrículas como queremos hacer. En medio de cada cuadrícula se pega un gomets de color y se van dibujando círculos concéntricos con ceras Manley de distintos colores que difuminaremos con el dedo. También se puede representar con tapones de botellas.</li> </ul>
	<ul style="list-style-type: none"> <li>-Árboles. Distintas fechas según la obra.</li> <li>- Con esta obra se ayuda al desarrollo de las texturas y los colores, además de las figuras geométricas y el lenguaje artístico.</li> <li>- Se puede representar, dependiendo de la edad, pintando a esponja el fondo y dibujando nuestra mano una vez seco, pintándola de marrón. Tras ello recortamos círculos de cartulina de colores de distintos tamaños y los pegamos en las ramas del árbol.</li> </ul>
	<ul style="list-style-type: none"> <li>- Varios círculos, 1926.</li> <li>- Con esta obra se ayuda al desarrollo de las formas geométricas y el lenguaje artístico.</li> <li>- Se puede copiar y pintar en un cuadro de 10x10 cm. Se puede hacer con un cuadro de 10x10 cm. Se puede hacer con un cuadro de 10x10 cm.</li> </ul>

	<p>- <i>Blue painting</i>, 1913.</p> <p>- Con esta obra profundizamos en las gamas de colores, las formas geométricas y se trabaja, además, el lenguaje artístico.</p> <p>- Se puede representar partiendo del centro con pintura azul aplicada con esponja mezclada con blanco que va degradándose hasta quedar un azul muy oscuro. Secado el fondo se superponen cartulinas de colores recortadas con formas geométricas, palos pintados de negro, lanas negras, gomets y demás materiales reutilizados o para collage.</p>
	<p>- <i>Estudios del color con explicaciones técnicas</i>, 1913.</p> <p>- Con esta obra se ayuda al desarrollo de los colores, además de las figuras geométricas y el lenguaje artístico.</p> <p>- Se puede representar dividiendo a lápiz la hoja en cuatro partes irregulares y trazando líneas diagonales en cada cuadrante. Se rellenará con ceras Manley de distintos colores difuminadas con el dedo.</p>
<p>Encuentra las 7 diferencias</p> 	<p>- <i>Homage</i>, 1910.</p> <p>- Con esta obra se ayuda al desarrollo del fondo sobre la figura, las formas geométricas, el desarrollo de la atención y el lenguaje artístico.</p> <p>- Se puede trabajar con el original y una copia con 7 diferencias para que las encuentren.</p>
	<p>- <i>Weiches Hart</i>, 1927.</p> <p>- Con esta obra se ayuda al desarrollo de las figuras geométricas, el color y el lenguaje artístico en general.</p> <p>- Se representará utilizando una cartulina pintada a esponja en azules o directamente una cartulina azul y superponiendo cartulinas de colores y distintas formas en el lugar elegido.</p>

#### 4. ANDY WARHOL.





Andy Warhol junto a Archie, fotografía de Jack Mitchell, 1973.

<b>Nombre completo</b>	Andrew Warhola
<b>Nacimiento</b>	<a href="#">6 de agosto</a> de <a href="#">1928</a>  , <a href="#">Pittsburgh</a> , <a href="#">Estados Unidos</a>
<b>Fallecimiento</b>	<a href="#">22 de febrero</a> de <a href="#">1987</a> (58 años)  , <a href="#">Nueva York</a> , <a href="#">Estados Unidos</a>
<b>Área</b>	<a href="#">Impresión</a> , <a href="#">pintura</a> , <a href="#">cine</a> , <a href="#">fotografía</a>
<b><u>Movimiento</u></b>	<a href="#">Pop art</a>
<b>Educación</b>	<a href="#">Carnegie Institute of Technology</a> ( <a href="#">Universidad Carnegie Mellon</a> )
<b>Obras notables</b>	<i>Chelsea Girls</i> <i>Exploding Plastic Inevitable</i> <a href="#">Latas de sopa Campbell</a>
<b>Firma</b>	

	<p>- <i>Flowers</i>, 1970.</p> <p>- Con esta obra se ayuda al desarrollo del color, las formas, la estampación y el lenguaje artístico.</p> <p>- Se puede representar en obra grupal con papel continuo que pintaremos de distintos colores a esponja y, al secar, estamparemos unas flores gigantes hechas con cortón, con distintos colores.</p>
	<p>- <i>Retrato de John Lennon</i>, 1986.</p> <p>- Con esta obra se ayuda al desarrollo del esquema corporal, la fotografía y el lenguaje artístico.</p> <p>- Se puede representar con la foto del propio alumno sobre una cartulina azul oscura, superponiendo papel de seda azul, naranja y amarillo, decorando el pelo con ceras de colores en líneas amarillas, rojas y blancas y papel de forrar para darle el aspecto brillante de las obras de Warhol.</p>
	<p>- <i>Grevy's zebra</i>, 1929.</p> <p>- Con esta obra se ayuda al desarrollo del fondo sobre la figura, los animales y el lenguaje artístico.</p> <p>- Se puede representar pintando con ceras de colores blancas, amarillas, azules, negras y rojas las líneas en la fotografía de una cebra recortada y colocada sobre una cartulina color púrpura.</p>
	<p>- <i>Marilyn</i>, 1926.</p> <p>- Con esta obra se ayuda al desarrollo del esquema corporal, el color y el lenguaje artístico en general.</p> <p>- Se puede representar colocando cuatro fotografías del alumno sobre una cartulina dividida en cuatro partes iguales. Cada parte tendrá varios papeles de colores colocados de mayor a menor. Terminaremos la composición pintando a cera cada parte de la cara de cada fotografía con distintos colores para dar la sensación de variedad cromática.</p>

## 5. EUGENIO SALVADOR DALÍ.



Salvador Dalí en 1939.

Fotografía de [Carl Van Vechten](#).

<b>Nombre completo</b>	Salvador Felipe Jacinto Dalí i Domènech
<b>Nacimiento</b>	<a href="#">11 de mayo de 1904</a>  <a href="#">Figueras, España</a>
<b>Fallecimiento</b>	<a href="#">23 de enero de 1989</a> (84 años)  <a href="#">Figueras, España</a>
<b>Nacionalidad</b>	 <a href="#">español</a>
<b>Área</b>	<a href="#">Pintura</a> , <a href="#">dibujo</a> , <a href="#">fotografía</a> , <a href="#">escultura</a> , <a href="#">diseño</a> , <a href="#">escritura</a>
<b>Movimiento</b>	<a href="#">Surrealismo</a> , <a href="#">Cubismo</a> , <a href="#">Dadaísmo</a>
<b>Educación</b>	<a href="#">Real Academia de Bellas Artes de San Fernando</a> , <a href="#">Madrid</a>

	<ul style="list-style-type: none"> <li>- <i>La persistencia de la memoria (Relojes blandos)</i>, 1922.</li> <li>- Con esta obra se ayuda al desarrollo surrealista de las figuras además de al lenguaje artístico.</li> <li>- Se puede representar uno de esos relojes con plastilina, haciendo un círculo en plastilina de un color y los números y las agujas de otro alrededor de la circunferencia. Para hacerlo más perdurable se puede barnizar.</li> </ul>
	<ul style="list-style-type: none"> <li>- <i>Barco de mariposas</i>, 1932. No es de Dalí, pero está influenciado por él.</li> <li>- Con esta obra se ayuda al desarrollo de las texturas, los elementos en 3D y el lenguaje artístico.</li> <li>- Se puede representar cartón, cartulina, cañas, pintaúñas y purpurina</li> </ul>
	<ul style="list-style-type: none"> <li>- <i>La Galatea de las esferas</i>, 1925.</li> <li>- Con esta obra se ayuda al desarrollo del fondo sobre la figura, el lenguaje artístico y el figurado.</li> <li>- Se puede representar dándoles a los niños una plantilla vacía y, por medio de un bastoncillo para las orejas, utilizar la técnica del puntillismo con colores de la gama del cuadro.</li> </ul>
	<ul style="list-style-type: none"> <li>- Los bigotes de la foto de Salvador Dalí.</li> <li>- Con esta obra se ayuda al desarrollo del esquema corporal, la técnica de la fotografía y el lenguaje artístico en general.</li> <li>- Se puede representar a través de una fotocopia de una fotografía de Dalí que pegaremos sobre una cartulina. Decoraremos los bigotes a gusto de cada niño pegando churros de plastilina negra o lana de color negra, dando después brillo o barniz para que perdure por más tiempo.</li> </ul>

## 6. PABLO RUIZ Y PICASSO.



Pablo Picasso en 1962.

**Nombre completo** Pablo Diego José Francisco de Paula Juan Nepomuceno María de los Remedios Cipriano de la Santísima Trinidad Ruiz y Picasso<sup>1</sup>



**Nacimiento** [25 de octubre de 1881](#)  
 [Málaga, España](#)

**Fallecimiento** [8 de abril de 1973](#) (91 años)  
 [Mougins, Francia](#)

**Nacionalidad**  [Español](#)

**Área** [Pintura](#), [dibujo](#) y [escultura](#)

**Firma** 

	<p>- <i>Las señoritas de Avignon</i>, 1907.</p> <p>- Con esta obra se ayuda al desarrollo de la propia imagen y el esquema corporal, además de al lenguaje artístico.</p> <p>- Se puede representar por medio de un puzle con una fotocopia a color sobre la que habremos dibujado varias líneas en forma de puzle para recortar y pegar sobre una cartulina en la posición correcta prestando gran atención.</p>
	<p>- <i>Una noia anglesa</i>.</p> <p>- Con esta obra se ayuda al desarrollo de la propia imagen y el esquema corporal, además de al lenguaje artístico.</p> <p>- A lápiz se dibuja la forma de la cara, el sombrero, el pelo y la parte visible del cuerpo. Se repasan las líneas con pincel fino o rotulador negro y se completan las formas de los ojos, nariz, boca, orejas y cejas. El color se da con posterioridad con témperas si se ha hecho a pincel o con pinturas de colores si se ha preferido el rotulador y las ceras.</p>
	<p>- <i>Guitarra azul</i>.</p> <p>- Con esta obra se ayuda al desarrollo del fondo sobre la figura, el trazo y el lenguaje artístico.</p> <p>- Se puede representar entregando al alumnado una fotocopia con la guitarra y ellos realizan los trazos con regla y lápiz primero, rotulador después, y coloreando las figuras resultantes con distintos tonos de ceras azules.</p>
	<p>- <i>El Guernica</i>.</p> <p>- Con esta obra se ayuda al desarrollo de las figuras geométricas, el espacio y el lenguaje artístico en general.</p> <p>- Se puede representar recortando las figuras y debiéndolas colocar en su correcta posición prestando mucha atención al detalle.</p>

## 7. GUISEPPE ARCIMBOLDO.



Autorretrato de **G. Arcimboldo**, en la [Galería Nacional de Praga](#)

<b>Nacimiento</b>	<a href="#">1527</a> <a href="#">Milán</a>
<b>Fallecimiento</b>	<a href="#">11 de julio de 1593</a> Milán
<b>Nacionalidad</b>	<a href="#">Italiana</a>
<b>Área</b>	<a href="#">Pintura</a>

- Con esta obra se ayuda al desarrollo de la propia imagen y el esquema corporal, la alimentación y al lenguaje artístico.

- Se puede representar por medio de un collage con dibujos de frutas o imágenes reales colocadas alrededor de la propia fotografía del alumno o la alumna sobre el fondo de una cartulina negra.

- Con esta obra se ayuda al desarrollo de la propia imagen y el esquema corporal, al amor por la naturaleza y el lenguaje artístico.

- Se puede representar por medio de un collage pero, en este caso, en lugar de frutas o imágenes de alimentos lo que utilizaremos serán flores solapadas alrededor de la fotografía de los alumnos sobre una cartulina negra.

- *A tout Prage.*

- Con esta obra se ayuda al desarrollo del fondo sobre la figura, los alimentos y el lenguaje artístico.

- Se puede representar pintando con alimentos la imagen en blanco y negro. Para ello se pueden utilizar alimentos con colorantes naturales como la remolacha, el azafrán o colorante alimenticio, las cerezas y cualquier especia que tenga propiedades colorantes como el Ras el Hanut.

- *Arche L'Ortolano arriva a Milano.*

- Con esta obra se ayuda al desarrollo de los alimentos, el color y el lenguaje artístico en general.

- Se puede representar haciendo una escultura efímera colocando sobre una gran bola de arcilla alimentos como representa el dibujo: zanahorias, una cebolla, un nabo, achicorias, un bol, etc.



## 8. PIET MONDRIAN.



Pieter Cornelis Mondriaan

<b>Nombre completo</b>	Pieter Cornelis Mondriaan
<b>Nacimiento</b>	<a href="#">7 de marzo de 1872</a> <a href="#">Amersfoort, Utrecht,</a>  <a href="#">Países Bajos</a>
<b>Fallecimiento</b>	<a href="#">1 de febrero de 1944</a> (71 Años) <a href="#">Nueva York, Nueva York,</a>  <a href="#">Estados Unidos</a>
<b>Nacionalidad</b>	<a href="#">neerlandés</a>
<b>Área</b>	<a href="#">Pintor</a>
<b><u>Movimiento</u></b>	<a href="#">Neoplasticismo</a>
<b>Firma</b>	

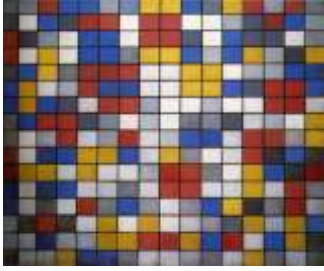
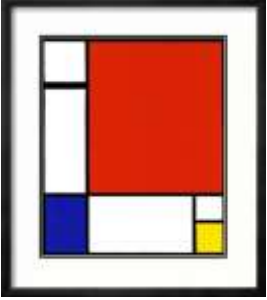
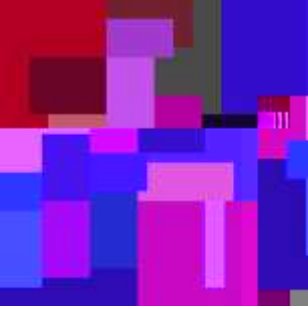
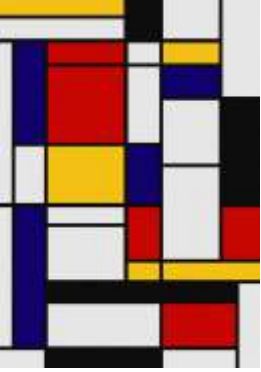
	<p>- <i>Composition with grid 9.</i></p> <p>- Con esta obra se ayuda al desarrollo de la composición del espacio, la psicomotricidad fina, el trazo para la escritura y al lenguaje artístico.</p> <p>- Se puede entregar una cuadrícula a los más pequeños y que vayan colocando gomets cuadrados de distintos colores.</p>
	<p>- <i>Sin título.</i></p> <p>- Con esta obra se ayuda al desarrollo de las texturas y los colores, además de las figuras geométricas y el lenguaje artístico.</p> <p>- Se puede representar por medio de un collage de cuadrados de distintos colores colocándolos con la referencia del modelo y trazando las líneas después.</p>
	<p>- <i>The land.</i></p> <p>- Con esta obra se ayuda al desarrollo del fondo sobre la figura, las formas, los colores y el lenguaje artístico.</p> <p>- Se puede representar pegando cuatro cartulinas en el fondo (rojo, azul, rojo y negro) y cartulinas de colores recortadas en distintos formatos cuadrados y rectangulares pegadas sobre ellos.</p>
	<p>- <i>Composición musical vertical.</i></p> <p>- Con esta obra se ayuda al desarrollo de las figuras geométricas, el color y el lenguaje artístico en general.</p> <p>- Se puede representar pintando líneas horizontales y verticales con un rotulador o pintura negra y rellenando después con ceras de colores o por medio del collage.</p>

## CONCLUSIÓN

Como expusimos en artículos anteriores sobre el arte y el desarrollo de la creatividad del alumnado, los trabajos plásticos no son simplemente un ejercicio de distracción o entretenimiento, sino una parte importantísima para el proceso de crecimiento integral de la persona.

Con la exposición temprana al arte conseguiremos que los niños disfruten, sean más creativos, curiosos y se fascinen ante los nuevos retos y los nuevos acontecimientos, desarrollándose en los menores actitudes placenteras que arraigan en un gusto por la estética que todas las personas tenemos de manera innata ya que tiene su inicio en las características psicológicas y biológicas de los seres humanos.

Por eso, en este artículo hemos expuesto la biografía de autores tan representativos del arte contemporáneo como son Paul Klee, Joan Miró i Ferrá, Wassily Kandinsky, Andy Warhol, Eugenio Salvador Dalí, Pablo Ruiz y Picasso, Giuseppe Arcimboldo y Piet Mondrian como etapa inicial del trabajo por proyectos, pasando después a facilitar algunas de sus obras más representativas, escogidas por sus objetivos estéticos y artísticos y por su conveniencia para el desarrollo de los objetivos generales del área de Educación Plástica en las etapas de enseñanza que nos ocupan.

Por último, pero no por ello menos importante, hemos facilitado la metodología con la que pueden desarrollarse esas obras en el aula, intentando hacer uso de la mayor parte de técnicas artísticas, desde el collage, el soplado, la estampación, el modelado, la impresión, el calco, el puntillismo y el dibujo libre y guiado.

Esperamos que sea un trabajo de indagación en el arte moderno y que sirva para seguir experimentando con el alumnado en el aula, tanto para su disfrute y gozo personal como para el aprendizaje de distintas técnicas, materiales



artísticos, obras y personajes influyentes para la historia del arte en los últimos años.

Después hemos abierto el abanico hacia distintas vías del pensamiento creativo como la música, la escritura, la dramatización y el teatro, entendiendo el arte y la creatividad como una serie de disciplinas que interactúan y se retroalimentan entre sí.

## BIBLIOGRAFÍA

- <http://es.wikipedia.org/wiki/>
- <http://www.slideshare.net/>
- <http://320culturaspring09.wikispaces.com/Mir%C3%B3>
- <http://tizastrazosgarabatos.blogspot.com.es/2013/11/la-bailarina.html>
- <http://18caracoles.wordpress.com/2011/02/24/%C2%BFquien-soy/>
- <http://elarteenmiaula.blogspot.com.es/2010/11/joan-miro-autorretrato.html>
- <http://elprincipitoeducacioninfantil.blogspot.com.es/2013/03/kandinsky.html>
- <http://applesloveorangespdx.blogspot.com.es/2012/05/kandinsky-watercolor-round-two.html>
- <http://es.slideshare.net/mirinconparaaprendermas/kandinsky-15809024>
- [http://libroriginal.blogspot.com.es/2012\\_05\\_01\\_archive.html](http://libroriginal.blogspot.com.es/2012_05_01_archive.html)
- <http://www.athomewithali.net/2012/05/kandinsky-collage.html>
- <http://yankeetownart.blogspot.com.es/2012/05/mondrian-abstract-art.html>
- <http://arteenescuela.blogspot.com.es/2014/01/arboles-de-kandinsky.html>
- <http://www.pinturayartistas.com/estilo-pop-fotocopia-de-andy-warhol/>
- [http://www.slideshare.net/johanleiva/pop-art-64373?next\\_slideshow=1](http://www.slideshare.net/johanleiva/pop-art-64373?next_slideshow=1)
- [http://www.juntadeandalucia.es/averroes/~escuelatic20/msec/didactica/aprendizaje\\_x\\_proyectos.pdf](http://www.juntadeandalucia.es/averroes/~escuelatic20/msec/didactica/aprendizaje_x_proyectos.pdf)
- <http://blog.educastur.es/folalfonso2ei/files/2011/05/trabajo-por-proyectos.pdf>

[http://cvc.cervantes.es/ensenanza/biblioteca\\_ele/diccio\\_ele/diccionario/trabajo\\_proyectos.htm](http://cvc.cervantes.es/ensenanza/biblioteca_ele/diccio_ele/diccionario/trabajo_proyectos.htm)

## 22 - MATERIALES, ELEMENTOS Y TÉCNICAS PARA EL DESARROLLO DE LA EXPRESIÓN ARTÍSTICO-PLÁSTICA EN EL CURRÍCULO DE EDUCACIÓN INFANTIL



**AUTOR: MARÍA ARÁNZAZU RUIZ VIDORRETA**  
**CENTRO TRABAJO: C.P.E.I.P. SANTA ANA**  
**ISSN: 2172-4202**

### INTRODUCCIÓN

*"Formas y formas en el mundo son indisociables. No hay arte sin hombre, pero quizá tampoco hombre, sin arte. Con él, el mundo se hace más inteligible y accesible, más familiar. Es el medio de un perpetuo intercambio con lo que nos rodea, una especie de respiración del alma, bastante parecida a la física, sin la que no puede pasar nuestro cuerpo. El ser aislado o la civilización que no llegan al arte están amenazados por una secreta asfixia"*

René Huyghe

El arte es una experiencia social, quizá la más humana de las experiencias puesto que es lo que nos diferencia de los animales, la capacidad de crear y disfrutar del arte.

La Educación Artística en el sistema educativo español debe brindar al alumnado la posibilidad de conocer y utilizar técnicas, recursos, materiales y una organización clara para conseguir que se exprese y se comunique por medio de este lenguaje a la

### Contenido

Introducción  
 1. Los materiales y las distintas técnicas en el aula de Educación Artística.  
 2. Distintas técnicas para el desarrollo del arte en las primeras etapas.  
 3. Evolución de la expresión plástica en niños y niñas.  
 4. Elementos básicos del lenguaje infantil.  
 5. El desarrollo de la creatividad en el segundo ciclo de Educación Infantil.  
 5.1. Las áreas en el segundo ciclo de Educación Infantil.  
 5.2. Objetivos del área de Lenguajes: comunicación y representación.  
 5.3. Contenidos del área de Lenguajes.  
 5.4. Criterios de evaluación del área de Lenguajes.  
 Conclusión  
 Bibliografía

vez que disfrute de las producciones artísticas que desarrolla.

Por eso en este artículo vamos a profundizar en los materiales, elementos y las técnicas que permiten el desarrollo de la creatividad en el segundo ciclo de Educación Infantil, exponiendo además la evolución y el desglose didáctico que para esta área propone el currículo de la comunidad Foral de Navarra.

*"El arte no es sólo técnica, es historia, es lenguaje de una época y cultura. El arte no es patrimonio sólo de un hombre, es patrimonio de la humanidad"*

Ros N.

## 1. LOS MATERIALES EN EL AULA DE EDUCACIÓN ARTÍSTICA.

Para entender el arte y poder transmitir su amor y capacidad de creación a los más pequeños es fundamental conocer todos los elementos que lo integran.

De entre estos elementos debemos entresacar los materiales que se utilizan para elaborar las distintas obras de arte, así como las técnicas que se emplean para realizarlas.

Los materiales nos sirven como punto de unión entre los objetivos y contenidos que quieren transmitir los maestros y los aprendizajes que consigue el alumnado.

Para conseguir sus objetivos, es decir, el uso y disfrute del alumnado para la creación de obras artísticas, los materiales escolares para el desarrollo de la educación plástica y visual deben cumplir las siguientes características:

- No ser excesivamente estructurados, sino dejar un espacio para la creatividad y el manejo no estándar por parte del alumnado.
- Ser seguros en su uso y manejo para que el alumnado pueda trabajar sin peligros y sin necesidad de que el adulto esté constantemente encima.
- Fáciles de manejar, lo que le permitirá al alumnado un alto grado de autonomía.
- Deben ser polivalentes, consiguiendo así poder ser utilizados en distintos ámbitos y de diversas formas.

- Es conveniente que sean atractivos a la edad evolutiva del alumnado para que sientan el deseo de utilizarlos la mayor parte del tiempo.

Como hemos dicho, los materiales utilizados para la expresión plástica deben estar adecuados a la edad del niño o niña que los va a utilizar.

En función de la etapa en la que se encuentra el alumno, es el profesor el que debe elegir el material con el que van a trabajar.

Según las etapas evolutivas podemos utilizar los siguientes materiales:

### **1. Etapa del garabateo:**

Para esta etapa es conveniente utilizar lápices, ceras, tizas, papeles, cartulinas, gomets, plastilina, arcilla, etc.

### **2. Etapa esquemática:**

Para alumnos/as en esta etapa es aconsejable utilizar témperas, papel absorbente, lápices de colores, papel maché, pinceles gruesos y finos, esponjas, materiales reutilizables y de desecho, masa de pan, pasta de sal, arcilla, plastilina, etc.

### **3. Alumnado mayor:**

Se dejará a su elección permitiendo la experimentación en todos los casos, siempre y cuando no sea un peligro para el propio niño.

En todos los casos, salvo en algunos concretos de niños y niñas muy pequeños, podemos utilizar los siguientes materiales:



- **Tijeras:** escolares o sin corte sin son muy pequeños, puntiagudas o dentadas.
  
- **Punzones y alfombrillas:** perfectos para los más pequeños.
  
- **Lápices:** de grafito o de colores, con punta fina o más gruesa dependiendo de la edad y de la capacidad psicomotora fina.
  
- **Ceras:** grasas o no grasas, de distintos grosores y colores.
  
- **Rotuladores:** normales, de tela, de punta media, fina o gruesa, para pintar sobre cristal o plástico.
  
- **Pinturas:** de dedos, témperas o acuarelas.
  
- **Pinceles:** de varios grosores.
  
- **Pegamentos y colas:** de barra, universal, cola blanca para papel, cartón o tela.
  
- **Cinta adhesiva:** papel celo o cinta de embalar, adhesiva por las dos caras o adhesiva de colores.
  
- **Papel:** pinocho, charol, de seda, vegetal, cebolla, de embalar, de regalo, plastificado, con brillantina o purpurina....
  
- **Cartulinas:** de distintos colores, grosores y tamaños.
  
- **Cartón.**
  
- **Barro:** en bloque de arcilla dura o más blanda.

- **Plastilina:** de distintos colores y durezas.
- **Madera:** pinzas de ropa, de marquetería, palillos...
- **Materiales reutilizados:** cajas de leche, hueveras, etc.
- **Elementos de la naturaleza:** hojas, arena, etc.
- **Cristales y espejos.**
- **Plásticos y bolsas.**
- **Informáticos:** "Paint", "Fine artist", "Tux paint",

## 2. DISTINTAS TÉCNICAS PARA EL DESARROLLO DEL ARTE EN LAS PRIMERAS ETAPAS

Como maestros y maestras, utilizamos las técnicas artísticas para desarrollar la creatividad en los niños y niñas y para ayudarles en la adquisición de la psicomotricidad fina.

De entre las técnicas grafo-plásticas más utilizadas y que más beneficios tienen para el desarrollo integral del alumnado encontramos:

- **Rasgado:** Muy útil para el alumnado más joven.

- **Cortado:** Con tijeras o cúter para los más mayores. Dependiendo del tipo de tijera, el efecto puede ser mucho más sorprendente.
  
- **Arrugado:** De papel u otro material para pegarlo después o colocarlo en posiciones concretas que creen un dibujo.
  
- **Picado:** Muy útil para niños y niñas que todavía no saben recortar a tijera.
  
- **Entrelazado:** De tiras de papel, cordones, listones, lana, hilo, etc.
  
- **Dactilopintura:** podemos hacerlo con las manos, los dedos, las uñas, el puño, los nudillos, los codos, los antebrazos, los pies...
  
- **Amasado o modelado:** con barro o plastilina.
  
- **Cosido:** Sobre papel o tela con agujas de distintos grosores, con punta o sin punta dependiendo de la edad del alumnado.
  
- **Construcción o armado:** con plastilina, palillos, cubos...
  
- **Entorchado o retorcido:** Delinear figuras por medio de papeles arrugados.
  
- **Collage:** sobre cartulina, papel crepé, tela, etc.
  
- **Plegado:** como es el caso de los origamis japoneses.
  
- **Vitral:** pegando papeles de seda sobre un acetato. El efecto es parecido a un rosetón o vidriera.

- **Ensartado:** en un hilo de diferentes materiales como macarrones, cuentas de collares, etc.
  
- **Móvil:** Lograr el equilibrio en un hilo con diferentes materiales.
  
- **Esparcido:** pintar soplando. Echamos pintura con agua sobre un papel o cartulina y vamos soplando con una pajita la propia pintura para crear distintas formas.
  
- **Sellado o estampado:** con formas geométricas, objetos cotidianos, alimentos, etc.
  
- **Puntillismo:** cubriendo una superficie con puntitos de color hechos o bien con pincel o con bastoncillos de las orejas.
  
- **Rellenado con esponja:** para superficies más amplias.
  
- **Pintura con rodillo:** también para superficies más grandes.
  
- **Coloreado o pintura:** con pinturas al agua como acuarelas y témperas, con técnicas sólidas en seco como pasteles, cretas y ceras, o con técnicas oleosas y mixtas como los óleos o las pinturas acrílicas.
  
- **Dibujo:** Con técnicas secas como el lápiz, grafito, tiza, pastel, carboncillo, tinta, sanguina, etc. o con técnicas húmedas como los rotuladores, las estilográficas, pinceles, tintas y plumillas.
  
- **Pintado con vela.**
  
- **Papel mojado:** Para pintar sobre papel con tizas mojadas.

### 3. EVOLUCIÓN DE LA EXPRESIÓN PLÁSTICA EN NIÑOS Y NIÑAS.

A continuación expondremos las etapas por las que pasan los niños y niñas en lo que al desarrollo del dibujo se refiere.

Es un dato muy importante de conocer porque nos permite tener una idea clara de en qué momento evolutivo se encuentra y también porque, en muchas ocasiones, nos puede dar información sobre posibles problemas, no sólo de desarrollo, sino psicológicos, conductuales o familiares.

No en balde, muchos psicólogos utilizan esta información en la recogida de datos para el tratamiento con menores y, incluso, los jueces aceptan estos datos y los tienen en cuenta a la hora de dictar sus sentencias en el caso de las custodias parentales, por ejemplo.

Atendiendo a la clasificación que establece Lowenfeld, y como explican Desiré Sánchez Guerola y colaboradores en el trabajo que lleva por nombre "Diferentes técnicas plásticas en E.I.", podemos diferenciar en la evolución de la expresión plástica de los niños/as, las siguientes etapas:

1. Etapa del garabateo (1,5-4 años).
2. Etapa pre esquemática (4-7 años).
3. Etapa esquemática (7-9 años).
4. Etapa realista (9-12 años).
5. Etapa pseudonaturalista (12-14 años).

De todas estas etapas, nos centraremos en las dos primeras, al ser las que se corresponden por el desarrollo de los niños/as, en la etapa de la Educación Infantil.

## **1. Etapa del garabateo (1,5-4 años).**

Los garabateos son esos primeros trazos incontrolados y enrevesados que el niño realiza cuando coge por primera vez un lápiz.

En este caso, el niño apenas es consciente de lo que tiene en la mano; realiza líneas enredadas o puntea golpeando con mayor o menor brusquedad sobre el papel o sus alrededores, mientras sujeta el lápiz con el puño cerrado.

Simplemente está explorando lo que le rodea y su propia capacidad porque todavía no tiene control sobre su actividad motriz y repite los intentos una y otra vez hasta ir adecuando el gesto cada vez más.

En la etapa del garabateo distinguimos tres fases; el garabateo sin control (1,5-2,5 años), el garabateo controlado (2,5-3,5 años) y el garabateo con nombre (3,5-4 años).

## **2. Etapa pre esquemática (4-7 años)**

Alrededor de los 4 años, el niño/a comienza los primeros intentos conscientes para crear símbolos que tengan un significado, siendo consciente de la forma.

Aunque los dibujos en sí no parezcan muy diferentes a los anteriores, el niño crea conscientemente algunas formas que tienen alguna relación con el mundo que les rodea, lo que supone el comienzo de la comunicación gráfica.

Estos dibujos son importantes porque van reflejando los gustos, preocupaciones, inquietudes... de los niños, es decir, provee de claves para conocer lo que es importante para él y como se relaciona con el ambiente.

Sobre los 4 años los trazos son ya reconocibles aunque en ocasiones es difícil ver lo que representan. Hacia los 5 años ya se pueden observar casas, árboles, personas, animales... y a los 6 años las representaciones van evolucionando hasta constituir objetos claramente distinguibles y con un tema.

Los trazos que realiza el niño son fundamentalmente circulares y longitudinales que se combinan para formar el primer elemento reconocible que suele ser la figura humana.

Ésta se dibuja típicamente con un círculo por cabeza y dos líneas verticales que representan las piernas. Es lo que se denomina el primer monigote renacuajo o cabezón.

Esta representación se vuelve más elaborada con la adición de brazos que salen de ambos lados de las piernas o de la cabeza, un redondel entre ambas piernas que representa el vientre y en ocasiones la inclusión del cuerpo.

La inclusión prácticamente desde el principio de los ojos, nariz y boca hacen de la cabeza el centro de la actividad sensorial.

Alrededor de los 6 años el niño ya es capaz de trazar un dibujo bastante elaborado de la figura humana.

El por qué la figura humana es el primer elemento representativo del niño responde al carácter egocéntrico de esta etapa. El niño está dedicado a su

yo, al conocimiento de sí mismo. No obstante hay que tener presente que el niño sabe mucho más de su cuerpo que lo que dibuja pues la mayoría de ellos saben identificar rápidamente casi todos sus partes.

Durante esta etapa el niño busca continuamente conceptos nuevos y símbolos o signos que representen sus dibujos. Así el hombre que dibuja hoy será distinto al de mañana.

Alrededor de los 7 años ya ha encontrado y establecido su esquema básico para los dibujos y ya es posible identificarlos por la manera que dibuja un objeto una y otra vez.

#### **4. ELEMENTOS BÁSICOS DEL LENGUAJE INFANTIL.**

Debemos tener también presente que en las composiciones plásticas que realizan los niños y niñas de esta etapa hay cuatro elementos básicos con los que se realizan la mayoría de las composiciones y que deben ser estudiados a fondo por los docentes y enseñados al alumnado para poder ser utilizados en toda su plenitud.

Estos elementos básicos son los siguientes: el color, la línea, la forma, y el volumen.

A continuación analizaremos detenidamente cada uno de ellos según la visión que de ellos hacen Desiree Sánchez Guerola y colaboradores en el mismo artículo "Las técnicas plásticas en Educación Infantil".

##### **1. El Color.**

En un principio el color tiene una importancia secundaria referido a lo que es el dibujo. Es un elemento atractivo para los estímulos visuales pero los niños



realizan su elección por intereses emocionales, y no existe la objetividad ante la realidad, es decir, todavía no relaciona el objeto con el color.

Sobre los 5 años, ya comienza a distinguir el color de los objetos, y ya va a representar un objeto siempre con el mismo color. Por ejemplo, el sol será siempre amarillo, el cielo azul etc.

Durante esta etapa utilizará colores enteros, puesto que no distingue todavía matices. Al principio, la relación con el color debe de ser libre, descubrir, desarrollar su creatividad, experimentar, etc., Será necesario en cada individuo, para aprender un lenguaje plástico, en el que se pueda expresar.

Es importante que aprendan a sentir el color afectivamente. Desde un punto de vista técnico, de un desarrollo de habilidades, les enseñaremos técnicas, diferencias entre pintar y rellenar.

Con todo ello se consigue un control en sus movimientos, la función básica viso-grafo-motriz, la construcción con los colores, está aprendiendo a expresarse, a sentir, a vivir los colores....

Deberá existir una comunicación entre la realidad interior personal y la capacidad de representar y expresar. Es fundamental que el niño se acerque al color, a su utilización y su expresión.

## **2. La Línea.**

Es un elemento primario dentro del lenguaje visual, que va evolucionando a la vez que lo hace el desarrollo cognitivo y motriz de los individuos.

La adquisición de la coordinación motora y espacial se realizará con actividades que trabajen el músculo flexor y el pulgar para la destreza de la

aprehensión del elemento que sujeten. Las técnicas que se utilicen y la progresión darán como resultado un desarrollo paralelo a la libertad de expresión.

Los ejercicios direccionales y lineales ayudaran a los niños a la adquisición de destrezas motoras. Los primeros comprenden formas tanto rectas como curvas, circulares cuadradas, rectangulares, etc. Tanto punzando como dibujando, rellenando una superficie, pegado de bolas de papel de seda, siguiendo formas, mosaicos.

Los ejercicios lineales marcan una línea o un contorno, rastros que deja sobre el papel o esgrafiados de ceras, arena, serrín...

Otro aspecto que se puede observar en la línea, son las sensaciones que transmite al observador. El trazo marca el movimiento, la fuerza, el dramatismo, la fantasía, el dolor, etc.

El trazo evoluciona paralelamente a la coordinación mental y motora. El reconocimiento de su gesto gráfico le lleva a la investigación, en la expresión. Ya en la primera etapa del garabateo, utiliza, la línea como un modo de expresión. Las líneas que utilizan más frecuentemente son:

- Horizontales: No suelen ir solas, forman parte de rectángulos, cuadrados, etc. Las más características son la línea base y la línea del cielo.

- Verticales: Se utilizan para los objetos que están en posición vertical. Sirven como divisorias del espacio en el papel.

- Diagonales: Crean un equilibrio de arriba/abajo y de derecha/izquierda.

- Presillas: Se hacen más fácilmente que círculos y cuadrados, dan equilibrio en derecha/izquierda.

- Otras líneas: como curvas, zig-zag, espirales...

El trazo nos ayuda a conocer al niño. La fuerza, con el que está realizado nos da una idea. Un trazo fuerte expresa, audacia, violencia, intuición. Un trazo flojo, nos indica timidez, suavidad, inhibición.

La amplitud de los trazos manifiesta extraversión, expansión, siempre que los trazos sean grandes. Por el contrario, un trazo entrecortado nos indica introversión, inhibición.

### **3. La Forma.**

Cuando un niño pequeño dibuja, no tiene en cuenta, las proporciones reales de las cosas, lo que le interesa en realidad, es el valor que tienen para él. Así, la madre, siempre aparecerá más grande que el resto de personajes.

También tendremos en cuenta, que además del valor afectivo, tiene otra dimensión importante, ya que diferencia espacios gráficos y representa elementos, se da el paso del gesto motor incontrolado a la intencionalidad representativa.

La conquista de la figura humana en el plano gráfico va unida a la manifestación de las competencias más complejas del en el aspecto cognitivo.

Es contraproducente utilizar estereotipos en la Educación Plástica y la intervención metodológica del docente recurriendo a formas comunes. El niño representa los objetos dando su propia interpretación, personales y creativas.

No debemos pretender que los niños sean realistas en la interpretación de los objetos y tener muy presente que antes tienen que haberlos observado desde muchos puntos diferentes de vista para poder desarrollar una estimulación perceptiva. Su pensamiento habrá recibido mucha información con la que puede elaborar.

#### **4. El Volumen.**

Este elemento puede expresarse mediante el dibujo también, desde una perspectiva dimensional, por plegados, modelados y collages.

Es característica la utilización de transparencias en los dibujos, así como perspectivas. Cuando el niño pequeño comienza a modelar, construye figuras planas. Esto se debe a que intenta representar los objetos de cómo si estuviera dibujando. A su vez cuando intenta ponerlos de pie, descubre que se caen y, esto mismo, junto con la observación de la realidad, le lleva a dar corporeidad a los objetos.

El volumen se puede dar de dos formas diferentes; la de los niños que parten del todo y van dando forma mediante pellizcos, estirados, etc. Y aquellos que dan volumen a los elementos y los unen.

Utilizando distintos materiales se aprecia cómo este elemento, usado como medio de experiencia táctil y sensitiva, es importante en el contexto curricular de la Educación Infantil .

Gracias al volumen, la aprehensión y la manipulación de materiales, provocan el desarrollo de diversos estímulos sensoriales, incluido el motriz.

Esta actividad implica, también el factor lúdico, la coordinación muscular y el contacto del niño con un material con el que puede crear formas tridimensionales.

La configuración de objetos exige la previa comprensión e interiorización de los mismos, por lo que será necesario como ejercicios previos, la observación, la percepción táctil y el diseño gráfico de las diferentes posiciones del objeto, para ayuda de una comprensión global.

## **5. EL DESARROLLO DE LA CREATIVIDAD EN EL SEGUNDO CICLO DE EDUCACIÓN INFANTIL.**

Antes de finalizar este artículo creemos conveniente resaltar el marco legislativo por el que se regulan este tipo de enseñanzas en nuestra comunidad para tener una idea clara de dónde partimos para poder crear con nuestro alumnado.

El marco normativo para el desarrollo de las actividades plásticas en Educación Infantil, además del marco general de la LOE y el Real Decreto 1630/2006, de 29 de diciembre en el que se basa el de nuestra comunidad, es el Decreto Foral 23/2007, de 19 de marzo, por el que se establece el currículo del segundo ciclo de enseñanzas de Educación Infantil en la Comunidad Foral de Navarra.

No transcribiremos aquí el currículo al completo por carecer de interés para el tema que nos ocupa, pero resaltaremos las áreas en las que se dividen las enseñanzas en este ciclo, enfatizando el área de Lenguajes: comunicación y representación que es donde este tipo de enseñanzas tiene su desarrollo normativo.

Posteriormente expondremos de una forma resumida los objetivos, contenidos y criterios de evaluación que afectan directamente a esta enseñanza para dejar asentada su base legislativa.

## 5.1. LAS ÁREAS EN EL SEGUNDO CICLO DE EDUCACIÓN INFANTIL.

Tres son las áreas del segundo ciclo de la Educación Infantil, conocimiento de sí mismo y autonomía personal, conocimiento del entorno y el área de lenguajes: comunicación y representación, que es donde se inserta el mayor peso en lo que a arte y creatividad se refiere.

Los períodos semanales por área correspondientes al segundo ciclo de Educación Infantil, para todos los modelos lingüísticos son los siguientes:

ÁREAS	MODELO			
	G	G/A	D	D/A
Conocimiento de sí mismo y autonomía personal	7	7	7	7
Conocimiento del entorno	6	6	6	6
Lenguajes: Comunicación y representación	6	6	6	6
<i>Actividades de las tres áreas del currículo(1)</i>	4	4	4	4
<i>Refuerzo en lengua extranjera en las tres áreas del currículo</i>	4	4	4	4
Religión/Atención educativa	1	1	1	1

(1) Los alumnos de modelo D realizarán estas actividades en castellano.

Los de modelo A las realizarán en vascuence.

En el caso de los centros PAI la asignatura de Refuerzo en lengua extranjera en las tres áreas del lenguaje desaparece, pasando a tener una carga lectiva que varía entre las 10 y las 11 sesiones y que se evalúa de forma conjunta con la profesora de castellano o euskera por medio de ítems similares pero diferenciados según las capacidades de comprensión y expresión del alumno o alumna en esa lengua.

### **Lenguajes: comunicación y representación**

Según recoge el citado Decreto Foral, esta área de conocimiento y experiencia pretende también mejorar las relaciones entre el niño y el medio. Las distintas formas de comunicación y representación sirven de nexo entre el mundo exterior e interior al ser instrumentos que hacen posible la representación de la realidad, la expresión de pensamientos, sentimientos y vivencias y las interacciones con los demás.

En la etapa de Educación Infantil se amplían y diversifican las experiencias y las formas de representación que el alumnado de infantil elabora desde su nacimiento. Trabajar educativamente la comunicación implica potenciar las capacidades relacionadas con la recepción e interpretación de mensajes, y las dirigidas a emitirlos o producirlos, contribuyendo a mejorar la comprensión del mundo y la expresión original, imaginativa y creativa.

El lenguaje artístico hace referencia tanto al plástico como al musical. El lenguaje plástico tiene un sentido educativo que incluye la manipulación de materiales, texturas, objetos e instrumentos y el acercamiento a las producciones plásticas, para estimular la adquisición de nuevas habilidades y destrezas y despertar la sensibilidad estética y la creatividad.

El lenguaje musical ofrece posibilidades de representación de la realidad y de comunicación mediante los sonidos en el tiempo. Se pretende adquirir una

progresiva capacidad para servirse de este procedimiento de expresión y representación al servicio de los objetivos educativos generales.

El lenguaje corporal tiene que ver con la utilización del cuerpo, sus gestos, actitudes y movimientos con una intención comunicativa y representativa.

Especialmente interesante resulta la consideración del juego simbólico y de la expresión dramática como modo de manifestar su afectividad y de dar cuenta de su conocimiento del mundo.

Los lenguajes contribuyen también al desarrollo de una competencia artística que va acompañada del despertar de una cierta conciencia crítica que se pone en juego al compartir con los demás las experiencias estéticas.

Estos lenguajes contribuyen, de manera complementaria, al desarrollo integral de alumnado y se desarrollan de manera integrada con los contenidos de las otras dos áreas.

A través de los lenguajes desarrollan su imaginación y creatividad, aprenden, construyen su identidad personal, muestran sus emociones, su conocimiento del mundo, su percepción de la realidad. Son, además, instrumentos de relación, regulación, comunicación e intercambio y la herramienta más potente para expresar y gestionar sus emociones y para representarse la realidad.

En cuanto que productos culturales, son instrumentos fundamentales para elaborar la propia identidad cultural y apreciar la de otros grupos sociales.

## **5.2. OBJETIVOS DEL ÁREA DE LENGUAJES: COMUNICACIÓN Y REPRESENTACIÓN.**

En relación con el área, la intervención educativa tendrá como objetivo el desarrollo de las siguientes capacidades:



1. Utilizar la lengua como instrumento de aprendizaje, de representación, de comunicación y disfrute, de expresión de ideas y sentimientos y valorando la lengua oral como un medio de relación con los demás y de regulación de la convivencia.
2. Expresar sentimientos, deseos e ideas mediante la lengua oral y a través de otros lenguajes, eligiendo el que mejor se ajuste a la intención y a la situación.
3. Comprender las intenciones y mensajes de otros niños y niñas así como de las personas adultas, adoptando una actitud positiva hacia las lenguas.
4. Comprender, reproducir y recrear algunos textos literarios mostrando actitudes de valoración, disfrute e interés hacia ellos.
5. Iniciarse en los usos sociales de la lectura y la escritura explorando su funcionamiento y valorándolas como instrumento de comunicación, información y disfrute.
6. Acercarse al conocimiento de obras artísticas expresadas en distintos lenguajes y realizar actividades de representación y expresión artística mediante el empleo de diversas técnicas.
7. Iniciarse en el uso oral de otras lenguas del currículo para comunicarse en actividades dentro del aula, y mostrar interés y disfrute al participar en estos intercambios comunicativos.

### **5.3. CONTENIDOS DEL ÁREA DE LENGUAJES: COMUNICACIÓN Y REPRESENTACIÓN.**

Los contenidos del decreto que se ajustan a la materia propuesta en este artículo están desarrollados en el bloque 3 denominado lenguaje artístico.

Estos son los contenidos que en este decreto se exponen como prioritarios para esta área de conocimiento:

- Experimentación y descubrimiento de algunos elementos que configuran el lenguaje plástico (línea, forma, color, textura, espacio...).
- Expresión y comunicación de hechos, sentimientos y emociones, vivencias, o fantasías a través del dibujo y de producciones plásticas realizadas con distintos materiales y técnicas.
- Interpretación y valoración progresivamente ajustada de diferentes tipos de obras plásticas presentes en el entorno.
- Exploración de las posibilidades sonoras de la voz, del propio cuerpo, de objetos cotidianos y de instrumentos musicales. Utilización de los sonidos hallados para la interpretación y la creación musical.
- Reconocimiento de sonidos del entorno natural y social y discriminación de sus rasgos distintivos y de algunos contrastes básicos (largo-corto, fuerte-suave, agudo-grave).
- Audición activa de obras musicales presentes en el entorno. Participación activa y disfrute en la interpretación de canciones, juegos musicales y danzas.

#### **5.4. CRITERIOS DE EVALUACIÓN DEL ÁREA DE LENGUAJES: COMUNICACIÓN Y REPRESENTACIÓN.**

Por último, de los tres criterios de evaluación expresados en la norma, hemos seleccionado el número 3 por ser el que más se ajusta al desarrollo de los objetivos y de los contenidos del área de lenguajes, comunicación y expresión.

Pasamos a transcribirlo a continuación:

3. Expresarse y comunicarse utilizando medios, materiales y técnicas propios de los diferentes lenguajes artísticos y audiovisuales, y mostrar interés por explorar sus posibilidades, por disfrutar con sus producciones y por compartir con los demás las experiencias estéticas y comunicativas.

Con este criterio se evalúa el desarrollo de las habilidades expresivas por medio de diferentes materiales, instrumentos y técnicas propios de los lenguajes musical, audiovisual, plástico y corporal.

Se observará el gusto por experimentar y explorar las posibilidades expresivas del gesto, los movimientos, la voz y, también, el color, la textura o los sonidos.

Se valorará el desarrollo de la sensibilidad estética y de actitudes positivas hacia las producciones artísticas en distintos medios, junto con el interés por compartir las experiencias estéticas.

## CONCLUSIÓN

Rescatamos la cita de Andrei Sajarov, físico nuclear y Premio Nobel de la Paz utilizada en el artículo sobre creatividad infantil "Quien no haya visto nunca una naranja, no pedirá nunca una naranja" por la veracidad de su contenido.

En todas las áreas, pero en Educación Plástica y Artística de una forma más profunda, los niños y las niñas deben observar la realidad mucho y de una forma muy profunda si queremos que no desarrollen estereotipos a la hora de representar diferentes objetos por medio del dibujo.



Para ello es importante también ofrecerles un abanico de técnicas, elementos y materiales que les faciliten el trabajo a la hora de hacer sus propias creaciones, pudiendo utilizar diferentes opciones para conseguir el efecto más deseado.

Por eso, en este artículo, nos hemos centrado en listar una gran cantidad de materiales para que el profesorado tenga muchas opciones para ofrecer a su alumnado. Tras ello, nos hemos centrado en las dos etapas de desarrollo del dibujo infantil que se dan en la etapa de Educación Infantil para tener una visión clara de dónde partimos y qué podemos pedir a los alumnos y alumnas a partir del trabajo realizado.

Tras ello continuamos con una gran variedad de técnicas para poder poner en marcha en el aula y cerramos el artículo con los objetivos, contenidos y criterios de evaluación que propone el Decreto Foral para la etapa, el área y el lenguaje concreto que nos ocupa.

Esperamos que con este artículo que terminamos ahora, el relativo a la creatividad y el arte en Educación Infantil, y el siguiente en el que se exponen las biografías, cuadros y actividades que ayuden a acercar el trabajo de los pintores más representativos del arte contemporáneo a nuestras aulas, tengamos un acercamiento claro al arte en esta etapa evolutiva y las suficientes herramientas como para desarrollar un trabajo gratificante y fructífero en el aula.

## BIBLIOGRAFÍA

- *Técnicas creativas para el desarrollo de la expresión artístico-plástica*. Vario autores. Editorial Universidad del Cauca. Primera edición. 2000.
- *Expresión artística. Fácil dibujar*. Varios autores. Editorial Cooperativa Editorial Magisterio. 2006.
- <http://es.slideshare.net/trffrt/tcnicas-de-dibujo-y-pintura?related=1>
- <http://es.slideshare.net/mcarmenbonilla/tcnicas-de-dibujo-y-pintura-2>
- Huyghe; R: “El arte y el hombre” Planeta Barcelona 1977
- Ros, N.: El lenguaje artístico, la educación, y la creación. Revista Iberoamericana de Educación.  
<http://www.rieoei.org/deloslectores/677Ros107.PDF>
- <http://es.slideshare.net/martiiitaah/materiales-didcticos-en-educacin-plstica>
- <http://es.slideshare.net/jahairagonzales/tecnicas-grafo-plasticas?related=5>
- <http://es.slideshare.net/soniambr75/tecnicas-plsticas-27132406?related=5>
- <http://html.evolucion-de-la-expresion-plastica-en-los-ninos.html>
- [http://www.lavirtu.com/eniusimg/enius4/2008/155/adjuntos\\_fichero\\_143888.pdf](http://www.lavirtu.com/eniusimg/enius4/2008/155/adjuntos_fichero_143888.pdf)

## 23 - PAULO FREIRE: DE LA PEDAGOGÍA DEL OPRIMIDO A LA PEDAGOGÍA DE LA ESPERANZA Y DE LA LIBERACIÓN.



**AUTOR: MARÍA ARÁNZAZU RUIZ VIDORRETA**  
**CENTRO TRABAJO: C.P.E.I.P. SANTA ANA**  
**ISSN: 2172-4202**

### INTRODUCCIÓN

En un mundo en el que se dominan las conciencias por medio de la educación y de la manipulación de los medios, y en el que la parte de la sociedad que más trabaja menos posibilidades tiene de que se escuche su voz, es fundamental dominar la palabra para poder ser escuchado.

Esta es la idea fundamental de la "Pedagogía del oprimido" de Paulo Freire, una obra en la que se repite la necesidad de luchar contra los opresores por medio de la alfabetización o de la "educación como práctica de la libertad".

Esta se basa en una relación diferente entre el educador y el educado en la que ya no se aprenden conceptos de forma memorística (educación bancaria) sino que el maestro enseña el camino por medio del diálogo, y es el alumno el que verdaderamente consigue los objetivos.

Estas ideas influyeron en la instauración de la democracia en el mundo, transmitiendo la pedagogía de la esperanza en América Latina y la teoría de la liberación tanto en los movimientos de renovación pedagógica que

### Contenido

Introducción

1. Biografía de Paulo Freire.
2. Principales obras.
3. Contexto social, político y económico de latinoamérica.
4. La Pedagogía del oprimido.
  - 4.1. Deshumanización.
  - 4.2. La teoría de la acción antidualógica.
  - 4.3. La teoría dialógica: esencia de la educación como práctica de la libertad.
  - 4.4. Una pedagogía de la liberación.
  - 4.5. La educación bancaria: el saber como un depósito.

Conclusión

Bibliografía

se dieron en Europa a principios de siglo.

Para comprender su obra maestra comenzaremos analizando la biografía de Paulo Freire y el contexto social, político y económico de latinoamérica, tratando después y ya de lleno los conceptos fundamentales de la obra: la deshumanización, la teoría de la acción antidualógica, la teoría dialógica p esencia de la práctica de la libertad, la pedagogía de la liberación y la educación bancaria o el saber como depósito.

Pasamos a estudiar a este pedagogo tan influyente en los movimientos sociales y pedagógicos de nuestro siglo.

## 1. BIOGRAFÍA DE PAULO FREIRE.

Según los datos recogidos del Wikispace dedicado a los movimientos de renovación pedagógica, Paulo Freire nació el 19 de septiembre de 1921, en Recife, Brasil, de padre oficial de la policía militar.

Freire y sus hermanos fueron educados en la tradición católica por su madre. Estudió letras doctorándose posteriormente en Filosofía e Historia de la Educación en 1959. Al doctorarse, elaboró su tesis «Educación y actualidad brasileña», en la que se sientan las bases de su método, que dice lo siguiente: “todo proceso educativo debe partir de la realidad que rodea a cada individuo”.

En 1944 se casó con una maestra de enseñanza primaria.

En 1961, fue nombrado director del Departamento de Extensión Cultural de la Universidad de Recife.

En 1963 puso en práctica su primera experiencia educativa de grupo, dentro de la Campaña Nacional de Alfabetización, consiguiendo la alfabetización de 300 trabajadores rurales.

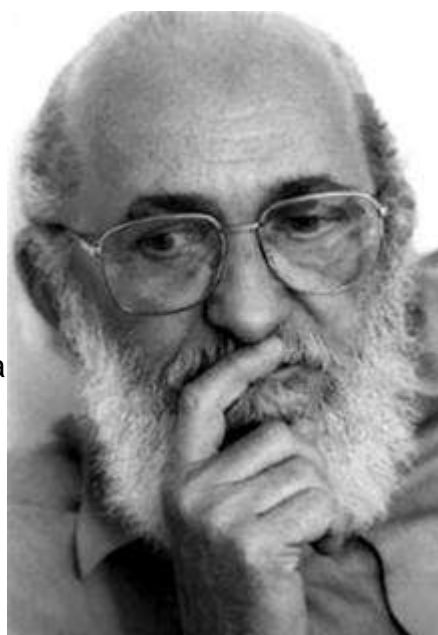

Como consecuencia del golpe militar de 1964, debió abandonar su actividad, calificada de subversiva, y buscó refugio en Chile, donde participó en diversos planes del gobierno democristiano de Eduardo Frei, como el programa de educación de adultos del Instituto Chileno para la Reforma Agraria. Allí escribe *Pedagogía del oprimido*, posiblemente su obra más importante.

En su época en Estados Unidos, militó como profesor en la Universidad de Harvard. Colaboró con los grupos dedicados a la reforma educativa en los

ámbitos rurales y urbanos.

En 1970 se trasladó a Ginebra (Suiza), donde trabajó en los programas de educación del Consejo Mundial de las Iglesias.

Después de dieciséis años de exilio, en 1980 volvió a Brasil, siendo profesor en la Universidad de Estadual de Campinas y en la Pontificia Universidad Católica de São Paulo, ciudad esta última de la que fue Secretario de Educación. En 1986, recibió el premio internacional «Paz y Educación» de la UNESCO. Fue investido doctor «honoris causa» por una veintena de universidades de todo el mundo.

Paulo Freire ha publicado un amplio conjunto de obras que se han traducido a un total de 18 idiomas.

## **2. INFLUENCIAS EN SU PENSAMIENTO.**

Freire suele mencionar que su padre siempre hablaba con su familia y que crió a sus hijos con autoridad, aunque también con comprensión a pesar de la firme posición de la figura del padre en las familias brasileñas de clase media.

Eses mismo padre le enseñó el alfabeto antes de que Paulo empezara a ir a la escuela. Después dividía estas palabras en sílabas y las reunía formando otras palabras.

Elza María Oliveira, maestra con la que se casó en 1944, le alentó en su análisis sistemático de los problemas pedagógicos. Hasta su muerte repentina, en 1986, su influencia en la labor práctica y teórica de Freire fue muy grande.



Tras ella fue influido por el abogado y filósofo Rui Barbosa, el médico Carneiro Ribeiro, el pensador católico Alceu de Amoroso Lima y por el maestro de la “nueva escuela” Anísio Teixeira. Por estos dos últimos, trabajó en diversas parroquias de Recife, participando en iniciativas de base, de inspiración católica sobre todo.

### **3. PRINCIPALES OBRAS.**

Aunque Paulo Freire escribió varias obras, vamos a entresacar tres por su especial importancia en la pedagogía del autor.

#### 1. *La educación como práctica de la libertad* (1971).

Es un estudio sobre la importancia de la educación en aspectos tan relevantes como la libertad de las personas.

Explica que, para que una persona sea realmente libre, necesita de una educación que le permita pensar por sí mismo de forma crítica sobre lo que le rodea y tener sus propias ideas sobre ello.

#### 2. *Pedagogía del oprimido* (1970).

Probablemente su obra más relevante.

Analiza las causas que pueden llegar a oprimir a un hombre y cómo hacer para dar vuelta dicha situación.

Para ello presenta un plan para la liberación auténtica del hombre, (opresor u oprimido) y realiza una importante crítica al sistema tradicional de la educación, lo que él denomina la educación bancaria, presentando una nueva

pedagogía donde los educadores y los educandos trabajan juntos para desarrollar una visión crítica del mundo en que viven.

Freire rechaza la situación de la cultura dominante, donde los privilegiados son los actores y los demás son meramente espectadores. “En la síntesis cultural, donde no existen espectadores, la realidad que debe transformarse para la liberación de los hombres es la incidencia de la acción de los actores”.

### 3. Extensión o comunicación (1973).

Esta obra es una profunda crítica a las tradicionales formas y campañas de alfabetización, las cuales Freire considera que adolecen de graves y grandes faltas.

## **4. CONTEXTO POLÍTICO, SOCIAL Y ECONÓMICO DE LATINOAMÉRICA.**

Desde finales del siglo XVIII hasta los inicios del siglo XX, se implantaron una serie de movimientos de independencia política en Latinoamérica debido principalmente a la situación internacional favorable producida por el agotamiento de la metrópolis ibérica y a la sagacidad de nuevas potencias imperiales como serán Gran Bretaña, Francia, EEUU y la URSS.

De esta forma, América cuenta con una independencia política que es capaz de exaltar los nacionalismos exacerbados pero no de crear una protección segura ante amenazas económicas e ideológicas.

Uno de los principales puntos fuertes que el continente tiene es la exportación de materias primas, pero a su vez importa gran cantidad de productos



manufacturados ya que carece de una red industrial que permita transformar esas materias primas en productos manufacturados.

Este potencial económico, y la ausencia de unas leyes más rígidas establecidas en el continente americano hacen que se creen numerosos enfrentamientos entre pueblos hermanos para hacerse con el control de los territorios.

Son las naciones latinoamericanas en el siglo XX sin el apoyo de las europeas, centradas por entonces en las guerras mundiales y el ascenso de los totalitarismos, las que detectan el problema del subdesarrollo y se dan cuenta que su independencia política no ha influido en la independencia social, económica ni cultural.

En los primeros años se pensaba que la diferencia que existía entre los países desarrollados y los subdesarrollados se limitaba a la tasa de natalidad, de mortalidad, de alfabetización, entre otros índices numéricos.

Pensaban entonces que, mejorando esas tasas tan altas, se podría eliminar el subdesarrollo del país, pero la situación de base era más problemática que todos aquellos datos sociológicos y estadísticos.

En este contexto nació Pablo Freire, quien conoció desde niño la realidad del nordeste brasileño, "en el que hasta hacía poco se vivía en esclavitud y que por aquellos tiempos las clases rurales vivían en relaciones laborales de opresión, marginadas del proceso social, político y económico y sin participación alguna en las decisiones importantes para el país."

Paulo Freire se da cuenta del enorme potencial de la gente en el cambio de rumbo del país e intenta que sus coterráneos rompan su pasividad y silencio, que reconozcan la fuerza de su unidad transformadora, que adquieran la

capacidad crítica para relacionarse con la sociedad y que se liberen de sus ataduras, única posibilidad de cambio de la sociedad.

De esta forma se inserta en las nuevas ideas revolucionarias que existían en América Latina en los años 60, imbuido del lenguaje de liberación surgido de las corrientes más avanzadas del catolicismo, que provocaron la teología de la liberación, y utilizando elementos de la dialéctica marxista para la visión y comprensión de la historia.

En el caso del contexto económico, se preocupa por observar la situación económica de América en el siglo XX.

Ahí se pueden mencionar ciertos logros materiales, aunque es más destacable el inmenso costo social y la creciente marginación de la distribución de la riqueza generada en esta época, normalmente conseguida por los pobres latinoamericanos.

Es importante la situación del campo y las personas que trabajan en él, empezando por los bajos ingresos que obtienen comparados con los del hombre de la ciudad. Los campesinos con su trabajo producen ganancias positivas para otras personas que nunca se ve recompensado.

Uno de los cambios que intentar implementar es invertir el capital excedente en nuevas tecnologías para mejorar el comercio, la industria y la agricultura, pero no supone mayor importancia a nivel mundial.

Una de las armas de doble filo que posee este país es el alto crecimiento demográfico, que puede ser visto como un potencial creador de riqueza o una fuente de inestabilidad social al no ofrecérsele un cauce real de trabajo y bienestar económico.



En el caso del contexto político, América Latina se caracteriza por una historia de avances y retrocesos continuos.

En aquellos años se llevaron a cabo varios intentos de adaptación del modelo democrático (caudillismo y populismo), pero estos modelos se adaptaron mejor en los pueblos con estructuras mentales patriarcales.

Las primeras formas democráticas que se establecen en la zona son bastante inestables debido a las repercusiones de la guerra fría en la zona y la difusión de la guerrilla marxista. En la mayoría de los países surge “violencia armada” proveniente sobre todo de los medios universitarios e intelectuales, provocando como respuesta violencia de la derecha.

Los dos sectores primordiales que entran en lucha son los campesinos y los obreros, quienes se unen para intentar escapar de la represión. Dentro del marxismo latinoamericano la guerrilla introduce una profunda discrepancia entre los partidos comunistas que la rechazan y los movimientos de izquierda que los apoyan.

El castrismo al principio se introdujo en línea de apoyo a la guerrilla, basada en el precedente de Cuba y con la conducción de Che Guevara.

El continente se considera campo de batalla fría(st d)4(e)-3( b)4(a)-3(ta)-5an

Normalmente América Latina es una mezcla de culturas y cuenta con una cultura indígena, una afro-americana y una europea-americana. Además de la sociedad de la era tecnotrónica que trae consigo nuevos patrones culturales.

Los dos principales problemas de este continente es la aculturación y la transculturación, fenómenos que consisten en que culturas las culturas más fuertes impactan sobre las más débiles haciéndolas perder importancia e incluso desaparecer. Esto provoca un desequilibrio en las bases de la cultura y del Estado.

Podemos decir que el siglo XX ha sido el siglo de la educación por las oportunidades brindadas a la educación de niños y niñas en toda América Latina.

Como explica el wikispace, el siglo XX es una época de procesos de industrialización y diversificación de la economía. En los años 50 y 70, la educación adquiere una enorme importancia, las decisiones educativas se entienden como decisiones de inversión del capital, ya que la nueva concepción de la política se centra en la teoría el capital humano.

Se tiene un gran interés por el crecimiento y la expansión de los servicios educativos, tanto la educación profesional, que estaba relacionada con las cualificaciones que se requerían en el mercado del trabajo, como la educación primaria, secundaria y terciaria de los jóvenes latinoamericanos.

También en estas décadas se proponen medidas para acabar con el analfabetismo, ya que es un problema en grandes dimensiones. Las personas analfabetas son cada vez más, y las mujeres y los indígenas siguen siendo desplazados de la educación.

Por tanto se constata la existencia de muchos problemas con la concepción

de la educación, ya que la economía latinoamericana de la época no era buena. Había una gran brecha económica entre naciones ricas y pobres y este hecho hacía que un porcentaje reducido de personas pudiera obtener educación.

Uno de los principales problemas para obtener educación era la economía ya que era cara y estaba mal distribuida, no siendo un derecho como se ha convertido en las últimas décadas. La situación se agravaba cuando la oferta de educación primaria, secundaria y terciaria se centraba en la zona urbana, por lo que la población rural tenía que emigrar para acceder a servicios educativos.

Además hay que tener en cuenta que los mejores niveles de educación y aprendizaje se dan en las escuelas privadas que, obviamente, sólo podían ser pagadas por las personas más pudientes, con lo que no había posibilidad de movilidad social en función de los méritos personales.

## 5. LA PEDAGOGÍA DEL OPRIMIDO

*«La pedagogía del oprimido, como pedagogía humanista y liberadora tendrá, pues, dos momentos distintos aunque interrelacionados. El primero, en el cual los oprimidos van desvelando el mundo de la opresión y se van comprometiendo, en la praxis, con su transformación, y, el segundo, en que, una vez transformada la realidad opresora, esta pedagogía deja de ser del oprimido y pasa a ser la pedagogía de los hombres en proceso de permanente liberación»*

*Paulo Freire*

En este contexto escribe Paulo Freire uno de los trabajos más conocidos del educador, pedagogo y filósofo brasileño, "La pedagogía del oprimido".

El libro, de orientación marxista, propone una pedagogía con una nueva forma de relación entre educador/ educando y entre sujetos sociales.

Esta obra está dedicada a "los oprimidos", basada en su propia experiencia como profesor para adultos analfabetos y en la que se expone una pedagogía con una relación diferente entre los sujetos sociales y la dicotomía educador/educando, exponiendo su visión sobre la relación entre "colonizador" y "colonizado."

Es, pues, una de las obras más representativas de la pedagogía crítica ya que se ocupa de los llamados «desarrapados del mundo», de aquellos que no podían abrirse al mundo del conocimiento (sistematizado) y el mundo de la conciencia (crítica).

Para el autor, el acto educativo no es una transmisión de conocimientos, sino el goce de la construcción de un mundo común (Juan Manuel Fernández Moreno (ILCE)).

A continuación expondremos los conceptos más importantes que trata la obra según la visión del autor: la deshumanización, la teoría de la acción antidualógica, la teoría dialógica o esencia de la educación como práctica de la libertad, la Pedagogía de la Liberación, la Educación Bancaria entendida como el saber cómo depósito y la alfabetización como camino de liberación.



## 5.1. LA DESHUMANIZACIÓN.

El término «deshumanización» aparece en la obra de Paulo Freire y es entendida como la consecuencia de la opresión, afectando tanto a los oprimidos como a quienes oprimen.

Por oprimidos entiende a aquellas personas que se han visto obligados a trabajar para una élite que abusa de ellos y que les impone unas condiciones de vida nefastas.

Pero lo peor de los oprimidos, según la visión del autor, es que idealizan a los opresores y desearían convertirse a su vez en opresores.

Esto representa una gran contradicción puesto que desafía al oprimido proponiéndole que se transforme en los restauradores de la libertad de ambos.

Una vez transformado el oprimido en el restaurador de la libertad de oprimidos y opresores nacería un hombre nuevo que supera la contradicción opresor/oprimido, pasando a ser un hombre liberándose, humanizándose.

## 5.2. LA TEORÍA DE ACCIÓN ANTIDIALÓGICA.

Con respecto a la teoría de acción antidialógica llevada a cabo por los dominadores dice Freire que prefieren dividir al pueblo para mantenerlo oprimido.

Para ello manipulan la información y crean su propia cultura que implementan en los oprimidos, descalificando su identidad.

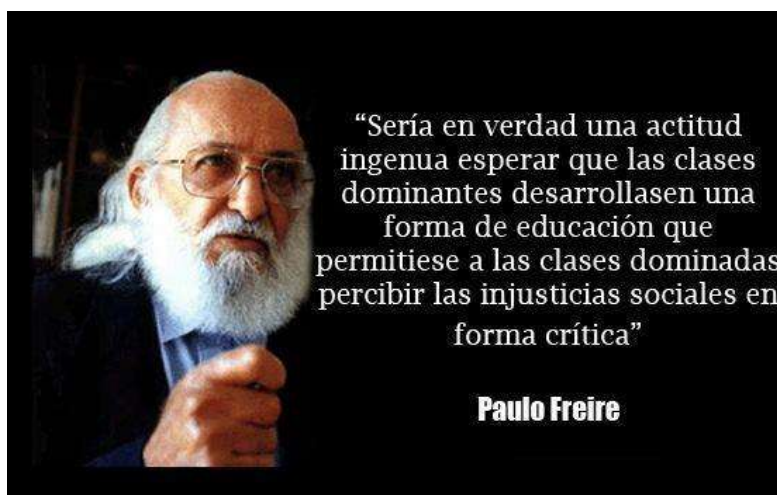

Una vez ha explicado su crítica a la teoría de la acción antidialógica, apela a la noción de unir para liberar al ser humano, procediese de la parte de la sociedad que procediese, opresor u oprimido.

Cree también que esta teoría es una invasión cultural camuflada, y que las relaciones establecidas como naturales son "mitos superestructurales para mantener el statu quo y mantener a los oprimidos peleados entre sí, porque los divididos son fácilmente dirigidos y manipulados."

Según la obra del autor objeto de estudio, la Teoría de la Acción Antidialógica propone una serie de características que pasamos a reseñar a continuación:

### 1. Conquista:

La necesidad de conquista se da desde las formas más duras y represivas (como la dominación militar y el fascismo) a las más sutiles como el paternalismo y la dominación económica.

## 2. Dividir para mantener la opresión:

Siempre que las minorías se mantengan divididas entre sí y subyugadas a las mayorías poblacionales, pueden ser manipuladas con mayor facilidad, reprimiendo sus movimientos con menos efectos adversos.

## 3. Manipulación:

A través de la manipulación las élites dominadoras van dominando a las masas populares a conformarse a sus objetivos. Cuanto más se conformen las masas con los objetivos de la clase dominante, más podrá ésta mantener su poder.

## 4. Invasión cultural:

La invasión cultural es la penetración de los invasores en el contexto cultural de los invadidos, imponiendo a estos sus valores y su visión del mundo, coartando su creatividad e inhibiendo su expansión y su expresión. Podemos citar como ejemplo de la invasión cultural norteamericana las cadenas de comidas rápidas (mediante valores culturales propios imponen ciertas dominaciones económicas), hasta la televisión y el cine como masas de comunicación.

Estas propuestas son unilaterales, dado que se imponen como valores

### 5.3. LAS TEORÍA DIALÓGICA: ESENCIA DE LA EDUCACIÓN COMO PRÁCTICA DE LA LIBERTAD.

Tras el uso de la Teoría de la acción antidialógica por el sector de los opresores de la sociedad se torna fundamental para el autor buscar la palabra y sus elementos constitutivos.

Propone que para que haya una palabra verdadera debe darse una unión entre acción y reflexión, pasando con ella a la acción de transformar el mundo.

Si la palabra no es auténtica no sirve para transformar el mundo y se convierte en "palabrería, en mero verbalismo, palabra alienada y alienante, de la que no hay que esperar la denuncia del mundo, pues no posee compromiso al no haber acción."

Pero, si la palabra hace referencia a la acción, se convierte en activismo, en trabajo, acción y reflexión. El diálogo implica un encuentro de los hombres para la transformación del mundo, por lo que se convierte en una exigencia existencial.



Para el autor la palabra tiene dos fases constitutivas indisolubles: acción y reflexión. Ambas establecen la praxis del proceso transformador. La reflexión sin acción se reduce al verbalismo estéril y la acción sin reflexión es activismo.

Siempre si olvidar que la palabra verdadera es la praxis, porque los hombres deben actuar en el mundo para humanizarlo, transformarlo y liberarlo.

De esta forma organiza sus lecciones o sus clases pedagógicas, partiendo de unas imágenes y de unas palabras generadoras por medio de diapositivas, fotografías, dibujos o carteles que generaban un diálogo, siendo una palabra u otra según el entorno, urbano o campesino en el que se encontrara el grupo de adultos y las experiencias vividas por ellos.

"Los participantes de los círculos de cultura dialogaban entre sí y con quien dirigía el debate, sobre los contenidos asociados a las diferentes figuras, y la repercusión en su propia vida. En ocasiones, cuando había posibilidades, se trabajaba con películas y grabaciones que se convertían en generadoras de diálogo."

Freire postula que, como la división (a partir del no-diálogo de los medios de comunicación entre otros) es una de las principales herramientas para la dominación, el diálogo resultará en la principal arma para la unión, la organización para derrotar a la opresión cultural.

Según lo ve Paulo Freire, una acción cultural debe ser de una de estas dos formas: o ayudar a la opresión consciente o inconscientemente por parte de sus agentes, o estar al servicio de la liberación.

Para cualquiera de las dos opciones, la educación, como actor cultural, es extremadamente importante, y puede reafirmar los lazos de opresión o los de liberación.

#### **5.4. UNA PEDAGOGÍA DE LA LIBERACIÓN.**

Para Freire, la educación y la política van de la mano. Por eso, entre otros argumentos, el método pedagógico del autor tiene muy en cuenta la cultura popular, que, a su vez, se va a traducir y desembocar en una política popular que mejore la situación de la población: "no hay cultura del pueblo sin política del pueblo".

Así, Paulo Freire intenta concienciar y politizar distinguiendo la unidad entre educación y política bajo el argumento de que el "hombre se hace historia y busca reencontrarse; es el movimiento en el que busca ser libre. Ésta es la educación que busca ser práctica de la libertad."

La metodología de esta Pedagogía de la Liberación comienza en la práctica social para volver, después de la reflexión, sobre la misma práctica y transformarla. De esta manera, "la metodología está determinada por el contexto de lucha en que se ubica la práctica educativa."

Las variables que ayudan al proceso educativo como acto político y como acto de conocimiento son:

- La capacidad creativa y transformadora del hombre.
  
- La capacidad de asombro, que cualquier persona tiene.

- La naturaleza social del acto de conocimiento.
- La dimensión histórica del acto de conocimiento.
- Movilidad y capacidad de inclusión, sometida constantemente al cambio, a la evolución dinámica y reformulación.
- Los educadores deben ser revolucionarios, pasando a concientizar a las personas de la ideología opresora, teniendo como compromiso la liberación de las clases oprimidas.
- El pueblo y sus líderes deben aprender a actuar en conjunto, buscando instaurar la transformación de la realidad que los mediatiza.
- Los oprimidos necesitan una teoría para alcanzar a libertad.

## **5.5. LA EDUCACIÓN BANCARIA: EL SABER COMO UN DEPÓSITO.**

La concepción bancaria de la educación es el volcado de contenidos del educador al educando de forma memorística y mecánica.

De esta forma, los educandos se convierten en «recipientes» en los que se «deposita» el saber. El único margen de acción posible para los estudiantes es el de archivar los conocimientos de forma pasiva.

Así se adaptarán al mundo y estarán más lejos estarán de transformar la realidad. La educación bancaria es, por tanto, un instrumento de opresión.

Para Freire, la educación en la actualidad pretende oprimir de forma estandarizada depositando datos dentro de la cabeza del estudiante, sin considerar absolutamente nada de la relación establecida y manteniendo naturalizados los conceptos de sumisión.

" Enseñar no es transferir conocimiento, sino crear las posibilidades para su producción o su construcción. Quien enseña aprende al enseñar y quien enseña aprende a aprender "

Paulo Freire



Por ello, una de sus frases más célebres es: "el estudio no se mide por el número de páginas leídas en una noche, ni por la cantidad de libros leídos en un semestre. Estudiar no es un acto de consumir ideas, sino de crearlas y recrearlas."

Ante esto, él propone su propio método: "dialógico horizontal, en el cual el estudiante se reconoce a sí mismo y aprende del educador, pero el educador también aprende del estudiante y reconoce su propia humanidad."

Exponemos a continuación una serie de citas literales del autor que explican a la perfección su visión de la educación:

1. Es necesario desarrollar una pedagogía de la pregunta. Siempre estamos escuchando una pedagogía de la respuesta. Los profesores contestan a preguntas que los alumnos no han hecho.
2. Mi visión de la alfabetización va más allá del ba, be, bi, bo, bu. Porque implica una comprensión crítica de la realidad social, política y económica en la que está el alfabetizado.
3. Enseñar exige respeto a los saberes de los educandos.



4. Enseñar exige la corporización de las palabras por el ejemplo.
5. Enseñar exige respeto a la autonomía del ser del educando.
6. Enseñar exige seguridad, capacidad profesional y generosidad.
7. Enseñar exige saber escuchar.

## **5.6. EDUCACIÓN PROBLEMATIZADORA: DIÁLOGO LIBERADOR.**

Según un estudio sobre el autor realizado por la Universidad de Huelva, la propuesta de Freire para paliar los males que acechan a la educación es la «Educación Problematicadora» que niega el sistema unidireccional propuesto por la «Educación bancaria» ya que da existencia a una comunicación de ida y vuelta, y elimina la contradicción entre educadores y educandos.

Ambos, educador y educandos, se educan entre sí mientras se establece un diálogo en el cual tiene lugar el proceso educativo.

Enrique Martínez-Salanova Sánchez, en la misma web de la Universidad de Huelva apunta que, "con la «Educación Problematicadora» se apunta claramente hacia la liberación y la independencia, pues destruye la pasividad del educando y lo incita a la búsqueda de la transformación de la realidad, en la que opresor y oprimido encontrarán la liberación humanizándose."

## 5.6. LA ALFABETIZACIÓN COMO CAMINO DE LIBERACIÓN.

Para Paulo Freire, el proceso de alfabetización tiene todos los ingredientes necesarios para la liberación. «... el aprendizaje y profundización de la propia palabra, la palabra de aquellos que no les es permitido expresarse, la palabra de los oprimidos que sólo a través de ella pueden liberarse y enfrentar críticamente el proceso dialéctico de su historización (ser persona en la historia)».

El sujeto, paulatinamente aprende a ser autor, testigo de su propia historia; entonces es capaz de escribir su propia vida, consciente de su existencia y de que es protagonista de la historia.

Podemos entender la alfabetización como la conquista que hace el hombre de su palabra, lo que ciertamente conlleva la conciencia del derecho de decir la palabra.

**LUCHO POR UNA  
EDUCACIÓN  
QUE NOS ENSEÑE A  
PENSAR  
Y NO POR UNA  
EDUCACIÓN  
QUE NOS ENSEÑE A  
OBEDECER...**

## CONCLUSIÓN

Finalizamos nuestro artículo citando a Paulo Freire como el defensor de la concientización y de la pedagogía liberadora oponiéndose a la educación bancaria.

Para el autor de "Pedagogía de los oprimidos", para poder enseñar tienes que conocer el contexto y la situación en la que se encuentra la persona a la que se enseña y también saber aquello que enseñas.

Es fundamental que el educador sea ético y respete los límites de los educandos, pero ayudarle a que encuentre su propio camino para llegar al verdadero conocimiento.

Este tipo de pedagogía no es fruto de la teoría sino que Freire creó su pedagogía de la experiencia y de sus propios pensamientos y sentimientos sobre todos los asuntos que abarcó.

Freire describe dos etapas en la Pedagogía del Oprimido: En la primera etapa el oprimido desvela el mundo de opresión y a través de la praxis se compromete con su transformación.

En la siguiente etapa, cuando la realidad de la opresión ha sido transformada, la pedagogía cesa de pertenecer al opresor y se vuelve una pedagogía de todo el pueblo en el proceso de liberación permanente.

Con la pedagogía liberadora se deja atrás la tradicional pedagogía, buscando la reflexión y el cambio en las relaciones del individuo con la naturaleza y la sociedad.

De esta forma se consigue el objetivo principal de la educación para Freire que no es otra que la libertad del educando en el plano político- social, buscando despertar el sentido crítico de las personas.

Para ello se utiliza como método el diálogo o la pedagogía de la pregunta.

## BIBLIOGRAFÍA

- Freire, P. (1980). *El mensaje de Paulo Freire: Teoría y práctica de la educación*. Madrid: Marsiega.
- Freire, P. (2003). *Pedagogía del oprimido*. Madrid: Siglo Veintiuno de España.
- UNESCO: Oficina Internacional de Educación (1993), PAULO FREIRE (1921-1997). *Revista trimestral de educación comparada*, nº 3 y 4, 463-484.
- Freire, P. (2009). *La educación como práctica de la libertad*. Madrid: Siglo veintiuno de España.
- <http://movimientosrenovacionpedagogica.wikispaces.com/Paulo+Freire+y+la+pedagog%C3%ADa+del+oprimido>
- <http://www.servicioskoinonia.org/biblioteca/general/FreirePedagogiadelOprimido.pdf>
- [http://es.wikipedia.org/wiki/Pedagog%C3%ADa\\_del\\_Oprimido](http://es.wikipedia.org/wiki/Pedagog%C3%ADa_del_Oprimido)
- <http://es.slideshare.net/universitario7/presentaciones-pedagogia-del-oprimido-pablo-freire-1>

- <http://es.slideshare.net/rodviv/paulo-freire-y-la-pedagoga-del-oprimido-7983221>
- <http://canalcultura.org/2012/10/01/mejores-20-frases-de-paulo-freire-educacion/>
- <http://canalcultura.org/2013/03/03/pedagogia-del-oprimido-paulo-freire-descargar/>

## VIDEOGRAFÍA

- <http://www.youtube.com/watch?v=YuCfli7u4A>
- Parte 1: <http://www.youtube.com/watch?v=iNrtbicBMVk>
- Parte 2:  
<http://www.youtube.com/watch?v=vTuXYpVFp8w&feature=related>
- <http://www.youtube.com/watch?v=hcxQjIWYfL4>

## 24 – MARÍA MONTESSORI, LA PEDAGOGÍA HECHA MAESTRA

01/10/2014  
Número 49



**AUTOR: [MARÍA ARÁNZAZU RUIZ VIDORRETA]**

**CENTRO TRABAJO: [C.P.E.I.P. SANTA ANA]**

**ISSN: 2172-4202**

### INTRODUCCIÓN

A la hora de entender la situación de las escuelas en la actualidad es fundamental echar la vista atrás y partir del estudio de la historia para hacer un análisis de sus efectos hoy en día. Dicho de otro modo, para comprender cómo están concebidas las escuelas en el s. XXI debemos tener un conocimiento claro de los autores y autoras que han aportado metodologías importantes a la historia de la pedagogía.

Una de estas personas es María Montessori, intelectual italiana que desarrolló un método conocido por su propio nombre, el método Montessori, que inicialmente se implantó en Italia pero más tarde se extendió a todo el mundo.

Este método estaba basado en la necesidad de adaptarse a las características del niño en cada etapa educativa, aunque primeramente se centró en el alumnado de la etapa de preescolar.

Mediante esta adaptación, la autora creó

### Contenido

#### Introducción

1. María Montessori y su época
2. Características de su metodología
3. Los materiales didácticos
4. Aportaciones a la pedagogía

#### Conclusión

#### Bibliografía

materiales que dejaban la capacidad al niño de descubrir por sus propios medios, sin la ayuda del maestro, lo que lleva al alumno a ser protagonista de su nuevo aprendizaje a partir del ritmo que éste quiere llevar.

Este tipo de aprendizaje ha sido tan innovador y beneficioso para el alumno que, en la actualidad, es una de las metodologías de enseñanza más utilizadas en todo el mundo y que más seguidores tienen.

A través de este artículo pretendemos profundizar en el método, entresacando ideas que nos sirvan para nuestra práctica diaria.

## 1. MARÍA MONTESSORI Y SU ÉPOCA

María Montessori dijo en una ocasión <<El niño, con su enorme potencial físico e intelectual, es un milagro frente a nosotros. Este hecho debe ser transmitido a todos los padres, educadores y personas interesadas en niños, porque la educación desde el comienzo de la vida podría cambiar verdaderamente el presente y futuro de la sociedad. Tenemos que tener claro, eso sí, que el desarrollo del potencial humano no está determinado por nosotros. Solo podemos servir al desarrollo del niño, pues este se realiza en un espacio en el que hay leyes que rigen el funcionamiento de cada ser humano y cada desarrollo tiene que estar en armonía con todo el mundo que nos rodea y con todo el universo>>.

Esta es la principal característica definitoria de su visión de la educación, la libertad con la que se debe dejar actuar al niño para que desarrolle sus propias potencialidades a partir de un entorno que le es favorable.

Maria Montessori nació el 31 de agosto de 1870 en Chiaravalle, provincia de Ancona, en Italia.

Su familia pertenecía a la burguesía de la época, lo que le permitió desarrollar unos estudios mucho más amplios que lo que era costumbre en la época.

Es por ello que se le puede considerar educadora, médica, psiquiatra, filósofa, psicóloga e incluso feminista, humanista y católica devota.

Su padre era un estricto militar, Alessandro Montessori, y su madre Renilde Stoppani le permitió dar rienda suelta a su afán investigador, aceptado que, a pesar de ser mujer, pudiera tener una formación más extensa, aunque su padre se negara en un primer momento.

De esta forma, se convirtió en la primera mujer graduada médica de todo Italia. Así, perteneció a la Clínica Psiquiátrica Universitaria de Roma, estudiando más tarde Antropología y doctorándose después en Filosofía.

Tras sus estudios en filosofía, María comenzó a estudiar psicología experimental llegando incluso a desarrollar una clasificación propia de las enfermedades mentales conocidas hasta la época.

En el terreno amoroso no tuvo tanta suerte como en el intelectual. Tras enamorarse de su profesor y psiquiatra Giuseppe Montesano, tuvo un hijo con él pero éste la abandonó de forma un tanto repentina.

Esta desilusión marcó un camino propio en María, quien decidió entonces afiliarse al movimiento feminista, llegando incluso a ser la representante a nivel tanto nacional como internacional. Con estas siglas, representó a su país en varios congresos entre los que destacan especialmente Berlín y Londres.

Pero su activismo político no se quedó solo ahí. A pesar de haber sido nombrada miembro honorario por Mussolini, ella se posicionó en una ideología alejada al fascismo, asegurando que el régimen educaba a los niños para fuesen clones del movimiento, sin darles la capacidad por pensar y desarrollarse por ellos mismos.

Ante estas duras acusaciones, María tuvo que exiliarse, abandonando Italia en 1933, año en el que el nazismo subía al poder en Alemania.

De esta forma, seleccionó Barcelona como su lugar de residencia, aunque terminó marchándose a Holanda con su hijo y su marido.

Tras la caída del fascismo en 1947 regresó a Italia donde ayudó al a reorganización de las escuelas y las clases en la Universidad de Roma.

Uno de sus puntos fuertes fue su continua preocupación por los niños con algún tipo de deficiencia mental, a los que trató de ayudar desde el principio y a quienes ayudó a aprender a leer y escribir.

Estos métodos los aplicó después al resto de niños, concluyendo que los niños se construyen a si mismos a partir del entorno que poseen.

En su deseo incansable de ayudar a los más necesitados, fundó la Casa de los Niños para hijos de obreros cuyos padres no tenían tiempo de hacerse cargo de ellos. En esta casa, dejó a los niños la libertad de movimiento y de



acción, dotándoles de los materiales que necesitaban, pero sin supervisar su aprendizaje.

Tras estas investigaciones de campo se estableció en Amsterdam donde escribió el libro *The Absorbent Mind*. Allí fue nombrada doctora honoris causa y nominada al Premio Nobel hasta en tres ocasiones.

Falleció en Holanda a los 82 años de edad en 1952.

## 2. CARACTERÍSTICAS DE SU METODOLOGÍA.

Como dijo la propia María Montessori, <<nadie puede ser libre a menos que sea independiente; por lo tanto, las primeras manifestaciones activas de libertad individual del niño deben ser guiadas de tal manera que a través de esa actividad el niño pueda estar en condiciones para llegar a la independencia>>.

La primera conclusión reseñable de este argumento es el hecho de que se debe considerar al niño en todo su esplendor y con todas sus características evolutivas.

A continuación haremos un resumen de las características que afectan a los niños en edad preescolar, es decir, desde los 3 hasta los 6 años.

### 1. LOS PERIODOS SENSIBLES

Se entiende por período sensible estas primeras etapas evolutivas en las que los niños pueden adquirir una serie de habilidades con mucha facilidad.

Es una sensibilidad muy especial, limitada en el tiempo, y que tiende a desaparecer conforme se va haciendo mayor.

En ese período se pueden relacionar con el mundo de una manera muy especial, encontrando cada nuevo aprendizaje único y genuino y muy llamativo. Es por ello la necesidad de dejarles explorar y aprender sin nuestra

influencia, más allá de la ayuda puntual que puedan necesitar en momentos concretos.

Esta relación con el mundo determinará su carácter futuro, más extrovertido o introvertido, más confiado o desconfiado.

## 2. MENTE ABSORBENTE COMO UNA ESPONJA

Es por ello que lo primero que debemos tener en cuenta a la hora de querer ayudar a los niños a aprender es su capacidad infinita de aprendizaje o, en palabras de la propia María, su “mente absorbente como una esponja”.

Esta idea defiende que, de un lado, la mente del niño aprende de forma infinita todo el conocimiento que se le presenta, siempre que sea de una forma significativa y adaptada a su edad y, de otro, que su cerebro lleva todo el aprendizaje que desarrollan de una manera inconsciente a la parte consciente del cerebro a través de la repetición y de la reflexión.

De esta forma entendemos que el primer período del desarrollo humano es uno de los más importantes de toda su vida. Esta etapa, además, debe ser entendida como una otorgación de ayuda constante, no porque se crea que son seres débiles y sin capacidad de acción, sino porque queremos que sus ganas de aprender sigan intactas y no queden dañadas por cierta fragilidad a la hora de actuar.

## 3. EL ROL DEL ADULTO.

De acuerdo con la visión que la filosofía de María Montessori propone, el adulto no tiene más papel que el de facilitador del aprendizaje desde el respeto y el cariño, siendo un observador del aprendizaje del mismo.

Es por ello que debe estar en comunicación con él para ver en qué momento del aprendizaje se encuentra, formando una comunidad que retroalimente de una manera positiva a ambos.

## 4. EL AMBIENTE QUE SE LE PREPARA

De una importancia crucial es el ambiente o contexto que preparamos para que el niño crezca.

Este ambiente se suele preparar y organizar de una forma muy cuidadosa para que se desarrolle con todos los estímulos posibles de una forma social, emocional e intelectual acorde con sus necesidades.

Si este ambiente se desarrolla con las plenas garantías de orden y seguridad hará que no necesite de la atención y supervisión constante de un adulto, con lo que podrá aprender de una forma autónoma y relajada y sin ese halo de miedo que en algunas ocasiones los adultos transmitimos a los niños.

Para que un ambiente reúna todas las características necesarias para que un niño aprenda por medio de sus propios estímulos debe cumplir las siguientes necesidades:

- Limpieza
- Orden
- Colorido
- Belleza
- Ser manipulativamente atractivo
- Luminosidad
- Simplicidad
- Calidez
- Temperatura adecuada
- Espacio correcto
- Con plantas, música relajante o dinámica según el momento, arte,...
- Buena cantidad de libros y lenguaje
- Organizado por rincones diferenciados en función de las actividades a realizar: rincón del descanso, rincón de la lectura, rincón de la plástica, rincón de los números, rincón de los disfraces, rincón del juego simbólico, rincón de la música, rincón del ordenador,...

- El mobiliario debe estar adaptado a las características del niño, con mesas y sillas ajustadas a su estatura, pizarra, estanterías y materiales a su disposición y de su tamaño.
- Con materiales secuenciados de acuerdo a sus capacidades progresivas.

### 3. LOS MATERIALES DIDÁCTICOS.

Una de las mayores aportaciones de María Montessori a la pedagogía de nuestro tiempo es la elaboración de materiales didácticos para niños y niñas de edades tempranas para implantar su método.

Basados en el juego y adaptados a las capacidades de los más pequeños, están pensados para conseguir captar la curiosidad de los niños y desarrollar su deseo de aprender.

La mayor parte de los materiales están pensados para ser trabajados de forma individual, aunque en ocasiones se elaboran pensando en la participación de un mayor número de personas de una forma lúdica, pero siempre de forma libre e independiente con respecto al adulto.

Algunas de las actividades que se plantean para el desarrollo en grupo son:

- Conversaciones entre iguales
- Discusiones o debates sobre diferentes temas
- Narración de cuentos
- Trabajos cooperativos
- Canciones y cantos
- Juegos deportivos al aire libre
- Actividades en la naturaleza

Los materiales sensoriales están agrupados por cada sentido.

El gusto y el olfato. Las plantas y los perfumes proporcionan la gama de los olores. Aquí el material está constituido naturalmente por productos culinarios, con el complemento de una serie de botes con sustancias olorosas,

otra serie idéntica ha de ser clasificada por comparación, de manera que se pueda asegurar el reconocimiento exacto de los olores.

El tacto. Tiene en cuenta el material Montessori el sentido táctil, en todas sus formas (tablillas y rugosidades), así como el sentido térmico (botellas con agua a diferentes temperaturas), la percepción de las formas, etc.

La vista. Percepción diferencial de las dimensiones, colores, volúmenes y formas.

El oído. Discernimiento de los sonidos con cajas metálicas, campanillas, silbatos y xilófonos

## 4. APORTACIONES A LA PEDAGOGÍA

Es complicado hacernos una idea del impacto que tuvieron las ideas de María Montessori en la pedagogía de principios de siglo dado que algunas de sus ideas hoy por hoy las tenemos tan asumidas que nos parecen de por sí bastante simples.

Sin embargo, debemos tener en cuenta que en aquellos años los niños en situación de riesgo social no eran tenidos en cuenta y se abandonaban en las ciudades a su suerte.

Así que podemos decir que una de las principales aportaciones de su pensamiento al método y a la filosofía de la educación fue, precisamente, tener a estos niños en cuenta y recogerlos en un ambiente que les amparase, les diese comida, cobijo, educación y se les tuviese en cuenta, ayudándoles a desarrollarse y a tener un futuro mejor.

De esta forma, consideraba a los niños como la esperanza de la humanidad, creyendo firmemente que si desde el principio les dotaba de las herramientas para poder aprender y desarrollarse por ellos mismos conseguiría que se convirtiesen en personas libres, con capacidad para hacer frente a los problemas de la vida tanto de forma individual como de la sociedad, esto es, la guerra y la paz.

Así mismo, todo el material didáctico que diseñó y elaboró se utiliza hoy en día en la etapa de los centros de 0 a 3 y en infantil y sus beneficios para el alumnado son tantos que nadie se plantea en la actualidad modificarlos porque los resultados son palpables y su uso imprescindible en aulas en las que los ratios de alumnos por profesor son de 25-27 a 1.

Otra de las mayores aportaciones fue su visión del triángulo en el que se basa la educación: amor, ambiente y niño-ambiente. Con el amor lo que María pretendía era empatizar con el niño, respetarle, tratarle con libertad y respeto, pero también con límites y una estructura que estuviese clara desde el principio. Es decir, valorar al niño, tener fe en él, conocer sus necesidades y actuar con paciencia. Darle la oportunidad de poder poner a su alcance los medios para desarrollarse y la libertad para despertar su espíritu, descubriendo así que es el niño quien debe formarse con sus mejores características.

Facilitando en el niño las posibilidades y los medios para que se desarrolle, se enaltecerán características vitales como son la fuerza de la personalidad, el carácter, la moral y la capacidad de observación, análisis y síntesis, así como su derecho a opinar y a protestar.

Así mismo, tuvo en cuenta a los niños con algún tipo de problemática no sólo social como hemos comentado con anterioridad sino física y psíquica. Con un equipo de dos personas sin ningún tipo de formación inicial en educación consiguió que niños con dificultades consiguiesen los mismos resultados en los exámenes estatales como los niños sin ninguna discapacidad, lo que le llevó a plantearse el hecho de que estos niños estaban subdesarrollados y que se podía trabajar de otra forma con ellos para que obtuviesen unos resultados mejores.

Otro de sus logros fue la elaboración de la llamada "Pedagogía científica" que se basa en la observación y el método científico. Y esto lo logró gracias a una coyuntura excepcional como fueron las casas de acogida de niños y niñas de edades de 3 a 6 que, por aquel entonces, no iban a la escuela.

Gracias a su pedagogía, consiguió que estos niños de ambientes suburbanos que al principio no

académica consiguieran aprender a leer y escribir como los niños de ambientes más favorecidos y se comportasen como ciudadanos bien educados, lo que sorprendió al mundo.

## CONCLUSIÓN

Finalizamos este artículo alabando la figura de María Montessori como una de las autoras más influyentes de todo el siglo XX.

Como hemos comentado, una de sus mayores aportaciones ha sido la consideración del niño como un ser con una capacidad innata para aprender y su necesidad de hacerlo de forma libre, sin la mediación del adulto, para conseguir convertirse en un ser creativo que lucha por la paz en el mundo.

Otra de las grandes características de la pedagogía de la autora ha sido la consideración de los niños y niñas de ambientes desfavorecidos y/o con discapacidad intelectual como seres con capacidad para aprender tanto como los niños con características normalizadas, lo que debe hacernos intentar un estudio más en profundidad sobre la necesidad de revisar los métodos que utilizamos con niños de ambientes normalizados e intentar mejorarlos para aumentar su rendimiento.

Una vez que hemos visto la época tan desfavorecida en la que trabajó María Montessori, no es de extrañar nuestra máxima admiración a una metodología que, aún hoy, se sigue utilizando en las escuelas de infantil alrededor del mundo. Tanto sus características filosóficas definitorias como los materiales que desarrolló siguen siendo de gran ayuda.

Y es que, como se comenta en el artículo, muchas de sus aportaciones e ideas nos parecen obvias hoy en día pero hay que reconocer que cien años atrás a los niños de edades tan cortas ni tan siquiera se les daba una educación, por lo que terminaban pululando por las calles sin llegar a obtener un desarrollo de sus capacidades por medio de la educación.

El hecho de que se haya conseguido adaptar el entorno a sus características físicas y los materiales a sus características psíquicas hace que estos materiales sean desarrollados en la actualidad y concebidos como los más



importantes para el ambicioso proyecto del incremento de la inteligencia de los más pequeños desde su más tierna infancia.

Terminamos el artículo recomendado la lectura de alguna de las obras que escribió María Montessori a principios del siglo pasado, así como el visionado de la película que se centra en su persona, para desarrollar una cultura pedagógica que ayudará sobremanera a la mejora de nuestra intervención diaria en el aula.



## BIBLIOGRAFÍA

- “El método Montessori”, Maria Montessori, 1912
- “Educación y paz”, María Montessori, 1934, Editorial Longseller
- “Montessori, la educación natural y el medio”, Dimitrios Yaglis
- [http://www.uhu.es/cine.educacion/figuraspedagogia/O\\_montessori.htm](http://www.uhu.es/cine.educacion/figuraspedagogia/O_montessori.htm)
- <http://www.biografiasyvidas.com/biografia/m/montessori.htm>
- [www.uhu.es/cine.educacion/figuraspedagogia/O\\_montessori.htm](http://www.uhu.es/cine.educacion/figuraspedagogia/O_montessori.htm)
- [http://es.wikipedia.org/wiki/Maria\\_Montessori](http://es.wikipedia.org/wiki/Maria_Montessori)

## PELICULAS

- “Una vita per i bamini”

01/10/2014  
Número 49

# 25 - PRINCIPALES CORRIENTES PEDAGÓGICAS Y PSICOLÓGICAS EN LA EDUCACIÓN INFANTIL



**AUTOR: [ESTIBALIZ ELGORRIAGA ALMANDOZ]**

**CENTRO TRABAJO: [C.P. TALAIA]**

**ISSN: 2172-4202**

## INTRODUCCIÓN

A lo largo de la historia, la Educación Infantil ha preocupado a muchos pensadores, tales como Platón, Aristóteles...

Pero es en el siglo XVII, debido a un cambio de mentalidad, cuando se dan los primeros pasos hacia la consideración de la educación infantil.

La figura más destacada es la de Comenio (1592-1670), quien habla por primera vez de escuela materna. Las ideas y aportaciones de estos autores tendrán mucha importancia en épocas posteriores.

## Contenido

Introducción

Aportaciones pedagógicas y psicológicas en Educación Infantil

Bibliografía

## APORTACIONES PEDAGÓGICAS Y PSICOLÓGICAS EN EDUCACIÓN INFANTIL

Empezaré con las principales corrientes pedagógicas, especialmente con la Escuela Nueva, ya que se considera precursora de la concepción educativa actual.

Luego seguiré con las aportaciones de las principales corrientes psicológicas.

### a. APORTACIONES PEDAGÓGICAS.

#### LA ESCUELA NUEVA

Surge a finales del siglo XIX, en Europa y pretende reformar la escuela tradicional, ya que no cubría las nuevas necesidades (era elitista, memorística, dividida y alejada de la realidad).

Por el contrario la Escuela Nueva seguirá otros principios.

- Educación individualizada en la que el niño es el centro.
- Globalizadora; niño percibe la realidad de forma global.
- Activa
- Socializadora: una escuela formadora para la vida, con contenidos que tengan funcionalidad y promuevan el aprendizaje social.
- Relación maestro-alumno basada en la confianza y la ayuda. Maestro, como orientados y mediador en la relación entorno-niño.

Entre los diferentes autores que participan en la Escuela Nueva se diferenciará entre los precursores y los representantes de la misma.

#### LOS PRECURSORES DE LA ESCUELA NUEVA

COMENIO (1592-1670)	<ul style="list-style-type: none"> <li>- Primero en hablar de cambio en la educación.</li> <li>- Propuso el método natura.</li> <li>- La educación debía preparar para la vida y su objetivo era el desarrollo de la moral religiosa.</li> </ul>
J.J. ROUSSEAU (1712-1778)	<p>Sus principales ideas:</p> <ul style="list-style-type: none"> <li>- Naturalismo: el niño bueno por naturaleza, es la sociedad la que le aporta influencias negativas</li> <li>- Respeto a las etapas del desarrollo</li> <li>- Maestro como coordinador de experiencias</li> </ul>

J.H. PESTALOZZI (1746-1826)	<ul style="list-style-type: none"> <li>- Reconoce la labor de la madre como primera educadora.</li> <li>- propone el método intuitivo.</li> <li>- considera que el conocimiento se basa en la observación.</li> <li>- Propone una educación integral de la cabeza, el corazón y la mano.</li> </ul>
F. FRÖEBEL (1782-1852)	<p>Fue el verdadero fundador de la Escuela Infantil.</p> <p>Sus aportaciones:</p> <ul style="list-style-type: none"> <li>- Concebir un centro específico para los niños</li> <li>- Respetar las diferencias individuales de los niños.</li> <li>- Un método basado en la actividad del niño y el juego.</li> <li>- Creo los primeros materiales didácticos.</li> <li>- Señaló la necesidad de forma a las educadoras.</li> <li>-</li> </ul>

#### REPRESENTANTES DE LA ESCUELA NUEVA

ROSA Y CAROLINA AGAZZI (1886-1951, 1870- 1945)	<ul style="list-style-type: none"> <li>- Pioneras de la Escuela Nueva en Italia.</li> <li>- Fundaron los primeros parvularios.</li> <li>- Ambiente cercano al de casa</li> <li>- Aprendizaje se basa en el sentido común y la afectividad.</li> </ul> <p>Sus principales ideas:</p> <ul style="list-style-type: none"> <li>- Conocer a cada niño</li> <li>- Aprender haciendo.</li> <li>- Importancia del orden.</li> <li>- El uso inteligente de los objetos.</li> <li>- El labor del maestro.</li> </ul>
MARIA MONTESSORI (1870-1952)	<p>Doctora en medicina y comenzó tratando a niños deficientes. Aporto a la educación una visión científica.</p> <p>Las aportaciones de su método:</p> <ul style="list-style-type: none"> <li>- Autoeducación; los niños aprenden por sí mismos si disponen de un ambiente adecuado.</li> </ul>

	<ul style="list-style-type: none"> <li>- Individualización</li> <li>- Disciplina interior; importancia del control y del orden</li> <li>- Intervención discreta del adulto.</li> </ul> <p>Su aportación más valiosa, fueron sus materiales didácticos; el material sensorial, el material de vida práctica.....</p>
OVIDIO DECROLY(1871- 1932)	<p>Principios:</p> <ul style="list-style-type: none"> <li>- Interés</li> <li>- Globalización</li> <li>- Individualización.</li> <li>- Motivación y juego</li> </ul>
CELESTINE FREINET (1896-1966)	<p>Maestro con ideas progresistas.</p> <p>Principales ideas:</p> <ul style="list-style-type: none"> <li>- Educación en democracia.</li> <li>- Conocimiento del entorno y saber manejarse.</li> <li>- La motivación para aprender</li> <li>- Forma natural de aprendizaje</li> <li>- Valora el trabajo individual y el esfuerzo.</li> <li>- Elimina el castigo y las notas.</li> </ul>

## APORTACIONES PSICOLÓGICAS

### A. ESCUELA PSICOANALÍTICA

FREUD (1856-1939)	<p>Sus aportaciones pedagógicas, en el ámbito educativo fueron:</p> <ul style="list-style-type: none"> <li>- La introducción del mundo afectivo en la escuela.</li> <li>- La sexualidad como una manifestación natural.</li> <li>- Necesario que los educadores se conozcan a sí mismos.</li> <li>- Conocer los distintos estadios evolutivos.</li> </ul>
-------------------	---

## B. ESCUELA CONDUCTISTA

<p>SKINNER (1904–1990 Y WATSON (1878–1958)</p>	<p>Aportaciones:</p> <ul style="list-style-type: none"> <li>- El niño es un sujeto pasivo</li> <li>- La necesidad de analizar las tareas que los niños realizan</li> <li>- Utilización de refuerzos para afianzar o eliminar conductas.</li> <li>- Rutina en el aprendizaje de hábitos de autonomía</li> <li>- El educador debe ofrecer al niño un modelo de conducta adecuado.</li> </ul>
--	--

## C. ESCUELA COGNITIVA

<p>JEAN PIAGET (1896. 1980)</p>	<p>Principales ideas:</p> <ul style="list-style-type: none"> <li>- El conocimiento se produce por la interacción entre la persona y el medio.</li> <li>- El nuevo conocimiento se incorpora a las estructuras mentales.</li> <li>- El nivel de adquisición del niño depende de su desarrollo evolutivo.</li> </ul>
<p>BRUNER</p>	<ul style="list-style-type: none"> <li>- Papel del adulto imprescindible en el desarrollo del niño</li> </ul>
<p>AUSUBEL</p>	<ul style="list-style-type: none"> <li>- Teoría del aprendizaje; el memorístico y aprendizaje significativo.</li> </ul>

## D. ESCUELA SOCIO-HISTÓRICA

VIGOTSKI (1896- 1934)	<p>Principal representante de la escuela soviética.</p> <p>Sus principales ideas:</p> <ul style="list-style-type: none"><li>- El desarrollo del niño se produce por la interacción.</li><li>- El motor del desarrollo es el aprendizaje.</li><li>- El educador como mediador entre el niño y el entorno.</li><li>- Distingue dos niveles de desarrollo: el efectivo y el potencial.</li></ul>
-----------------------	---



## BIBLIOGRAFÍA

- [http://www.formacion-integral.com.ar/index.php?option=com\\_content&view=article&id=606:corrientes-pedagogicas-y-psicologicas-en-la-educacion-infantil&catid=13:educacion-primaria-y-secundaria&Itemid=3](http://www.formacion-integral.com.ar/index.php?option=com_content&view=article&id=606:corrientes-pedagogicas-y-psicologicas-en-la-educacion-infantil&catid=13:educacion-primaria-y-secundaria&Itemid=3)
- [http://www.csif.es/andalucia/modules/mod\\_ense/revista/pdf/Numero\\_33/SANDRA%20GALLEGO%20RAMIREZ\\_1.pdf](http://www.csif.es/andalucia/modules/mod_ense/revista/pdf/Numero_33/SANDRA%20GALLEGO%20RAMIREZ_1.pdf) [Escriba aquí la bibliografía usada. Autor, "título", editorial, lugar, año. ]



# 26 - LA FILOSOFÍA Y MÉTODO MONTESSORI

01/10/2014  
Número 49

**AUTOR: ESTIBALIZ ELGORRIAGA ALMANDOZ**  
**CENTRO TRABAJO: C.P. TALAIA**  
**ISSN: 2172-4202**

## INTRODUCCIÓN

La palabra filosofía viene del latín *qi jpt pqi b-* que significa “amor por la sabiduría. Además la filosofía corresponde al estudio de problemas o cuestiones con la existencia, el conocimiento, la verdad, la mente y el lenguaje. La filosofía hace énfasis en los argumentos racionales y científicos mediante análisis, hipótesis, experimentos....

En conclusión, como la filosofía es el estudio científico de la verdad, la educación Montessori puede considerarse como una filosofía. Es más Montessori es mucho más que una metodología se trata de una filosofía de vida.

## Contenido

Introducción  
PRINCIPIOS DEL METODO  
Bibliografía

## ¿POR QUÉ EL METODO O FILOSOFÍA MONTESSORI?

Entre otras muchas razones:

1. Se trata de un sistema completo, holístico y experimentado durante los últimos cien años en todos los continentes del planeta.
2. Se puede aplicar en su totalidad o solo en parte.
3. Se propicia la entrega de estímulos en el momento oportuno, así los niños se desarrollan de acuerdo a sus potencialidades.
4. Por el énfasis que pone en la observación. No hay mejor manera de comenzar a utilizar los principios Montessori que sentarse y observar al niño o niña.

### PRINCIPIOS DEL METODO

Como he dicho antes, el método Montessori es una filosofía porque está sustentada mucho en valores de vida que se traducen en acciones y procesos concretos de trabajo para la construcción humana.

#### Aspectos relevantes del enfoque Montessori:

- Se basa en la observación de la naturaleza del niño, sus ritmos de aprendizaje y sobre todo el respeto por su persona.
- Tiene aplicación universal, para niños de cualquier país, raza, color, clima, nacionalidad, capacidad de aprendizaje, nivel socio económico...
- Se promueve la independencia en los niños, las habilidades psicomotoras y la autoestima, ya que en el ambiente preparado los niños pueden elegir lo que quieren hacer.

#### ¿Qué es el enfoque Montessori según María Montessori?

Según la Dr. Montessori ella no descubrió ni diseñó un método, sino que observó a los niños y ellos le mostraron como ayudarlos a desarrollar su potencial y su personalidad total.

Relación niño/a-Adulto y ambiente preparado. Forman un triángulo equilátero donde cada factor tiene la misma importancia o relevancia. Uno sin el otro no puede generar aprendizaje.

#### Visión antropológica Montessori:

- Desarrollo del potencial de cada ser humano de manera que vivamos en un mundo de paz donde cada quien colabore para vivir en armonía desde su misión o rol que le corresponda en su vida.

- Todos los seres humanos hacen una labor para sí mismos, para los que de su especie y para el planeta tierra del que todos tomamos algo y tenemos que devolverle a la vez para su vida.
- Los seres humanos no estamos predeterminados y podemos elegir nuestro papel en la vida. Para ello se necesita educación.

### **Metodología Montessori:**

- Observar, observar, observar:
- Es necesario conocer al niño o la niña
- Es la única manera de dar respuesta a sus necesidades y poder desarrollar todo su potencial personal.

### **Técnica Montessori:**

- Consiste en el ambiente Preparado (espacio educativo): hogareño, bello, con orden y con estructura, espacios interiores y exteriores bien preparados.
- Características: hogareño, ordenado, con estructura, espacios interiores y exteriores especialmente arreglados, detalles que embellecen, armónico, materiales a la altura de los niños para realizar actividades con propósito inteligente.
- Adulto preparado para dar respuesta a las necesidades e intereses de los niños que prepare e diseñe los espacios y materiales.

### **Características del ambiente:**

- Hogareño
- Orden, estructura: espacios de descanso, trabajo, motricidad gruesa..
- Espacio exterior pensado para el movimiento, regar, trepar, jugar...

### **Educación para la vida desde la concepción:**

- Ciclos de tres años por etapas de desarrollo:
- Etapa infantil: 0 a 3 años y 3 a 6 años, etapa inicial
- Grupos de diferentes edades que se ayudan, pues no todos tienen las mismas necesidades al mismo tiempo, los pequeños se ayudan mutuamente, se les puede dar más y mejor atención individual.

### **Preparación del Adulto:**

- Todo adulto cercano a un pequeño es educador
- Necesita prepararse
- Dice María Montessori: “para educar al niño es necesario educar al adulto”

- Se necesita preparación interna (yo que hago/como lo hago para ser una persona más desarrollada, que estoy haciendo yo para crecer, como es mi estilo de vida, cuáles son mis sueños: crecimiento espiritual) y una preparación externa (todo lo que tiene que ver con la visión de vida: si eres educadora como te vas a preparar para ser educadora: qué técnicas, recursos, etc.: crecimiento profesional). Es importante reflexionar e irse revisando. Antes de llegar al trabajo hay que respirar hondo y dejar todo lo malo fuera.

### **Preparación del educador:**

- Preparación interna

Desarrollo personal (hoy en día hay distintos medios para ello: meditación, religión, yoga, etc.)

Autoconocimiento

Sentido trascendencia (tener una visión más amplia del mundo, no quedarse en el yo, mirar más allá de ti mismo, seguir trabajando las preguntas de la vida: quien soy, que hago aquí...)

Real vocación de servicio

Alegría de vivir

- Preparación externa

Conocimientos niñez (no sólo hay que amar a los niños sino que hay que tener conocimientos. Conocer las etapas del desarrollo)

Capacidad de observar

Lectura de libros

Atención a nuevos aprendizajes

.En resumen los elementos fundamentales en la método Montessori entre muchos serian; el material de desarrollo, el ambiente preparado, la libre elección, la preparación del maestro y la educación cósmica.



## BIBLIOGRAFÍA

- **MONTESORI, M.:** El método (1912), Método avanzado (2 vol., 1917)
- **MONTESORI, M** El método de la pedagogía científica aplicado a la educación, 1937, Ed. Araluce, Barcelona
- **MONTESORI, M** Mente absorbente, Diana México, 1986

# 27 - HISTORIA Y VIDA DE MARIA MONTESSORI



**AUTOR: ESTIBALIZ ELGORRIAGA ALMANDOZ**  
**CENTRO TRABAJO: C.P. TALAIA**  
**ISSN: 2172-4202**

## INTRODUCCIÓN

Si tengo que hacer una pequeña introducción sobre la biografía de María Montessori tengo que destacar que dicha biografía muestra cómo desarrolló unos principios educativos, en los que lo fundamental es el niño y sus capacidades sin influir en ellas si no dejando que fluyan, siendo el niño el protagonista de su propia historia.

Contenidos  
Introducción  
Vida de María Montessori  
Obra de María Montessori  
Bibliografía

## VIDA DE MARÍA MONTESSORI

Para hacer una valoración de la vida de María Montessori primero quisiera mencionar algunos datos biográficos, ya que son parte de su vida.

María Montessori nace un 31 de agosto de 1870, en Chiaravalle (Ancona, Italia), en el centro del país, cerca del mar Adriático. Pertenecía a una familia noble de Bolonia.

Fue hija única, y su madre era sobrina de un científico muy importante y era culta y apoyo mucho a su hija en sus decisiones.

En 1882, cuando cumple 12 años los Montessori se trasladan a la capital italiana (Roma) con la idea de que María pudiera recibir una mejor formación académica.

Estudió en una escuela para varones estudiando Ingeniería (secundaria orientada ya a las matemáticas).

María fue una médica, psiquiatra, científica, filósofa, psicóloga, devota católica, feminista, y educadora. Además fue la primera mujer en graduarse en la universidad de Roma (1897), con conciencia social, defensora de la paz, protectora de la infancia y niñez y con un profundo interés en la persona humana. No obstante, este hecho destaca su inquietud como mujer en una sociedad patriarcal, dónde una carreara con la medicina, estaba vetada para las mujeres.

Más tarde, trabajó en la clínica psiquiátrica de la Universidad de Roma e inició su trabajo con niños con diferentes problemas psiquiátricos. Vio que los niños necesitan un desafío que no sea ni demasiado simple ni demasiado complicado. Así fue viendo qué materiales eran mas adecuados para cada edad y los fue adaptando.

Fue partidaria del voto de la mujer (sufragistas). Acudió a muchos congresos de países diferentes para apoyar el voto de la mujer.

También apoyó la educación de los niños con dificultades (diagnóstico más pedagógico que médico). El ser humano es el único ser capaz de comunicarse y evolucionar para crear un mundo mejor a través de la educación.

En 1907 se inicia la primera experiencia de aplicación de su método de educación con niños normales. Esto ocurrió con niños normales en un barrio de familias pobres y analfabetas de Roma. Los resultados fueron aún mejor de los esperados. Niños en libertad, con autodisciplina, amor por el trabajo y un temprano aprendizaje de la lectura y escritura.

Tratar a los niños con el máximo respeto. Primero pasaba los materiales a los niños y observaba que hacían. María Montessori pedía a las madres que los niños tenían que venir con los niños, así buscaba una relación y una coordinación en la educación con la familia. En casa también tiene que haber respeto igual que en la escuela.

Viajó por Europa, América y Asia enseñando su método. Enseguida su método se hizo muy famoso y seguido. También llamaba la atención que fuera una mujer.

Enseñaba también modales: niños educados y sociales. Más adelante los padres le pidieron que enseñe a leer y a escribir a sus hijos. En medio año los niños ya leían. Empezó gente a ir a ver qué hacía María Montessori. Casa de bambini (primera escuela donde empezó). La gente que fue a verla le pidió que enseñara su método y lo explicara en diferentes lugares. Al segundo año ya se abrieron dos centros más. 1909 María Montessori hizo el primer curso en Italia. Después hizo cursos en Inglaterra, París, Escocia, Irlanda, Austria, Alemania, Barcelona, Estados Unidos, Argentina, India. Llegó a la India antes de la segunda guerra mundial. Cuando empezó la guerra ella estaba en la India. India era inglesa y ella era italiana. Por lo tanto los países estaban en



guerra y ella no podía salir del país. Pudo seguir haciendo clase pero no pudo volver con su familia.

María Montessori basó mucho sus estudios en otros médicos.

María Montessori presenta actividades sensoriales activas y concretas (para refinar los sentidos porque toda la información del mundo externo nos llega por los sentidos) que permitan grandes avances a los niños.

Ella observaba a los niños y descubre que los niños pueden elegir la actividad y así se concentran más. Concluyó que había que preparar el ambiente con criterio pedagógico. Modificaba una y otra vez los materiales empleado hasta que conseguía acaparar plenamente el interés de ellos.

**FUE UNA REFORMADORA SOCIAL!**

María Montessori deja de trabajar como médico-pediatra y dedica su vida a enseñar la nueva manera de educar. María Montessori falleció en 1952, en Noordwijk (Holanda) tras aportar al mundo de la pedagogía un nuevo método y el material didáctico que hoy es de gran ayuda en el período de formación preescolar. Hasta ese día estuvo siempre trabajando, dictando cursos, observando y visitando diferentes países.

Actualmente nos parece difícil comprender bien el impacto que tuvo Maria Montessori en la renovación de los métodos pedagógicos de principios del siglo XX, ya que la mayoría de sus ideas hoy nos parecen evidentes. Pero, en su momento, seguro que fueron innovaciones radicales que incluso levantaron controversias entre los sectores más conservadores<sup>1</sup>.

**EL NIÑO ES UNA FUENTE DE AMOR, CUANDO SE TOCA AL NIÑO SE TOCA AL AMOR. (MARÍA MONTESSORI).**

## OBRA DE MARIA MONTESSORI

María Montessori dedico su obra a los niños, a observar a los niños con respeto, ver cuáles eran sus necesidades y de ahí fue formada su obra.

María Montessori observo que cada persona tenía un talento innato. Para descubrir ese talento cada estudiante necesita experimentar en su vida.

Según sus obras el niño aprenden por si mismos de acuerdo a sus intereses, a sus capacidades y en una atmósfera no competitiva. Es decir, los niños aprenden haciendo, por lo tanto, se requiere actividad. Se aprende más con las experiencias directas o concretas y su relación con el medio.

Una de sus obras más conocidas es “la mente absorbente del niño”, que por cierto me encanta (todavía no lo he terminado).

En esta obra Montessori dice que los niños poseen una capacidad maravillosa y única: la capacidad de adquirir conocimientos absorbiendo con su vida síquica. Lo aprenden todo inconscientemente, pasando poco a poco del inconsciente a la conciencia. Se les compara con una esponja, con la diferencia que la esponja tiene una capacidad de absorción limitada, la mente del niño es infinita. El saber entra en su cabeza por el simple hecho de vivir.

Otro punto importante que observo María, fueron los períodos sensibles del niño. Estos períodos según María, son períodos en los cuales los niños pueden adquirir una habilidad con mucha facilidad. Según ella, son pasajeras y se limitan a la adquisición de un determinado carácter.

Por otra parte, está el papel del adulto. La filosofía Montessori es guiar al niño y darle a conocer el mundo de forma respetuosa y cariñosa. Ser un gran observador y estar en un continuo aprendizaje y desarrollo personal.

Después de años de trabajo duro, observación y mucha experiencia llegó a la conclusión de que la educación es el único camino para **construir la paz**.

Todo esto se dará en un ambiente preparado. Se refiere a un ambiente que este organizado cuidadosamente para el niño, diseñado para aumentar su



auto-aprendizaje y crecimiento. En él se desarrollan los aspectos sociales, emocionales e intelectuales y responden a las necesidades de orden y seguridad.



## BIBLIOGRAFÍA

- [BRITTON, L.: Jugar y aprender: el método Montessori, Buenos Aires, Paidós, 2000.
- <http://www.biografiasyvidas.com/biografia/m/montessori.htm>

## 28 - LA IMAGINACIÓN EN EDUCACIÓN INFANTIL, SEGÚN EL MÉTODO MONTESSORI.

01/10/2014  
Número 49

**AUTOR: ESTIBALIZ ELGORRIAGA ALMANDOZ**  
**CENTRO TRABAJO: C.P. TALAIA**  
**ISSN: 2172-4202**

### INTRODUCCIÓN

La imaginación como definición, es un proceso superior que permite al individuo, en este caso al niño, manipular información generada intrínsecamente con el fin de crear una representación percibida por los sentidos de la mente.

Es un proceso abstracto que no necesita de nada, es decir, de ningún objeto presente en la realidad. Podemos decir que se sirve de la memoria para transformar la información y relacionarla.

En resumen, la imaginación toma elementos ya antes percibidos y los transforma en nuevas realidades.

A continuación, se hablara del buen uso de la imaginación según el Método de María Montessori.

### Contenido

Introducción  
El buen uso de la imaginación en la escuela.  
Bibliografía

## El buen uso de la IMAGINACIÓN.

Un niño que ha ido a una escuela Montessori desde pequeño, llegara a la edad de los 6 años con una serie de interés por el orden y aún más por las matemáticas, muchas veces consideradas estas un obstáculo para muchos niños.

Teniendo en cuenta que estos niños han tenido la oportunidad de aprender mediante la actividad de las manos.

María Montessori en todo momento buscaba materiales de la vida cotidiana, para que los niños de este modo fuesen aptos para formar parte de una civilización que se basaba mucho en las máquinas.

Al darle al niño la posibilidad de trabajar con las manos junto con la mente descubrió que era capaz de superar todas las expectativas que tenía en todos los campos, incluso el intelectual y el abstracto.

En ocasiones los niños se sienten atraídos hacia las materias abstractas cuando lo que los conduce a ellas es la mano, es decir, la actividad manual. De este modo es como llega a la imaginación.

La imaginación tiene acceso a realidades superiores y son estas las que marcan el camino que transitará el niño.

La imaginación no tiene límites, es muy distinta de la simple percepción de un objeto, va más allá.

La imaginación viaja por el tiempo y espacio, sin límites. Uno se puede trasladar a muchísimos lugares y épocas.

Para estar seguros de que un niño ha entendido algo, debemos asegurarnos de que es capaz de formarse una imagen de ello en la mente, superando la mera comprensión.

Si echamos un vistazo atrás, todos los inventos del hombre eran fruto de la imaginación de alguien. El estudio de la historia o la misma geografía serían inútiles sin la imaginación. Aquí está la clave. ¿Cómo pretendemos mostrarle a los niños el universo si no es con la imaginación?

Temas como estos se deben mostrar de modo tal que le lleguen a la imaginación y lo animen, no de modo que tenga que memorizar algo que no ha podido visualizar.

Por lo tanto, nuestro objetivo no es solo que comprenda las cosas y menos que las memorice, si no que tenemos que conmovemos su imaginación y como no entusiasmarlo hasta lo más profundo de su ser.

Una buena educación consistirá entonces en hacer que la inteligencia del niño crezca a la vez que la imaginación. Muchos expertos dicen que la imaginación es muy importante pero la separan de la inteligencia, así como ésta la separan de la actividad de las manos. Gran error.



Podemos comprobar que hoy en día en muchos centros los niños aprenden con hechos concretos y se les cuenta cuentos para cultivar la imaginación.

Según María Montessori, estos cuentos, muestran a los niños un mundo maravilloso, pero no es el mundo real en donde viven. Estos cuentos con duendes y monstruos despiertan la imaginación pero no tiene conexión con la realidad.

En cambio, si le mostramos al niño la historia del universo, tendrá que construir con la imaginación algo mucho más misterioso e infinito.

Si solo le contamos cuentos fantásticos dejan de lado las maravillas del mundo.



## BIBLIOGRAFÍA

- **MONTESORI, M.:** El niño, el secreto de la infancia, 1985, Ed. Diana, México
- **MONTESORI, M.:** El método de la pedagogía científica aplicado a la educación, 1937, Ed. Araluce, Barcelona
- **MONTESORI, M.:** El método (1912), Método avanzado (2 vol., 1917)
- **MONTESORI, M** Mente absorbente, Diana México, 1986



## 29 - LA IMPORTANCIA DE LA ORGANIZACIÓN DE LOS ESPACIOS Y DEL TIEMPO.



**AUTOR: ESTIBALIZ ELGORRIAGA ALMANDOZ**  
**CENTRO TRABAJO: [C.P. TALAIA]**  
**ISSN: 2172-4202**

### INTRODUCCIÓN

Tema importante, ya que el espacio y el tiempo influyen en la motivación y el estado anímico de los niños. Teniendo esto en cuenta es espacio-tiempo debe planificarse en función de las necesidades e intereses infantiles para conseguir un ambiente adecuado. Además, con una buena secuenciación de actividades, una buena distribución y utilización del espacio se puede estimular el desarrollo de los niños.

El interés por este se refleja desde la Escuela Nueva (Montessori, Agazzi, Decroly)

#### Contenido

Introducción  
¿Para qué organizar el espacio y el tiempo?  
Organización del espacio  
Organización del tiempo  
Conclusión  
Bibliografía

## ¿PARA QUE ORGANIZAR EL ESPACIO Y EL TIEMPO?

El espacio y el tiempo se organizan sobre todo para propiciar un clima relajado, cálido y participativo.

Con esta dinámica se busca que los estudiantes tengan una participación más activa en la construcción del conocimiento, implicándose en su proceso educativo desde un espacio de interacción, reflexión, toma de decisiones y responsabilidad, en el cual el desarrollo de la autonomía, la empatía y la asertividad juegan un rol esencial. Son espacios de trabajo donde se construye socialmente el conocimiento en compañía y colaboración del profesorado y donde se promueven espacios democráticos de participación social al interior de la comunidad educativa.

Para organizar los espacios y los tiempos hay que considerar cuatro vertientes;

- La psicología; es decir la edad, los conocimientos previos...
- La sociología; la necesidad de socializarse, relacionarse compartir...
- La pedagogía; los objetivos y contenidos,
- La metodología: la conexión con otros principios didácticos.

## ORGANIZACIÓN DEL ESPACIO

### 1. El ámbito físico del espacio

Para la organización de una escuela infantil deben tenerse en cuenta algunos criterios pedagógicos como la flexibilidad del espacio, la variabilidad, la adaptabilidad, la polivalencia y la comunicabilidad que tiene.

La organización del espacio condiciona la conducta de los niños y debe favorecer el desarrollo de experiencias y el proceso de crecimiento personal.

Además de esto hay que tener en cuenta una serie de variables físicas, como

- Ubicación del centro
- Estructura,
- Orientación
- Distribución de diferentes espacios,
- iluminación
- Ventilación
- Necesidades de los niños.

## 2. El ámbito organizativo del espacio

Un espacio bien organizado debe sobre todo de ajustarse a la posibilidad y necesidad tanto física como psicológica del niño. Por eso tenemos que tener en cuenta las mesas, los asientos, los armarios, los guardarropas... teniendo en cuenta las posibilidades de los niños.

El ambiente debe reproducir la vida natural, relajado, libre y armonioso. Todo esto promueve las relaciones interpersonales basadas en el respeto y la cortesía. Además el niño adquirirá de este modo un equilibrio emocional e interés por el aprendizaje.

En un ambiente así el niño se moverá libremente y con pausa.

Anteriormente como he comentado en la introducción el interés por este tema se refleja desde la escuela nueva. Una de las más conocidas Maria Montessori. Es ella misma la que resume este ambiente con estas palabras; “Una clase donde todos los niños se moviesen útilmente, inteligentemente y voluntariamente, sin hacer ruido, me parecería una clase muy bien disciplinada.”

Montessori también nos habla de un ambiente sin competencias, porque para ella cada niño trabaja con su material a su propio nivel e individualmente. Según ella, la competencia en la educación se debería introducir sólo después de que el niño ya tuviera confianza en el uso de conocimientos básicos.

La Dra. escribió: “nunca hay que dejar que el niño se arriesgue a fracasar hasta que tenga una oportunidad razonable de triunfar”

## ORGANIZACIÓN DEL TIEMPO

Para la organización del tiempo se tendrá en cuenta algunos criterios.

- a. Criterios psicopedagógicos
  - Periodo de adaptación al comienzo del curso, con actividades y rutinas.
  - Las características psicoevolutivas de los niños. Es verdad que en esta etapa los conceptos espacio-temporales están ligados a los acontecimientos, y no comprenden el futuro y vagamente el pasado. Para ello es bueno ayudarles a adquirir estas nociones mostrándoles un referente de orden y duración a través de las rutinas.
  - Favorecer la concentración.
  - La diversidad
  - Tener en cuenta los intereses del niño y sus necesidades.
- b. Criterios culturales.
  - Peculiaridades de la localidad, barrio,...
  - Tradiciones y fiestas populares.

Una jornada escolar estaría compuesta por acogida personal del niño, actividades individuales con ejercicios de educación sensorial, actividades en pequeños grupos que fomenten el intercambio y la integración, y actividades en grupo total.

## CONCLUSIONES

A lo largo de este artículo se ha estudiado la organización de los espacios y del tiempo.

El objetivo fundamental de la Educación Infantil es propiciar desarrollo integral de todas las capacidades de los niños. Por lo tanto tenemos que tener en cuenta los diferentes elementos que intervienen el proceso de enseñanza-aprendizaje, entre ellos la organización distribución espacio-temporal. Debemos organizarlos para dar respuesta a las necesidades e intereses de los niños.

El educador deberá observar y observar las necesidades de su grupo de alumnos, y tras un seguimiento se irán adecuando la distribución horaria y espacial de forma que vayan contribuyendo al desarrollo de las capacidades de los niños.

La convicción de que el ambiente preparado educa nos hará observar y buscar soluciones, hasta conseguir un ambiente estimulante y a la vez relajado apto para la actividad y el descanso. Como decía "María Montessori" , tenemos que preparar, "un ambiente preparado" con un propósito inteligente.



## BIBLIOGRAFÍA

- [BRITTON, L.: Jugar y aprender: el método Montessori, Buenos Aires, Paidós, 2000.
- MONTESSORI, M.: El método (1912), Método avanzado (2 vol., 1917)
- GALLEGO ORTEGA J.L. (1998) *Educación Infantil*, Ed. Alfibe, Málaga.

ZABALZA M.A. (1987). *Didáctica de la Educación Infantil*. Narcea, Madrid.



## 30 - EL ARTE DE JUGAR Y EL DESARROLLO DEL NIÑO



**AUTOR:** Estibaliz Elgorriaga Almandoz y Jone Elgorriaga Almandoz

**CENTRO TRABAJO:**

**ISSN: 2172-4202**

### INTRODUCCIÓN

El arte es la forma de afrontar la creatividad de manera libre.

Se puede tomar como un juego, pero es vital en el desarrollo del niño, dado que trabaja la individualidad como el entorno y la comunidad.

### Contenido

Introducción  
El arte de jugar y el desarrollo del niño  
Entorno  
Forma de expresión  
Desarrollo del niño  
Bibliografía

## El arte de jugar y el desarrollo del niño

El arte o la creatividad en el niño, tiene una gran influencia en el desarrollo cognitivo, emocional y físico.

En un entorno adecuado, sin barreras entre él mismo y su curiosidad, el niño empieza a experimentar el entorno con un total entusiasmo. Tanto en el campo como en la ciudad, el niño encuentra un sinfín de recursos para jugar, divertirse y satisfacer su sed de aprendizaje. Desde las piedras que puede encontrar en una montaña como las ventanas del autobús.

Empieza a entender los objetos, sonidos, formas, texturas, sombras, olores, movimientos, volúmenes, etc. y experimenta con ellos.

De esta manera, empieza a entender el entorno, empieza a conocerse a sí mismo, empieza a experimentar e interactuar, a referirse a las cosas y a transformarlas; empatizar con el mundo que le rodea.

Según lo que le ofrece el entorno, el niño explora y analiza de manera intuitiva todo aquello que tiene alrededor y jugando empieza a crear.

Por ejemplo, si el niño tiene un montón de arena, empieza a hacer figuras; si se encuentra con una fuente de agua, intenta orientar el agua haciendo presas, si encuentra hojas de colores, juega con los colores; si encuentra ramas, hace estructuras.

En este momento el niño también se empieza a darse cuenta que plasmar una idea tal y como la tiene en la cabeza no siempre es tan sencillo y de una primera frustración pasa a marcarse retos. En este punto es muy importante que el niño pueda trabajar libremente para conseguir aquellos objetivos que él mismo se ha marcado e ir sorteando obstáculos y superando desafíos.

Jugar se convierte en arte y el arte de jugar es a su vez, una manera para que el niño desarrolle sus capacidades.

## Entorno

Es vital poder llevar a cabo este tipo de actividades en un entorno adecuado, sin limitaciones de espacio, con libertad de movimiento y con acceso a diferentes materiales.

La limitación del espacio, acotar el espacio donde el niño puede trabajar, trae consigo que el niño se limite a crear algo que "quepa" en su espacio o que se distorsione la capacidad espacial. A su vez, no se estimula su capacidad motriz ni la de entender el movimiento de otros objetos, personas, animales, etc.

Esta limitación motriz trae consigo una barrera para interactuar con otros niños y poder cooperar con ellos.

Por último, un entorno donde sólo se pueda contar con unos recursos limitados y que éstos lleven intrínseca una utilidad concreta dejan al niño sin un mundo por explorar, tanto de materiales o posibles usos que se quieran experimentar.

Pero ofreciendo un entorno adecuado, la escala en la que pueden trabajar es mayor y al contrario de las aulas tradicionales, donde el niño debe concentrarse en un papel y trabajar en su propio trabajo, por una parte el niño tiene más estímulos (colores, formas, texturas, olores, temperaturas...) para poder provocar la creatividad y por otra parte, en ese entorno libre donde las posibilidades son infinitas el niño se asocia con otros compañeros para poder crear algo más complejo.

Este último punto es muy importante, porque el niño ya no solo se fija en sus deseos sino que los comparten y acuerdan con otros niños creando así algo que satisfaga a todas las partes. Esto posibilita que el niño desarrolle sus capacidades de comunicación, comprensión, relación, aprenda a valorar al prójimo y darse cuenta del gran abanico de posibilidades se abren ante sí gracias a la cooperación con otros niños.

## Forma de expresión

El arte o la creatividad es una forma de expresión, una manera de exteriorizar pensamientos y sentimientos.

Es una manera de interactuar con el entorno y comunicarse con él. Es un lenguaje que se va desarrollando con el tiempo y que trabajarlo sin prejuicios posibilita, que el niño desarrolle diferentes capacidades de comunicación. En los primeros años tiene una relevancia extraordinaria dada que la ausencia de palabras es suplantada por otras formas de interrelacionarse.

## Desarrollo del niño

Desarrollo emocional:

El resultado del trabajo creativo va directamente ligado a lo que el niño identifica de aquello que ha hecho.

Los adultos pueden influenciar negativamente privando de libertad al niño para imaginar nuevas formas, experimentar, para intentar sobreponerse a dificultades en la búsqueda de algún molde en concreto, etc.

Si el niño es libre, se siente seguro a la hora de experimentar y de hacer frente a cualquier problema. Se siente identificado con su creación, no comete errores (porque el error no existe) y no se preocupa del éxito, sino por experimentar y explorar.

Desarrollo intelectual:

Este desarrollo va ligado a que va tomando conciencia de su entorno, lo va descubriendo y asimilando, y va observando diferencias entre las cosas.

Va entrando en detalles desarrollando habilidades artísticas que van ligadas al desarrollo intelectual.

Es importante mantener el equilibrio entre el desarrollo afecto y el intelectual.

Desarrollo físico:



La actividad artística también va ligada al desarrollo de la coordinación visual y motriz, la manera en que controla su cuerpo, como hace ciertos trabajos, como se desplaza en búsqueda de recursos, grafismo... Desde trabajos que requieren más fuerza hasta trabajos más refinados.

#### Desarrollo perceptivo:

El niño va desarrollando todo lo que directamente le conecta con su entorno en el trabajo creativo, el tacto, la vista, el olfato, el oído... Desde las texturas de los objetos, hasta el sonido de la música.

#### Desarrollo social:

La creatividad se basa en la observación y la representación de aquello que el niño imagina. Al observar se da cuenta de la sociedad en la que vive y va identificando aquellas personas y sus roles.

Esto ayuda en la participación, colaboración e interacción con los demás.

#### Desarrollo estético:

Lo estético va ligado a cómo organizar el pensamiento, los sentimientos y las percepciones. Esto se representa en la actividad creadora del niño a través de líneas, texturas y colores.

Aun así, va directamente ligado a la personalidad de cada niño.

#### Desarrollo creador:

El producto artístico surge desde dentro del niño sin que sea impuesto y según los estímulos que recibe va tomando un rumbo u otro, llegando a tener formas más complejas.



## BIBLIOGRAFÍA

- <http://storage.vicaria.edu.ar/caba.pdf>
- [http://www.udea.edu.co/portal/page/portal/bActualidad/Principal\\_UdeA/noticias2/sociedad/El%20arte%20de%20jugar%20y%20pensar%20de%20los%20ni%C3%B1os](http://www.udea.edu.co/portal/page/portal/bActualidad/Principal_UdeA/noticias2/sociedad/El%20arte%20de%20jugar%20y%20pensar%20de%20los%20ni%C3%B1os)
- <http://aprendiendo-jugando.blogspot.com.es/2008/10/la-importancia-de-los-juegos.html>

# 31 - CANINOTERAPIA: EL PERRO COMO AGENTE MEDIADOR EN ALUMNADO CON DISCAPACIDAD



**AUTOR:** Beatriz Blanco Rodríguez

**CENTRO TRABAJO:** CPEE Andrés Muñoz Garde

**ISSN:** 2172-4202

## INTRODUCCIÓN

La Caninoterapia ha sido una gran desconocida hasta hace pocos años, aún así, es posible que aún haya gente que no haya oído hablar nunca de los beneficios de una terapia con perros bien organizada.

Por todos es sabido, que el perro es el mejor amigo del hombre, mascota de muchos y a su vez, acompañante en buenos y malos momentos, parece que a veces el perro entiende mejor a su dueño que cualquier ser humano que lo rodea.

Pero se ha dado un paso más, convertir al perro en un agente mediador que aporte beneficios a la salud humana y sobretodo si se trata de personas con discapacidad.

En este artículo conoceremos el referente teórico de la caninoterapia, cómo surge y cuales son sus beneficios.

### Contenido

Introducción

- 1.Referente teórico de la caninoterapia
- 2.¿ Qué es la caninoterapia?
3. Beneficios de la caninoterapia
- 4.Bibliografía

## 1. REFERENTE TEÓRICO DE LA CANINOTERAPIA

El perro como compañero de personas con discapacidad aparece en el año 1250 a. C. en China, en la pintura Primavera en Amarillo y posteriormente en el año 70 a.C. en Pompeya, con una representación de similares características.

La primera evidencia de la utilización de perros de compañía como agentes terapéuticos fue en el año 1792 en Inglaterra. El médico pionero fue William Tuke quien los empleó para mejorar la calidad de vida de los pacientes del Hospital Psiquiátrico de York.

Posteriormente, en 1867 en el Hospital Bethel en Biefeld, Alemania, se aplicó en el tratamiento de pacientes epilépticos y posteriormente otras patologías.

En 1953 el psiquiatra infantil Boris Levinson observó el efecto positivo de la presencia accidental de su perro "Jingles" en su consulta, en la apertura y desinhibición de un paciente que presentaba retraimiento progresivo. El perro se transformó en el catalizador que favoreció la comunicación entre el psiquiatra y el pequeño. Levinson fue el primero en documentar de forma sistemática sus observaciones y su trabajo da inicio al estudio científico del rol de los animales como agentes terapéuticos. En 1961, presentó sus experiencias en la convención de la Asociación Psicológica Americana, provocando una variada reacción de la audiencia, aun así continuó documentando sus observaciones.

Es así como la aplicación de la caninoterapia ha ido evolucionando hasta lo que conocemos hoy en día.

## 2. ¿QUÉ ES LA CANINOTERAPIA?

La caninoterapia es una técnica que se basa en el contacto de las personas con perros entrenados especialmente para poder actuar como agentes. Los animales se convierten en parte del concepto terapéutico y muchas veces en coterapeutas.

La base de esta terapia consiste en la interacción entre los animales y las personas, siendo muy importante el respeto y el apoyo mutuo.

## 3. BENEFICIOS DE LA CANINOTERAPIA

Los beneficios de la caninoterapia se pueden observar en diferentes ámbitos:

-Físicos: los alumnos mejoran su equilibrio, les ayuda a regular su tono muscular y adquieren una mejor coordinación motriz. El perro logra disminuir la espasticidad, adquieren conciencia sensorial, los alumnos mejoran la postura e inhiben sus reflejos tónicos.

-Psicológicos: los alumnos consiguen una sensación de bienestar general que hace que mejore su confianza en sí mismos y su autoestima.

-Educativos: nuestros alumnos aumentan su capacidad de atención gracias al agente canino como agente estimulador. Les permite aprender conceptos matemáticos básicos, trabajar secuencias, mejorar la coordinación óculo-manual y el dominio del espacio.

Desarrollan la comunicación verbal y no verbal, así como los valores de respeto y responsabilidad.

-Psicomotores: se consigue la estabilización de tronco y cabeza desarrollando un buen equilibrio horizontal y vertical. Aumenta la coordinación gruesa y fina, desarrollan la lateralidad y aumenta la fuerza muscular.

-Funcionales: estimula los diferentes sistemas: respiratorio, nervioso, etc..

Esta terapia consigue ofrecer a las personas con discapacidad la posibilidad de integrarlos con el medio ambiente desarrollando destrezas comunicativas, sociales, sensoriales, de memoria, concentración e incluso atención.

Estos beneficios que se consiguen con la caninoterapia se convierten a la vez en nuestros objetivos a perseguir con la introducción de esta terapia en el medio educativo.



#### 4. BIBLIOGRAFÍA

- Francesc Ristol, U. y Domènec Elizalde, E., “Terapia asistida con animales”, CTAC, Barcelona, 2011.



## 32 - CÓMO PROGRAMAR ACTIVIDADES EN UN AULA DE EDUCACIÓN ESPECIAL



**AUTOR:** Beatriz Blanco Rodríguez  
**CENTRO TRABAJO:** CPEE Andrés Muñoz Garde  
**ISSN:** 2172-4202

### INTRODUCCIÓN

Cuando llegas por primera vez a un Centro de Educación Especial y te dan tu tutoría, te das cuenta de que, sí, solo tienes 3-4 alumnos, como máximo 5; pero cada uno tiene unas necesidades y unas capacidades diferentes...y es ahí donde te preguntas ¿Cómo programo las actividades para este aula?.

La respuesta es muy sencilla pero, a veces, difícil de llevar a la práctica: Dar a cada uno lo suyo; lo que necesita.

Desde este artículo quiero ofrecer mi experiencia como tutora en un Centro de Educación Especial, para que todos los que, como yo en su día, lleguéis a un centro de estas características sepáis por dónde empezar.

No se trata sólo de programar el día a día de tu aula, sino más bien de programar el día a día de cada alumno. Cada uno de ellos necesita su programa propio y es nuestro deber y obligación dárselo para poder obtener

### Contenido

Introduca34(i)-4(ó)-3(n)] TJETQq327.2 367.24 228.73 18i

## 1. ¿CÓMO PUEDO CONOCER ALGO MÁS SOBRE MIS ALUMNOS?

Es fundamental conocer a nuestros alumnos, pero no sólo ponerles cara, sino conocer cómo es su estilo de aprendizaje, qué conocimientos tienen adquiridos, cuáles están en desarrollo, etc..

Para esto nos servimos de unos documentos que han de acompañar a todo niño en su expediente; se trata de:

- Caracterización Individual del alumno
- CIA: Curriculum individual adaptado (conocido como ACI)
- Informe psicopedagógico
- Informes de cursos anteriores

No en todos los centros existe la Caracterización individual del alumno, pero sí han de existir tanto el Informe psicopedagógico, como los informes de años anteriores elaborados por el tutor y los especialistas, y la ACI (Adaptación Curricular Individual).

Mi consejo inicial es que os olvidéis del diagnóstico de vuestro alumno, muchas veces un diagnóstico es una etiqueta que se les pone a nivel médico y a veces esa etiqueta, nos puede ayudar y otras muchas lo que hace es perjudicar a nuestros alumnos.

El diagnóstico nos puede ayudar, por ejemplo, a comprender por qué tiene ciertos comportamientos; pero nunca nos va a decir cómo va a aprender nuestro alumno, ni si aprenderá a leer, los colores, a escribir, a relacionar unos pictos con otros....y ahí está nuestro trabajo.

Y por supuesto, una vez leídos los documentos, observar a nuestros alumnos o incluso realizar una pequeña evaluación inicial. La observación es realmente importante, en nuestro caso la utilizaremos como método de investigación de las distintas realidades que se dan dentro de nuestra aula y nos servirá para descubrir:

- Dinámicas que se establecen dentro del aula: interacciones entre iguales, con adultos, etc..
- Características de la personalidad de nuestros alumnos.
- Estrategias de aprendizaje de nuestros alumnos.



En definitiva, podremos descubrir las particularidades de cada alumno. Para poner en práctica esta técnica, es necesario conocerla a fondo y programar primero cómo vamos a realizar nuestra observación y cuáles son nuestros objetivos.

El siguiente paso consiste en conocer sobre qué áreas tenemos que programar.

## 2. ÁREAS SOBRE LAS QUE PROGRAMAR

Puesto que en un aula de un centro de educación especial, el maestro en educación especial, es el tutor; tendremos que programar atendiendo prácticamente a todas las áreas que aparezcan en el Proyecto Curricular de nuestro centro (PCC), exceptuando aquellas que sean realizadas por especialistas como son el caso de Educación Física, Actividad acuática, Religión, Audición y lenguaje; y Música.

En mi caso, las áreas de las que consta el PCC son las siguientes:

- Área de Autonomía
- Área de Comunicación y Lenguaje Expresivos
- Área de Conocimiento y Participación en el Medio
- Área de Integración sensorial
- Área de Salud

Esta última área fue creada por la enfermera del centro y ella la coordina en estrecha colaboración con el resto de profesionales del centro.

En este centro de Educación Especial, no existe un Proyecto Curricular diferenciado por etapas educativas ni por ciclos, ¿por qué? Es muy difícil que un alumno se encuentre en el mismo nivel educativo en todas sus áreas. Teniendo un PCC diseñado únicamente por áreas con objetivos dentro de cada área que abarcan desde Infantil hasta Primaria, es más fácil adecuar a cada alumno los objetivos a iniciar. Desde mi punto de vista, es un buen método, pues es posible que el mismo alumno tenga en el área de autonomía objetivos de un nivel de 2ºEP y sin embargo en el área de comunicación y lenguaje expresivos sus objetivos sean de Infantil 5 años; incluso que dentro del mismo área existan diferencias significativas entre la adquisición de unos contenidos u otros.

### 3. CONTROL DEL TIEMPO

Ya sabemos cómo conocer a nuestros alumnos y las áreas sobre las que vamos a programar; empezamos a programar y nos preguntamos por el tiempo que nuestros alumnos tardarán en realizar las actividades que hemos programado.

Si hemos realizado una buena observación inicial, en ella ya habremos detectado los tiempos de espera, de permanencia en la tarea o de descanso de cada alumno; aun así mi experiencia me ha llevado siempre a comprender que cada día y cada momento es diferente y que es importante programar en relación a esos tiempos que en principio parecen ser los propios de cada alumno; pero si hay algo importante en la educación especial es la Flexibilidad, y tenemos que echar mano de ella siempre y más cuando se trata de algo tan importante como el tiempo.

Todos tenemos días malos, raros... días en los que nos encontramos diferentes, y nuestros alumnos también, por lo que no siempre esos tiempos que tenemos calculados casi al milímetro se hacen realidad y se llevan a cabo.

Como escribí en la introducción del artículo, hay que dar a cada alumno lo que necesita y por tanto, hay que programar en función de los tiempos que para cada uno sea necesario establecer.

### 4. ACTIVIDAD PRINCIPAL

Quiero resaltar en este artículo una actividad que no ha de faltar a la hora de programar el día en un aula de educación especial: las Rutinas.

Desde mi punto de vista, las rutinas es uno de los momentos más importantes del día y ayudan a situar a los alumnos.

Hay que adaptar las rutinas a nuestros alumnos: con canciones en el caso de alumnos más pequeños, con pictogramas o con imágenes reales, con objetos....cada aula tiene sus rutinas establecidas de una manera, pero todas las aulas hacen sus rutinas al empezar el día.

En ella se indica: el día de la semana, se recuerda el mes, el año y la estación en la que estamos. Se puede trabajar qué alumnos han venido al cole ese día y quienes no e incluir las emociones de los alumnos que han venido (tristes, cansados, contentos, enfermos...). También añadimos a la rutina el tiempo que hace, si el día está soleado, nublado, lluvioso, etc...y no nos puede faltar algo fundamental y se trata de contarles a nuestros alumnos



qué actividades van a realizar a lo largo del día y ponerlas en un panel donde las tengan visibles y sepan siempre que actividad se va a iniciar cuando ya han terminado una.

Yo suelo terminar el rato de las rutinas con una actividad final. En el caso de alumnos que no hablan, la actividad es leer su cuaderno de ida y vuelta en el que los padres me ponen lo que han hecho el día anterior. Y en el caso de los alumnos que sí se expresan, se van preguntando unos a otros qué hicieron el día anterior por la tarde.



## 5. BIBLIOGRAFÍA

- Garrido Landívar, J., “Programación de actividades para educación especial”, CEPE, Madrid, 2005.
- Grau Rubio, C., “Educación Especial: orientaciones prácticas”, Ediciones Aljibe, Málaga, 2005.

# 33 - LA EQUINOTERAPIA COMO HERRAMIENTA TERAPEÚTICA EN ALUMNOS CON DISCAPACIDAD



**AUTOR:** Beatriz Blanco Rodríguez  
**CENTRO TRABAJO:** CPEE Andrés Muñoz Garde  
**ISSN:** 2172-4202

## INTRODUCCIÓN

Son muchos los años que se llevan realizando la equinoterapia en el CPEE Andrés Muñoz Garde y viendo lo beneficiosa que esta terapia es para nuestros alumnos y los avances que se consiguen gracias a ella.

No se trata de una actividad con carácter meramente lúdico, sino que se trata de una actividad encaminada a la terapia y a conseguir diferentes objetivos de una forma más dinámica y a través de un agente dinamizador y promotor, como es el caballo.

En este artículo vamos a poder encontrar las áreas sobre la que se trabaja en equinoterapia, los alumnos a los que va dirigida esta terapia y por último, los objetivos que se pretenden conseguir y brevemente el desarrollo de una sesión.

### Contenido

#### Introducción

1. Áreas sobre las que trabaja la Equinoterapia
2. Alumnos a los que va dirigida esta terapia
3. Objetivos que se pretenden conseguir
4. Desarrollo de una sesión
5. Bibliografía



## 1. ÁREAS SOBRE LAS QUE TRABAJA LA EQUINOTERAPIA

La equinoterapia aúna muchos aspectos que se trabajan de forma integrada en el centro desde diferentes áreas:

- ✚ Área cognitiva: mejorando la autoestima, la capacidad de atención, potenciando el autocontrol de las emociones.
- ✚ Área de comunicación y lenguaje: aumentando el vocabulario, mejorando la articulación de palabras y la comunicación tanto gestual como oral.
- ✚ Área psicomotora: fortaleciendo la musculatura, mejorando el equilibrio y la coordinación y reduciendo patrones de movimiento anormales.
- ✚ Área social: aprendiendo a cuidar y respetar al caballo, vivenciando hechos reales.

El caballo es considerado como agente Estimulador para abordar diferentes situaciones que se dan en cada área, por tanto, se trabaja la equinoterapia desde la hipoterapia, la equitación terapéutica y la equitación social.

## 2. ALUMNOS A LOS QUE VA DIRIGIDA ESTA TERAPIA

La equinoterapia está especialmente indicada para los siguientes alumnos:

- alumnos con discapacidad motora
- alumnos con plurideficiencia
- alumnos con Trastorno autista
- alumnos con conductas desadaptadas

## 3. OBJETIVOS QUE SE PRETENDEN CONSEGUIR

A través de la equinoterapia intentamos conseguir los siguientes objetivos:

- ✚ Promover la equinoterapia como una terapia alternativa y necesaria en un ambiente natural.
  
- ✚ Mejorar la calidad de vida de nuestros alumnos.
  
- ✚ Mejorar el tono muscular, la fuerza, la coordinación y el equilibrio.
- ✚ Ajustar el estado psicosocial de nuestros alumnos mejorando su autoestima, su independencia personal, su comunicación, etc.
  
- ✚ Disfrutar con la actividad.

#### 4. DESARROLLO DE UNA SESIÓN

La primera etapa de la Primera sesión de equinoterapia, consiste en aprender a comunicar con el caballo, establecer una relación de confianza recíproca entre los niños y el caballo.

El terapeuta empieza su sesión por una aproximación suave y paulatina, para crear un clima de confianza: es la fase de cuidado del animal. Los niños empiezan por tocar el caballo, cepillarlo, acariciarlo, darle besos, mirarlo. Todos esos instantes son muy importantes para poner en relación dos seres vivos. El modo de reeducación debe de ser lúdico, divertido y original.

Luego viene la fase de trabajo con el caballo: aprender a dirigir su caballo, interpretar sus reacciones... al final llega el trabajo montando: ejercicios de equilibrio, relajación, juegos sociales... Una sesión de equinoterapia se construye generalmente alrededor de esas tres grandes etapas. Ninguna de ellas es obligatoria, tampoco la de montar.



El final de una sesión se hace al lado del caballo: para cuidarlo, acariciarlo, verle comer, beber, andar, escucharle.



## 5. BIBLIOGRAFÍA

- Gross Nasschert, E., Equinoterapia. “La rehabilitación por medio del caballo”. Editorial MAD, Alcalá de Guadaíra, 2006
- <http://centrohipoterapia.galeon.com/funcionamiento.htm> 2014



# 34 - ¿IMPLANTE COCLEAR EFECTIVO?: ANÁLISIS DE UN CASO



**AUTOR:** Beatriz Blanco Rodríguez  
**CENTRO TRABAJO:** CPEE Andrés Muñoz Garde  
**ISSN:** 2172-4202

## INTRODUCCIÓN

El implante coclear ha supuesto una revolución para todas aquellas personas sordas que gracias a él, ahora tienen la posibilidad de oír; pero...¿todo el mundo es susceptible de poder llevar un implante?.

En este artículo se presenta un caso real, un tanto diferente. Una alumna a la que se le ofrece la posibilidad de colocarle un implante, analizaremos si esta decisión ha sido acertada o no y si las características de la alumna, la hacía ya desde el principio, candidata a llevar un implante coclear o no.

Veremos brevemente su historia escolar para poder conocer mejor el caso, y luego profundizaremos en los ítems que llevan a decidir si colocar un implante coclear es efectivo o no. Además elegiremos posteriormente el sistema de comunicación alternativo (SAC) más adecuado para esta alumna.

### Contenido

- Introducción
- 1.Descripción del caso
- 2.Análisis de la situación actual con el implante coclear
- 3.Elección del SAC más adecuado
- 4.Bibliografía

## 1. DESCRIPCIÓN DEL CASO

La alumna R.P. de 14 años de edad presenta discapacidad auditiva bilateral profunda, se le ha colocado un implante coclear pero su sistema de comunicación es el sistema bimodal (lenguaje oral + lengua de signos), utilizando la estructura gramatical del lenguaje oral. Se está trabajando con ella ruido-silencio para reeducar el implante.

R.P. presenta déficit de atención y discapacidad mental asociada. Es de nacionalidad Rusa y aunque anteriormente estuvo escolarizada, sus padres refieren que siempre estuvo sentada en el aula sin hacer prácticamente nada. Hace tan sólo 3 años que llegó a España y desde el centro ordinario en el que se la escolarizó se hizo la derivación del caso al CREENA modificando su modalidad de escolarización a centro específico de educación especial, modalidad que se mantiene hasta ahora.

Al realizar la derivación al CREENA, se le empiezan a realizar diferentes pruebas para obtener un diagnóstico real y completo sobre su discapacidad; es entonces cuando la Clínica Universitaria de Navarra le ofrece a la familia la posibilidad de realizar una operación a R.P. y ponerle un implante coclear pues consideran que es una candidata a llevarlo.

Su atención es fugaz, aunque recoge información. Está constantemente mirando a todos los sitios, pero sobre todo al adulto de referencia. Busca de forma constante la mirada aprobatoria del adulto. Es bastante autónoma a la hora de desplazarse por el colegio, aseo, vestido y alimentación. En clase se trabaja todo a través del sistema bimodal, comprende bastantes signos, apoyados con pictogramas (dibujos) para que pueda entender mejor las palabras. Entiende frases de dos o tres elementos sencillas, aunque ella no ejecuta frases, se expresa con un signo o dos como mucho.

## 2. ANÁLISIS DE LA SITUACIÓN ACTUAL CON EL IMPLANTE COCLEAR

Hace ya casi 2 años que a R.P. le colocaron el implante coclear, la realidad actual muestra que después de 2 años, R.P. no ha respondido aún de forma satisfactoria al implante, no lo ha rechazado, pero no le ha supuesto ningún cambio en su vida. Se realiza la rehabilitación indicada en los casos de pacientes operados de implante y desde el centro escolar en coordinación con las logopedas de la CUN se realizan las diferentes fases de la reeducación pero R.P. no discrimina sonido de silencio.

Este caso me parece realmente interesante porque la propia CUN en su Programa de implantes cocleares realiza un análisis de selección de pacientes. Vamos a analizar punto por punto:

- En los casos de sordera prelocutiva, como es el caso que nos ocupa, la implantación ha de hacerse lo más precozmente posible: ¿por qué se plantean hacerle la implantación cuando tiene 13 años? ellos mismos indican que antes de los 2 años de edad los resultados son óptimos pero sin embargo a partir de los 6 años los resultados son cada vez menos satisfactorios.
- Si el niño tiene audición residual los resultados serán mejores, y R.P. no tenía audición residual por lo que se presupone que el resultado de nuevo va a ser peor de lo esperado.
- Habla de pobres resultados en el caso de que el paciente tenga otras patologías asociadas como es el caso de R.P. pues tiene asociada discapacidad mental y déficit de atención.
- Los resultados son mejores si el paciente tiene una cierta tendencia a la oralidad, pero R.P. no habla ni reconoce la lectura labial, ni tan siquiera emite sonidos.
- y por último, insiste mucho en la motivación no sólo del paciente sino también de la familia. En este caso el paciente no ha opinado y por mucho que le hubiesen explicado sus dificultades no le permitirían discriminar si ese implante sería positivo en su vida o no, por lo que sólo nos queda la decisión de la familia que animada por el equipo médico de la CUN, por supuesto, decide operar pensando que su hija va a recuperar al menos un mínimo de audición.

Si analizamos, como acabo de hacer, brevemente, los puntos más importantes para determinar si un paciente es susceptible de ser implantado, se puede observar claramente cómo en éste caso el implante no iba a funcionar como podría esperarse si R.P. hubiese tenido menos de 2 años o si no hubiese tenido ninguna discapacidad más asociada.

Teniendo en cuenta que el Implante no da los resultados esperados y que R.P. va a tener que seguir utilizando un sistema de comunicación alternativo, vamos a pasar a analizar qué sistema de comunicación es más eficaz en este caso y si el sistema que se está usando actualmente es el correcto o cabe la posibilidad de usar otro sistema.

### 3. ELECCIÓN DEL SAC MÁS ADECUADO

Entre los diferentes Sistemas alternativos o aumentativos (SAAC) de comunicación, hemos elegido 4 SAC diferentes: el sistema Bliss, el sistema SPC, el lenguaje de signos y el dactilológico.

El objetivo principal del proceso de valoración del lenguaje desde la perspectiva de los S.A.A.C. es decidir si una persona con perturbaciones en

el habla, el lenguaje y/o la comunicación puede beneficiarse del uso de un sistema alternativo de comunicación. Así, pues, la evaluación está orientada a la toma de decisiones con la finalidad de establecer una estrategia de intervención adecuada a las posibilidades y necesidades de cada persona. El proceso de valoración nos proporcionará una información imprescindible para la intervención y nos permitirá disponer de criterios de comparación a la hora de evaluar la eficacia de la intervención.

En relación a las características del proceso de valoración para el uso de S.A.A.C, señalaremos que, como en cualquier forma de evaluación del lenguaje, la toma de decisiones para planificar la intervención no deberá ser arbitraria, antes deberá ser planificada, lo más objetiva posible y revisable.

Partiremos de la opinión de los profesionales que trabajan con R.P. optando por una metodología observacional y rellenando una serie de instrumentos, como son los cuestionarios, entrevistas, protocolos de observación, test, de los cuales podemos disponer para recoger y estructurar la información pertinente para la evaluación.

El proceso de valoración y evaluación va a tener una serie de fases:

#### 1.- Proceso previo

Observación en los entornos naturales de las manifestaciones conductuales de R.P. Los evaluadores deben estar familiarizados con el niño/adulto, de forma que quienes evalúen no sean personas extrañas.

#### 2.- Fases del proceso de valoración:

- a). Valoración de R.P. y de su entorno.
- b). Análisis de los Sistemas Alternativos de Comunicación disponibles.
- c). Análisis para la selección de una o varias ayudas técnicas.
- d). Valoración del sistema y las ayudas técnicas para R.P. en base a las características que se están examinando.
- e). Selección final de uno o varios sistemas y ayudas técnicas.

En todo este proceso es necesario tener en cuenta las siguientes áreas:

- Área perceptiva. Visión y audición.
- Área de desarrollo cognitivo y social.
- Área específica de comunicación y lenguaje.
- Área motora y manipulativa.

Todas estas áreas están analizadas en la caracterización y en el ACI de R.P.

Además de todo esto, debemos destacar algunos de los requisitos que debería cumplir el sistema alternativo de comunicación:

- Ofrecer la máxima rapidez posible de comunicación.
- Ofrecer el máximo posible de comunicación y lenguaje.
- Atender adecuadamente el mayor número de necesidades de comunicación del usuario.

- Posibilitar que la persona sin habla pueda comunicarse en cualquier momento del día o la noche.
- Ofrecer la posibilidad de adaptarse a cambios futuros.
- Ser aceptado por el usuario y por las personas que más se relacionan con él.
- Ser adecuado para el nivel de apoyo que se puede ofrecer al usuario.

Teniendo en cuenta las posibilidades de R.P. considero que los sistemas Bliss y SPC que son muy pictográficos se quedarían pequeños para ella, tiene capacidad motriz y estos dos sistemas se usan fundamentalmente en personas con problemas de motricidad o Parálisis Cerebral, que no es el caso de R.P. además hemos comprobado durante estos 3 años que R.P. tiene capacidad para usar el sistema de lengua de signos, sin embargo, éste sistema no termina de integrarlo. Conoce muchos signos y cuando le pones una imagen, sabe decirte el signo que corresponde a esa palabra, pero luego cuando le preguntas, parece haber olvidado los signos y sólo sabe sonreír.

Esto puede deberse a que su familia no ha aprendido aún LSE y por tanto sólo la usa en la escuela y no lo hace generalizable a otros ámbitos de su vida, lo que considero un grave retraso en su aprendizaje.

R.P. ha aprendido dactilológico y es capaz de escribir palabras y reconocer letras si se las vas haciendo en dactilológico, es un paso muy importante para ella, para ir aprendiendo la escritura poco a poco y que vaya siendo funcional.

Nunca perdemos la esperanza de que quizá un día el implante empiece a funcionar y R.P. comience a oír.

Sobre todo por esto último y a pesar de no haberlo incluido como SAC creo que la opción de usar el sistema Bimodal podría ser la mejor opción de enseñanza para R.P. Este sistema consiste en utilizar de forma paralela el habla y los signos, sin embargo la estructura sintáctica del sistema Bimodal es la misma que la del castellano, lo que facilita el aprendizaje; ya que en el caso de la LSE la estructura sintáctica es mucho más simple y diferente a la del castellano. No hay que olvidar que aunque R.P. no tenga lenguaje oral, su contexto natural es el oralista, en casa ninguno signa y se entienden porque así llevan toda la vida, ella señala o hace y el resto la comprende.

Sin embargo, no soy una maestra de extremos ni de un sólo método y por tanto propongo el sistema Bimodal complementado con un sistema pictográfico de símbolos ARASAAC. ¿por qué éste sistema de símbolos? Porque es el sistema usado en el centro escolar y es el sistema más familiar para ella, se podrían usar imágenes reales pero su contexto-aula no es éste, sus compañeros usan los pictogramas de ARASAAC y para ella le son familiares.

Por tanto concluyo que la elección de la tutora fué la correcta usando el sistema Bimodal y combinándolo con los pictogramas de ARASAAC.



#### 4. BIBLIOGRAFÍA

- Basil, C., y Puig, R., *Comunicación Aumentativa*. Ed. Inerser. Madrid. 1988.
- Baumgart, D., Johnson, J. y Helmstetter, E., *Sistemas alternativos de comunicación para personas con discapacidad*. Alianza editorial. Madrid. 1996.
- Alemán, N., Ardanaz, J., Muruzábal, D. y Poyo, D., *Alumnado con grave discapacidad auditiva en Educación Infantil y Primaria. Orientaciones para la respuesta educativa*. Fondo de Publicaciones del Gobierno de Navarra. Pamplona. 2006
- Manrique, M., Huarte, A., Cervera, F.J. y Molina, M., *Implantes Cocleares*. Servicio de Publicaciones de la Universidad de Navarra. Pamplona. 2006
- Von, S. y Martinsen, H., *Introducción a la enseñanza de signos y al uso de ayudas técnicas para la comunicación*. Visor distribuciones. Madrid. 1993.
- Real, R., Rivas, F., de la Rosa, L. y Bandera, A.M., El deficiente auditivo en la escuela. En R. Bautista, *Necesidades Educativas Especiales*. (pp. 345 – 369). Ediciones Aljibe. Málaga. 2002

# 35 - EL MASAJE INFANTIL



**AUTOR:** Jone Elgorriaga Almandoz  
**CENTRO TRABAJO:** Escuela pública de Igantzi  
**ISSN:** 2172-4202

## INTRODUCCIÓN

Instintivamente las personas, cuando vemos a un bebé o a un niño pequeño, tenemos ganas de abrazarlo, acariciarlo, tocarlo, darle un beso, inspira calidez, ternura.

Las hembras de los mamíferos cuando dan a luz a sus crías, ¿qué es lo primero que hacen? Lo primero es lamerlo, y no sólo para limpiarlo.

Por lo tanto, sea humana o sea animal, las dos reacciones corresponden a un mismo hecho: el contacto con la cría, estimula las terminaciones nerviosas de su piel, que a la vez facilitan la estimulación de todos los sistemas orgánicos del recién nacido: respiratorio, circulatorio, digestivo, nervioso, ...

También estimula otro sistema, quizás el más importante, el que no aparece ni en libros de texto, ni en manuales, ni ningún experto te lo enseña: el SISTEMA AMOROSO.

## Contenido

Introducción.  
El masaje infantil.  
Edad propicia para recibir un masaje.  
Cursos de masaje infantil. Objetivos.  
Conclusión.  
Bibliografía.

## EL MASAJE INFANTIL.

Vamos a analizar pues la importancia y los beneficios del masaje infantil, el contacto a través del tacto qué importante es para nuestros hij@s en las distintas etapas de sus vidas.

Hasta los seis años el niño es más capaz de procesar la información que le llega a través del tacto que aquella que le llega a través de los otros sentidos. El tacto facilita la mielinización (la mielina es la sustancia que recubre las neuronas y que permite la correcta transmisión de la información entre ellas) y, por lo tanto, ayuda en los procesos de aprendizaje. Si un niño durante sus primeros años de vida ha sido tocado amorosamente, respetuosamente, ha vivido en un hogar cálido, será más feliz, será más capaz de aprender y de asimilar su entorno. Tendrá también más recursos para adaptarse a cualquier situación y entorno, ya que emocionalmente será una persona más sana.

Con el masaje infantil ayudamos a nuestros hij@s a sentirse protegidos, queridos, a estimularlos para que tengan mejor salud y para que aprendan mejor de su entorno como bien he dicho antes. Cuando damos un masaje a nuestro hij@, estamos facilitando el establecimiento de vínculos con él, sobretodo en el primer año, pero también durante el resto de su vida, porque durante el masaje entramos en contacto piel a piel y el niño nota la calidez de la nuestra. Además de ser principalmente un contacto a través del tacto, nos miramos directamente a los ojos y le hablamos, le cantamos, le llamamos. A veces también sobran las palabras porque con el contacto a través del tacto lo decimos, compartimos todo.

Éstos son los elementos más importantes para establecer vínculos con nuestro pequeñ@: El contacto cutáneo, el contacto ocular, la calidez y nuestra voz. Normalmente este vínculo se produce automáticamente entre el recién nacido y la madre durante las primeras horas o primeros días después del parto, sobre todo durante el amamantamiento. Siendo realistas, no quiere decir que siempre sea así, porque a veces las condiciones no son propicias para el establecimiento de estos vínculos tempranos. En estos casos el masaje infantil puede ayudar mucho a esas madres que por diferentes razones (bebés prematuros, depresión posparto, ...) han estado separadas de sus bebés los primeros días. Además puede ayudar también a los padres que quieren implicarse activamente en el cuidado y la educación de sus hij@s, a los hermanos mayores que con la llegada del nuevo hermanit@ ven peligrar su reino. A los padres y madres adoptivos o de acogida que reciben a sus hijos cuando éstos ya son más mayores, a las familias que tienen hijos con alguna discapacidad,...



## **EDAD ADECUADA PARA RECIBIR UN MASAJE.**

La verdad es que aunque la edad propicia sea esta (hasta los seis años) que es cuando somos más receptivos y seguramente es cuando más interiorizamos y nos nutrimos, cualquier edad es buena para dar y recibir masajes.

Lógicamente se tendrán que adaptar los distintos movimientos a la talla del niñ@. Se puede empezar a dar masajes a cualquier edad.

No se recomienda comenzar a dar una masaje cuando el niño está empezando a desplazarse, puesto que en esta etapa lo que quieren es descubrir su entorno. Otra edad no recomendada, difícil, pero no imposible, también para dar masajes, es la pubertad y la adolescencia. Todo es empezar, escuchar, comprender, respetar y amar, sea la edad que sea.

## **CURSOS DE MASAJE INFANTIL. OBJETIVOS.**

Normalmente en los cursos de masaje infantil con bebés, se enseña a los padres y las madres movimientos de masaje, cuándo es el mejor momento para hacerlo y temas relacionados con la salud y la educación emocional de sus hij@s. El objetivo además de nutrir al bebé su sistema amoroso, el contacto y vínculo con el padre y la madre, en los primeros meses de vida, ayuda para relajar al bebé, para aliviar cólicos, problemas de dentición, ...

En los cursos de masaje con niños más mayores se suele trabajar a través del juego cooperativo para estimular, reforzar o nutrir la comunicación a través del tacto entre los distintos miembros de la familia.

## **CONCLUSIÓN.**

En resumen, el masaje, en nuestro caso el masaje infantil, es un soporte más para la salud física, psicológica y emocional de nuestros hij@s.

Es una manera de transmitir al niño sensaciones, de permitirle canalizar emociones, de elaborar la información de su esquema corporal, al mismo tiempo que facilita la conexión entre los dos hemisferios cerebrales.

El masaje, como cualquier otro tipo de contacto entre personas, siempre se tiene que dar o recibir desde el respeto, si al niñ@ le apetece.



Si les enseñamos desde pequeños que les queremos, que les escuchamos, que les comprendemos y que les respetamos, estamos plantando una semilla para que cuando sean mayores de su fruto y en consecuencia de ello se relacionen con amor y respeto con el resto del mundo.

Si así lo queremos y creemos, todo es posible.



## BIBLIOGRAFÍA

- Jean-Paul Allaux. Enseñemos a respirar a nuestros hijos. Editorial Mensajero.
- Andrea Erkert. Islas de relajación. Editorial Oniro.
- Micheline Nadeau. 24 Juegos de relajación para niños de 5 a 12 años. Editorial Sirio.

# 36 - MÓVILES PARA BEBÉS BASADOS EN LA PEDAGOGIA MONTESSORI



**AUTOR:** [Ainara Torres Rodriguez]

**CENTRO TRABAJO:** [Xabier munibe, Azkoitia.]

**ISSN:** 2172-4202

## INTRODUCCIÓN

Maria Montessori es un nombre que he escuchado muchas veces durante mis estudios de educación, pero no le presté realmente atención hasta que una compañera fanática de su pedagogía, se cruzó en mi camino.

Esta colega, hoy en día amiga del alma y compañera en este camino de intentar evolucionar en la educación pública, realizó sus prácticas en Holanda donde pudo visitar una escuela Montessori. Entonces ella se enamoró, y logra transmitir esa pasión allá donde va.

Hoy día, además de educadora soy madre, y es cuando he decidido profundizar más en esta pedagogía, desde el principio. Por eso creo que es muy interesante, tanto para educadoras, como madres, hablar sobre los móviles, que aunque parezcan adornos, sirven para estimular muchísimo los sentidos de los bebés y también de los niños.

### Contenido

INTRODUCCIÓN

¿PARA QUÉ SIRVEN LOS MÓVILES MONTESSORI?

CÓMO COLOCAR LOS MÓVILES

EL MÓVIL MUNARI

EL MÓVIL DE LOS OCTAEDROS

EL MÓVIL DE GOBBI

EL MÓVIL DE LOS BAILARINES

EL ARO

EL CASCABEL

EL SONAJERO

BIBLIOGRAFIA

## ¿PARA QUÉ SIRVEN LOS MÓVILES MONTESSORI?

María Montessori (1870-1952) observó que el niño de 0 a 6 años está dotado por un espíritu absorbente y que pasa por unos periodos sensibles que debemos aprovechar para su estimulación y evolución.

En el periodo entre 0 y 15 meses es de vital importancia preparar el ambiente y las actividades en función de sus periodos sensibles, para poderlos explotar al máximo. Me gustaría dejar claro que en mi opinión, el sentido común y la flexibilidad deben predominar en este trabajo, no podemos obsesionarnos con los periodos ni con las edades estipuladas en las que los bebés avanzan.

Para preparar un espacio de actividad al estilo de la pedagogía Montessori primeramente necesitaremos una manta, un colchón o una alfombra que colocaremos en el suelo, para que pueda estar nuestro bebé. Cerca pondremos un espejo donde pueda ver su reflejo. Y para terminar colgaremos móviles para que cuando esté tumbado pueda verlos. Nuestro objetivo será que mediante estos móviles los bebés desarrollen sus habilidades para explorar el mundo. Poco a poco el niño irá enfocando los objetos de movimiento e irá percibiendo las nociones de color y profundidad al principio y más adelante la motricidad de manos y pies. También trabajará su capacidad de atención

Debemos ir cambiando los móviles, en función de la evolución del niño.

## CÓMO COLOCAR LOS MÓVILES

- El móvil debe ser anclado con firmeza en el techo sobre el colchón o alfombra.
- Para comprobar la distancia en la que queda el móvil, podemos tumbarnos junto al bebé y comprobar la perspectiva.
- El móvil debe quedar a unos 20-25 centímetros de los ojos del bebé.
- el emplazamiento del móvil debe proporcionar un ángulo de visión al bebé que le no fuerce su cuello o espalda (esto irá cambiando con los diferentes móviles, ya que algunos podrá tocarlos e incluso cogerlos).

Cuando el niño muestre una falta de interés en un móvil, sabremos que ha llegado el momento de cambiarlo.

## EL MÓVIL MUNARI

El primer móvil que presentaremos ante el bebé será el Munari. Este primer móvil es en blanco y negro con diferentes formas geométricas (círculo, rombo y triángulo) con el que diferenciará luz y oscuridad. Este móvil consta de distintas alturas, con formas geométricas diferentes en plano y una bola transparente. Con la visión de este móvil, el niño despertará su sentido innato del orden y del sentido matemático.

Comenzaremos su exposición sobre la tercera semana de vida del bebé.

## EL MÓVIL DE LOS OCTAEDROS

Este móvil está formado por tres octaedros, uno azul otro amarillo y otro rojo. Aunque el bebé nace viendo colores, le cuesta diferenciar los tonos parecidos. Este móvil le ayudará a explorar y absorber nuevas nociones. El color azul es el más imperceptible para el bebé, mientras que el amarillo es el más visible.

Comenzaremos su exposición más o menos a las seis semanas.

## EL MÓVIL DE GOBBI

Este móvil consta de cinco bolas del mismo color cuya tonalidad irá degradando, de más oscuro a más claro. A su vez la distancia hacia el niño será diferente: el más oscuro estará más cerca del niño y el más claro será el más lejano. Cada bola está cubierta por un hilo del color y tono correspondiente, que además reflejarán la luz si el hilo que utilizamos es de un tejido brillante.

Intentaremos que las tiras de las que cuelgan las bolas sean del mismo tono que las bolas.

Con este móvil el niño perfeccionará su sentido de la vista. trabajará el enfoque comenzando por la bola más cercana hasta llegar a la más lejana.

A partir del segundo o tercer mes, el bebé comienza a distinguir mejor los colores y sus tonalidades. Es el momento en que pondremos este móvil.

## EL MÓVIL DE LOS BAILARINES

Este cuarto móvil se compone de varias figuras de bailarines, hechos con formas diferentes con mucho movimiento, ya que cada bailarín tiene tres partes: la cabeza, los brazos con el tronco y las piernas. Esta característica hace que el movimiento sea mayor. es conveniente que el papel sea brillante para que produzca más reflejos con la luz. Este movimiento mezclado con la luz será lo que haga que parezcan bailarines.

Lo colocaremos lo suficientemente cerca del niño para que con sus propios movimientos provoque que las figuras bailen, sin llegar a tocarlos.

Este móvil le hará concentrarse mucho y le ayudará en el control de sus movimientos, además de divertirse mucho.

Podremos empezar a usarlo sobre los tres o cuatro meses.

*Los móviles de los que hemos hablado hasta ahora eran solamente para la estimulación visual, a partir de ahora serán de objetos suspendidos que el niño podrá tocar y coger. Estos objetos los colgaremos primero por una cinta elástica y a continuación otra firme, que será la que alcanzará el niño.*

## **EL ARO**

A partir de los cuatro meses el niño es capaz de enfocar un objeto dirigir su mano a él e incluso cogerlo. Es ahora cuando le presentaremos un aro de madera, lo suficientemente grande para poderlo coger con las dos manos.

Debemos tener en cuenta si el aro está barnizado, que sea un barniz que el niño pueda chupar, ya que pronto llevará a la boca todos los objetos.

El niño trabajará su concentración y su coordinación ojo-mano.

## **EL CASCABEL**

En el lugar del aro colgaremos un cascabel de unos 4 centímetros de diámetro. El niño estará atraído por su brillo y sonido. Además de trabajar su concentración y su coordinación ojo-mano, el niño comenzará a entender que su movimiento va unido al sonido.

Podemos intercalar el aro y el cascabel.

## **EL SONAJERO**

En esta edad, a partir de los cuatro meses, el niño mueve mucho sus brazos y sus piernas. Podemos colgarle un sonajero, blando que podrá golpear con ambas extremidades, por ejemplo una pelota o un muñeco con un cascabel dentro.

Al estimularle en su movimiento con el sonido, además de trabajar lo que con el resto de objetos suspendidos, favoreceremos su musculatura.

*Es fácil encontrar tutoriales en internet dónde nos explican cómo hacer los móviles nosotros mismos.*



El niño pronto comenzará a girarse sobre su propio cuerpo y podremos ofrecerle objetos a su alcance sin necesidad de colgárselos.





## BIBLIOGRAFÍA

- <http://www.mamaymaestra.com/2013/07/08/diy-movil-octaedro-montessori-facil-y-economico/> (18/10/2014)
- <http://www.montessorienca.es/tag/moviles-bebe/> (18/10/2014)
- <http://olivesandpickles.blogspot.com.es/2012/11/montessori-baby-mobile-3-gobbi.html> (18/10/2014)



# 37 - UNAS PINCELADAS SOBRE LA PSICOMOTRICIDAD RELACIONAL



**AUTOR:** Aina Torres Rodríguez  
**CENTRO TRABAJO:** Xabier Munibe, Azkoitia  
**ISSN:** 2172-4202

## INTRODUCCIÓN

Tras recibir una formación en psicomotricidad relacional de dos años en Donostia, y trabajar en diferentes aulas de infantil durante ya casi diez años, valoro excepcionalmente la importancia de las miradas, tanto las del adulto, como las de los niños. He aprendido a quitar fuerza a la sobrevalorada palabra, ya que en mi opinión, en el mundo infantil, el cuerpo gana la batalla.

La naturaleza decide que en nuestra niñez, seamos seres instintivos, y que no tengamos otro medio de expresión que el cuerpo, por lo tanto, y por fuerza, es por lo que deberíamos considerar, seriamente en quitarle importancia a la palabra al menos en el aula de psicomotricidad, el espacio más animal que podemos encontrar en las escuelas.

No quiero quitarle valor ni a la espera, ni a la exclusividad, aspectos también importantes y de los que más adelante hablaré.

Para finalizar intentaré explicar cómo preparo y cómo llevo a cabo una sesión de psicomotricidad en un aula de dos años.

### Contenido

Introducción  
La formación en psicomotricidad relacional  
La mirada en el aula de psicomotricidad  
La espera y la exclusividad en la sala de psicomotricidad  
Una sesión de psicomotricidad en un aula de dos años  
Bibliografía

## LA FORMACIÓN EN PSICOMOTRICIDAD RELACIONAL

En la **formación** en psicomotricidad relacional recibida por la asociación "*Magalean*", trabajamos los aspectos básicos en cualquier formación de este tipo: el marco teórico y el vivencial.

Para la formación de un psicomotricista, tiene vital importancia conocerse a fondo, conocer sus límites, sus carencias y sus puntos fuertes, para a la hora de trabajar con los niños intentar NO mezclar sus emociones con las necesidades de éstos.

Es también indispensable saber estar, solamente estar ahí. La **escucha** y la **espera** en esta disciplina son situaciones corporales claves, y en ocasiones son lo más difícil de conseguir. Muchas veces, estos aspectos no se aprecian hasta sentirlos en una clase vivida, es decir, que hasta que uno mismo no siente que alguien le escucha y le espera, no puede hacerlo, de ahí la importancia de las sesiones vivenciales antes citada.

Otra de las características que él o la psicomotricista debe tener, es la de mostrar su **disponibilidad** corporalmente; no es lo mismo pensar que estamos atentos a las necesidades de los niños, que estarlo. Nuestro cuerpo debe de tener un tono relajado pero abierto a ellos, y siempre atento y bajo control. Para lograrlo una buena estrategia es el visionado de videos, tanto de sesiones como de personas diferentes. Es una manera mágica de concienciarse del tono, lo ideal es visionar videos de uno mismo, en el que nosotros mismos podamos ser capaces y conscientes de nuestro tono. Son innumerables las veces que creemos haber estado de una manera y al verlo, pensar lo contrario.

## LA MIRADA EN EL AULA DE PSICOMOTRICIDAD

Cuando estudiamos magisterio en educación infantil, se le da mucha importancia al comienzo del lenguaje, sobre todo el oral. Debemos hablar mucho con los niños, de una manera correcta, en un tono adecuado a la situación, debemos tener cuidado con el tipo de lenguaje que usamos con ellos...etc. Pero cuando trabajamos en aulas con niños menores de dos años deberíamos fijarnos más en su lenguaje corporal, ya que es un libro abierto del que podemos obtener mucha información.

En la sala de psicomotricidad, en educación infantil, existe un medio de comunicación más fuerte que la palabra, un canal olvidado, la **mirada**. Los niños transmiten sus emociones claramente con sus ojos, sin saber hablar, aunque muchas veces tengan el resto del cuerpo bloqueado, su mirada no puede esconder un grito de ayuda o una sonrisa. Es por ello que el trabajo del psicomotricista consiste muchas veces en observar, con todo nuestro cuerpo, cuáles son las necesidades de cada niño. Debemos observar sus juegos, sus movimientos, su modo de relacionarse

con el espacio y con el resto de niños, y además, por si pareciera poco, leer lo que sus ojos y su cuerpo puedan decirnos.

Una vez recibida esa información, nuestro trabajo será interpretar y ayudar a ese niño a evolucionar. Para ello, necesitamos una buena formación y muchos años de experiencia, pero sobre todo muchas ganas.

## LA ESPERA Y LA EXCLUSIVIDAD EN LA SALA DE PSICOMOTRICIDAD

Cuando estamos trabajando en la sala de psicomotricidad, y tenemos claro que vamos a trabajar con un niño, tenemos un plan de actuación, con su correspondiente hipótesis y una idea clara, la cual no suele resultar fácil llevar a cabo, al menos en el ámbito escolar. Como todo y toda, maestro y maestra sabe, cuando atendemos a un niño, casi todos los demás quieren lo mismo, la atención del adulto. Por eso es importante que cuando atendemos a un niño, con previo plan, hagamos entender a los demás, que en ese momento, estamos solamente por y para ese niño. Debemos dejar claro que ese momento es para él o ella, de un modo firme, pero no cortante. Suena fácil, pero es muy duro decirle a otro niño, con seguramente muchas necesidades "ahora no". Pero con la experiencia del adulto y del niño, llegamos todos a entender que *esa exclusividad, también será mía*; quiero decir, que finalmente, todos los niños deben recibir su momento, no en una sesión por supuesto, pero todos los niños recibirán su momento exclusivo, toda la atención del adulto. Cuando eso llega, la felicidad suele ser palpable en sus caras. Ellos también aprenden que **esperar** merece la pena y que cuando tengan su momento, los demás no podrán interrumpirles.

## UNA SESIÓN DE PSICOMOTRICIDAD EN UN AULA DE DOS AÑOS

Para preparar un aula de psicomotricidad para un aula de dos años, deberemos tener en cuenta el número de niños, el espacio del que disponemos y sobre todo el tono del grupo.

La única regla que debemos poner es que **no se puede hacer daño**. No solemos decir cómo, ya que jugando, podemos hacer de todo; podemos matar, morder, querer y todo lo que se nos ocurra, siempre y cuando no hagamos daño.

Si nuestro grupo tiende a ser muy movido, cargado de agresividad, deberemos poner a disposición de los niños rincones tranquilos, con telas y bloques, por ejemplo, con los que buscaremos un juego más de contención con ellos. Sin embargo si nuestro objetivo es sacar la agresividad de los niños, porque están muy contenidos, sacaremos palitroques, haremos paredes que se pueden tirar y que mágicamente y sin rechistar volveremos a construir para que ellos rompan sin culpa.

Al comienzo de la sesión, recordaremos la norma "no se puede hacer daño" y contaremos hasta tres antes de tirar la gran pared de bloques de gomaespuma que habremos preparado (sé que me repito con la regla, pero tendremos que recordarla constantemente, ya que en esta edad les cuesta controlarse y no miden bien el daño que pueden hacer).

Hay niños que en ese momento no tiran la pared, se quedan atrás. Normalmente es porque no pueden, no pueden romper algo, se sienten mal. Tienen miedo, es natural ya que en la vida cotidiana no se lo permitimos "*hay que cuidar las cosas, no se pueden tirar las cosas, hay que cumplir las reglas...*"etc.

Lo mismo ocurre con quitarse los zapatos; hay niños que no quieren porque sienten que están haciendo algo malo, siempre reciben el mensaje de "*no se anda descalzo*" y no pueden incumplirlo aunque se lo pidamos y vean que el resto lo hace, aunque sepan que tienen permiso.

Con estos niños debemos **trabajar la agresividad simbólicamente**, debemos ayudarles a relajarse, a soltarse la melena de vez en cuando, sobre todo en la sala.

Para ello, considero importante que el niño tenga confianza con el psicomotricista y con el grupo, habrá que ir muy poco a poco.

Por otro lado tenemos al niño que no puede parar de romper todo, de empujar, de pegar de quitar los objetos a los demás...etc. Estos niños están pidiendo ayuda a gritos, están diciendo "*¡Párame por favor, que yo no puedo!*". A estos niños hay que marcarles los límites una y otra vez, y debemos aprender a **jugar su agresividad**. Debemos hacerle entender que no es malo, y que puede jugar a pegar, por ejemplo con los palitroques contra los bloques, contra el suelo o si estuviéramos dispuestos, con nosotros mismos. En este caso, el niño tiene que recordar y comprender perfectamente la regla, "no puedo hacer daño" y nosotros debemos enseñarle que puede jugar a pegar si no lo hace.

En cuanto al adulto, con estas edades, puede posicionarse cerca del suelo, para que el niño lo sienta más cerca, pero siempre sin perder la vista periférica de la sala, si hubiera más de un compañero en el aula, podremos repartirnos estas diferentes tareas, ya que el aula no puede quedar desprotegida. Los niños deben estar y sentirse seguros.

Creo que es muy interesante también que haya un **espejo** en la sala, muchos niños en esta edad necesitan afirmarse en él.

También conviene tener diferentes alturas, para saltar y cambiar la perspectiva, pero siempre bien asegurada. Lo podemos conseguir con unos bancos, con un bajo presupuesto, y si disponemos de mayor presupuesto unas espalderas o un andamio serían ideales. Alrededor de estas zonas altas deberemos tener todo bien asegurado, con colchonetas, más bien blandas para las caídas y a continuación alguna más dura para al terminar el salto recibir la sensación del suelo.

Para terminar la sesión, suelo avisar cinco minutos antes, para que los niños que están muy metidos en el juego tengan tiempo de prepararse para salir. Creo que es muy importante, porque no siempre es fácil terminar un



juego, pero por desgracia estos tiempos no los marcan los niños, si no los horarios escolares.

Después recogeremos el aula y nos reuniremos en algún espacio tranquilo y ordenado. Yo suelo preguntarles a cada uno qué tal lo ha pasado, o decirles algo en lo que les he visto disfrutar, a cada uno. Intento que todos sientan, que aunque no haya estado con ellos han recibido algo de mi atención. Y para antes de salir de la sala, suelo terminar con alguna canción dulce que nos haga salir más o menos tranquilos y con buena sensación.



## BIBLIOGRAFÍA

- CURSO DE FORMACIÓN EN ESPECIALISTA EN PSICOMOTRICIDAD -ASOCIACIÓN PARA LA PREVENCIÓN DE LA SALUD INFANTIL "MAGALEAN" 2012-2014
- [www.wikipedia.org/wiki/Psicomotricidad](http://www.wikipedia.org/wiki/Psicomotricidad) (2014/10/14)
- [www.grao.com/revistas/aula-infantil/028-construcciones/psicomotricidad-en-la-escuela-infantil-de-primer-ciclo](http://www.grao.com/revistas/aula-infantil/028-construcciones/psicomotricidad-en-la-escuela-infantil-de-primer-ciclo) (2014/10/14)

# 38 - JUEGOS PARA FAVORECER EL DESARROLLO DEL LENGUAJE



**AUTOR:** Ainara Torres Rodriguez  
**CENTRO TRABAJO:** Xabier Munibe  
**ISSN:** 2172-4202

## INTRODUCCIÓN

Los juegos para el desarrollo del lenguaje suelen utilizarse mayoritariamente en las rehabilitaciones de los trastornos del lenguaje o con niños con dificultades, pero yo personalmente, considero que deberíamos trabajar estos ejercicios en educación infantil, a modo preventivo y sobre todo estimulador.

En el lenguaje podemos encontrar cuatro bloques importantes:

- La morfología, la parte de la gramática que se encarga del estudio de la forma (morfemas y palabras).
- La sintaxis, la parte de la gramática que se encarga del estudio de las funciones (sintagmas y oraciones como unidades sintácticas).
- La semántica, es aquella parte de la lingüística que se ocupa del estudio del significado de los signos lingüísticos y de sus posibles combinaciones en los diferentes

## Contenido

Introducción

Praxias

Estimulación sensorial

Discriminación memoro-auditiva

Memoria y discriminación audiovisual

Bibliografía

niveles de organización del sistema lingüístico (palabras, frases, enunciados, discursos...).

- La pragmática (estudia el lenguaje en contextos sociales, así, se interesa por las reglas que gobierna el uso social del lenguaje en un contexto determinado.

En este artículo nos centraremos en el trabajo de la pragmática.



## PRAXIAS

### **MOVIMIENTOS BÁSICOS (LENGUA, LABIOS, MANDÍBULAS)**

1. Hacer en un plato un "caminito" con leche condensada y que el niño lo vaya "limpiando" con la lengua.
2. Manchar distintos puntos alrededor de la boca del niño con azúcar, nocilla,... y que el niño se lo quite con la lengua.
3. Coger gusanitos de encima de la mesa, sacando la lengua para que se queden pegados en ella.
4. Sin utilizar las manos comer una manzana que se ha colgado de una cuerda a la altura de la boca del niño.
5. Juego de la cuchara: llevar algo (una bola de papel, una nuez,...) con el mango en la boca y sin utilizar las manos hacia una dirección determinada.
6. Beber agua de un plato "como los perritos".
7. Llenar un cuentagotas de zumo e ir tirando gotitas que el niño deberá "atrapar" con la lengua.
8. Soplando, empujar una pelotita de ping-pong o una bola de papel, un trozo de algodón, etc. Soplar un barquito de papel dentro del agua.
9. Marcar una "portería" en la mesa con dos objetos y meter "goles" soplando un objeto determinado.
10. Apagar una vela, cada vez a mayor distancia.
11. Abrir la boca imitando bostezos, masticar chicles en distintas posiciones (por el lado derecho, por el izquierdo).
12. Desplazar un caramelo por toda la boca, con la punta de la lengua.

### **ESTIMULACIÓN SENSORIAL**

1. Meter diversos objetos en una bolsa que no sea transparente.

El niño va metiendo la mano y cogiendo los objetos de uno en uno. Antes de sacarlos y sin mirar, tiene que decir qué es lo que ha cogido. Después lo sacará para ver si ha acertado y lo volverá a introducir en la bolsa. Hacer lo mismo con todos los objetos de la bolsa.

2. Se le tapan los ojos y se le van dando objetos diferentes, para que tocándolos, adivine de cuáles son.

3. Con el niño de espaldas, hacer ruidos diferentes para que adivine de qué se trata. Por ejemplo:

- hacer sonar un llavero,
- golpear la mesa con un lápiz,
- arrugar un papel,
- golpear un vaso con una cucharilla,
- abrir y cerrar una cremallera,
- romper un papel,
- pasar hojas de un libro,
- dar palmas,
- toser,
- dejar caer una moneda,...

## **DISCRIMINACIÓN MEMORO-AUDITIVA**

1. Poner delante del niño un montón de tarjetitas con dibujos y pedirle unos cuantos a la vez ("dame el pez y el oso"). A medida que lo haga bien, aumentar el número de peticiones.

2. Colocar un montón de dibujos u objetos para cada uno de los jugadores. El juego consiste en intercambiarlos por turnos ("te cambio el pez por el coche"; "toma el oso y dame la vaca"), aumentando el número de ellos si los hace correctamente.

3. Jugar a ampliar una frase, añadiéndole cada vez más palabras. Por ejemplo: "Vamos a una tienda de alimento ¿qué vamos a comprar?"

Niño: huevos

Adulto: huevos y leche

N: huevos, leche y patatas

A: huevos, leche, patatas y tomates

4. Jugar a las "adivinanzas" y los "refranes".

5. Aprender canciones.

## MEMORIA Y DISCRIMINACIÓN VISUAL

1. Mostrar algunas tarjetas (3 ó 4) en un orden cualquiera. Después le damos la vuelta y le preguntamos por lo que había en cada una "¿qué había aquí?" "¿y aquí?", comprobando si acierta. Por cada acierto se le puede dar "un punto". Se va aumentando el número de tarjetas, siempre en un mismo orden.

2. Se colocan varias tarjetas haciendo que preste atención en ellas. Se le dan la vuelta y se barajan, quitando una. El niño debe intentar averiguar cuál es la que falta. Cada vez se van añadiendo más dibujos.

3. Mirando una revista con bastantes fotos, o un cuento con muchos dibujos, tiene que localizar aquella acción o detalle que le pidamos (determinada cosa que estemos viendo). Progresivamente se procurará que sean cosas que estén un poco "escondidas" para que tenga que esforzarse en buscarlas.

4. Juego del "veo-veo", en cualquier habitación, cartel, etc.

5. Mirando una revista, le pediremos que señale o recorte (pegándolos después) objetos o cualquier cosa de una determinada "familia":

- alimentos,
- animales,
- prendas de vestir,
- juguetes,
- objetos que puede haber en una cocina,
- en un cuarto de baño,...

6. Jugar a "MEMORY". Por turnos y sin cambiar las tarjetas de sitio, se irán levantando de dos en dos; cuando los dibujos formen pareja, se retira la pareja. Gana el que más parejas tiene (al final, cada jugador cuenta las suyas).

7. Contar un cuento cortito, con un principio y un final. Si el cuento se apoya en imágenes, el niño deberá nombrar los dibujos en el momento adecuado, a medida que se los señalemos. Procuraremos que el niño lo entienda, para lo cual le podemos hacer algunas preguntas o pedirle que nos ayude a contarlo.

8. Inventar frases o contar una pequeña historia o acción con determinadas palabras. Se colocan boca abajo varias tarjetas con los sonidos que nos interese. Por turnos, se van levantando de dos en dos, teniendo que formar



9. Poner varios juguetes u objetos sobre la mesa. Por turnos, se piden sin decir su nombre. Se pedirán según cómo son, para lo que sirven... etc. ("dame una cosa que sirve para pintar", "yo quiero una cosa que tiene ruedas y va por la carretera",...). Si se dice el nombre pasará el turno.

10. Describir determinadas acciones (corriendo, comiendo, jugando,...) o estados de ánimo (alegre, enfadado, triste,...) en dibujos o fotografías. Progresivamente de acciones más complejas o descritas más detalladamente.

11. Describir escenas reales o aprovechar experiencias recientes (una excursión, la navidad, el verano, la playa...) para modelar el lenguaje espontáneo.

12. Jugar a terminar una historia: Apoyándose en tarjetas o dibujos, se empieza a contar una historia y el niño la continúa. Se puede hacer por turnos.

13. Simular una "conversación telefónica", jugar a "hacer hablar a las marionetas"...etc.



## BIBLIOGRAFÍA

- <http://www.serviciodepromociondelasalud.es/articulos/715-trucos-para-estimular-el-desarrollo-del-lenguaje-oral-en-el-nino> (21-10-2014)
- <http://es.slideshare.net/lupisina/actividades-para-estimular-el-lenguaje-oral> (21-10-2014)
- <http://www.mamilogopeda.com/2008/09/juegos-para-favorecer-el-desarrollo-del.html> (21-10-2014)

# 39 - MATERIALES PARA EL AULA DE PSICOMOTRICIDAD



**AUTOR:** Ainara Torres Rodriguez  
**CENTRO TRABAJO:** Xabier Munibe  
**ISSN:** 2172-4202

## INTRODUCCIÓN

La psicomotricidad en educación infantil es un aula de vital importancia, que en mi opinión, debería estar siempre dirigida siempre por un psicomotricista, no por una maestra o un maestro que no ha recibido ninguna formación. Pero ya que esto no es siempre posible, en este artículo intentaré explicar cómo organizar una sala de psicomotricidad, hablando algunos de los materiales que podemos colocar en ella.

El material, es para jugar, pero tiene muchas funciones, que son importantes en el desarrollo del niño y por lo tanto, que debemos cuidar.

También tendremos en cuenta ciertas características de los materiales que nos ayudarán en nuestro trabajo de apoyo y acompañamiento en el desarrollo del niño y de la niña.

### Contenido

Introducción

Las funciones del material

Las características del material

El material

Bibliografía

## LAS FUNCIONES DEL MATERIAL

En primer lugar, el material es un objeto de **expresión y de proyección**, que nos ayudará a ver la relación que existe entre el sujeto y el objeto.

En segundo lugar, el material es también un **intermediario** en la comunicación entre el niño y el psicomotricista, y entre el niño y el mundo en general.

En muchas ocasiones un objeto puede ser lo único que nos una a un niño, ya que muchas veces hay niños a los que les cuesta relacionarse. Al principio este objeto hará de mediador.

En otras ocasiones, el objeto sustituirá a otro objeto o incluso a otra persona, por ejemplo; el niño echa de menos a su madre, y cuida un muñeco, como su madre lo cuidaría a él.

Otras veces el material servirá para buscar un lazo, una relación, con otra persona, el adulto u otro niño.

Y por último, un objeto, puede ser una herramienta de trabajo para el psicomotricista, puede inducir al grupo a actividades que desee.

*No quiero dejar de mencionar el objeto autista (Tustin), con el que el niño mantiene una relación muy cerrada y sería una señal de alarma clara.*

Las dos primeras funciones, la de mediación y la de sustitución, hacen referencia clara a dos aspectos importantes en el trabajo del psicomotricista; la lectura y la decodificación de los mensajes que los niños transmiten.

La forma en la que los niños utilizan los materiales, nos irá informando de sus necesidades, las cuales, el psicomotricista deberá anotar para a continuación, pasar a la intervención.

La tercera función del material, la de relacionar, está más ligada a la recién nombrada intervención, ya que nos ayudará a comenzar una comunicación con el niño que hayamos elegido.

## LAS CARACTERÍSTICAS DEL MATERIAL

Es importante, que el material sea **inconcreto**, que no tenga una forma demasiado definida, para que el niño no encuentre limitaciones en su uso, que pueda darle el "papel" que él quiera. Por ejemplo, los muñecos bebés, son humanos, y si el niño quiere representar a su abuela, esto puede limitarlo.

Además este tipo de material puede condicionar el juego del grupo, en general, por eso **no** es recomendable tener mucho material simbólico en la sala de psicomotricidad.

Conviene que el material sea **abundante**, para que la mayoría de los niños pueda disfrutar de él. Es interesante, que en alguna sesión pongamos algún material especial y exclusivo, con el que llevaremos al grupo a una actividad de defensa, de lucha o de compartición, que puede darnos diferentes mensajes sobre los niños.

En la sala deberemos tener material que permita la **construcción y la destrucción** de estructuras. Este material también debe de ser muy abundante, para que los niños puedan construir sin límites, lo que está directamente relacionado con el juego simbólico, ya que nos permite tomar distancia del cuerpo del otro y del de uno mismo.

## EL MATERIAL

A continuación hablaremos de los diferentes materiales que podremos tener en la sala, y de las funciones que pueden tener.

### 1. PELOTAS Y AROS

Estos objetos nos llevarán a juegos dinámicos, juegos convencionales a los que los niños están acostumbrados en general. Nos puede ayudar en momentos en que los niños no se sientan seguros, o cuando queramos empezar a relacionarnos con ellos. Por otro lado nos permitirán mantener una relación a distancia, respetando el espacio de los niños y bajando el nivel de ansiedad que la cercanía pueda producir en el niño. Esto último puede ser muy útil en la intervención.

En lo que al espacio se refiere, estos objetos invitan al desplazamiento, al descubrimiento y a la aventura.

Las pelotas también pueden ayudar a liberar tensiones y agresividad de una manera muy pulsional (es importante medir esto) y en otras ocasiones puede ser un objeto afectivo, sumergiéndolo en un juego totalmente distinto.

Los aros pueden llevarnos a juegos muy enriquecedores, relacionados con el *entrar- salir* o el *dentro-fuera*, reflejo de los límites de cada niño.

### 2. CUERDAS

Al igual que las pelotas, en ocasiones pueden ofrecernos juegos convencionales, que reducirán la ansiedad. Pero sobre todo nos ofrecerán dos tipos de juegos; uno agresivo (atar, anudar golpear...etc.) y otro más relacionado con la separación del individuo, permitiéndole al niño estar a la vez junto y separado de alguien o algo.

Este material es muy útil como complemento de otros, como por ejemplo de las telas (para disfrazarse o crear espacios por ejemplo) o de las cajas (para arrastrarlas).

### 3. TELAS

Nos ofrecen muchos y diferentes juegos:

- Para disfrazarse, permitiendo al niño ser quien quiera ser, o no ser.
- Para esconderse, aparecer-desaparecer, que el niño sea o no sea. Esto último resulta indispensable en el desarrollo de la identidad del niño.
- Para hacer aparecer o desaparecer un objeto y trabajar la permanencia de objeto.
- Para crear su propio espacio, a veces simplemente poniendo una tela en el suelo, y otras creando construcciones enormes uniendo varias telas.



- Para vivir sensaciones de placer sensoriomotriz, como ser arrastrado en, envuelto o columpiado en una tela.

#### **4. PALITROQUES**

Es un material con el que tendremos sumo cuidado, ya que puede llevarnos a un juego demasiado pulsional. Debemos de pensar bien cuando sacarlo y cuando no.

Son un símbolo de poder.

Este material, al igual que las cuerdas, ofrece la posibilidad de jugar separado y unido a algo o a alguien.

#### **5. PAPEL**

Con el papel de periódico, de embalar o de hacer murales, en una cantidad más bien abundante, podemos llevar al niño a juegos que le proporcionen placer sensoriomotriz, algo que los adultos olvidamos a menudo, sobre todo en el ámbito escolar.

Podemos envolverlos, dejarles que se revuelquen en él, hasta no diferenciar su cuerpo del material.

Este material permite también el juego de la destrucción sin culpa, que siempre es bueno trabajar en la sala. Pueden morderlo, masticarlo e incluso escupirlo, sin hacer daño a nadie. Es necesario a veces que los niños destruyan, para que puedan construir.

También es posible con este material, la construcción de espacios, como con las telas.

Muy relacionado con este material están las **cajas de cartón**, útiles sobre todo en juegos de contención, pero más importantes aún en la creación de espacios propios y del trabajo con el *dentro-fuera*. Además es un material muy agradable, que los niños pueden usar mucho, morder (como el papel) y no es tan duro (por lo tanto peligroso) como el plástico.

#### **6. COJINES Y BLOQUE DE GOMAESPUMA**

Estos materiales también nos ofrecen muchas posibilidades de juego, pero sobre todo nos ofrecen la posibilidad de construir y destruir casas, paredes y en conclusión, espacios propios que los niños valoran muchísimo.

También permiten trabajar todos los aspectos relacionados con la toma de distancia del propio cuerpo y del otro.



Todas las funciones que he mencionado, son las que suelen aparecer más frecuentemente, no significa que sean las únicas. No debemos limitar nunca nuestra mente, siempre encontraremos sorpresas en la sala con cada niño.

Para terminar, querría decir que, aunque el material no determine lo que va a suceder en la sala, puede ayudarnos en nuestro acompañamiento a la evolución de cada niño.



## BIBLIOGRAFÍA

- Curso de formación en especialista en psicomotricidad-asociación para la prevención en la salud infantil "MAGALEAN" 2012-2014
- <http://muchosabracitos.blogspot.com.es/search/label/Los%20materiales> (25/10/2014)

# 40 - ORIENTACIONES PARA PADRES Y MADRES PARA LA ESTIMULACIÓN DEL LENGUAJE ORAL

**AUTOR:** Ainara Torres Rodriguez  
**CENTRO TRABAJO:** Xabier Munibe  
**ISSN:** 2172-4202



## INTRODUCCIÓN

En educación infantil, el lenguaje toma un papel muy importante, al principio, sobre todo, el oral. Por lo que constantemente estamos induciendo a los niños al habla, sin olvidarnos de observar la comprensión.

En el ámbito escolar estamos muy acostumbrados a oír la palabra estimulación, y más o menos sabemos llevarlo a cabo. Pero cuando los padres nos piden ayuda, muchas veces no tenemos tiempo ni sabemos cómo explicarles tantas cosas en un momento.

*Para ello considero muy práctico el siguiente artículo, en el que de una manera bastante sencilla, damos unas pautas que podrán trabajar en sus casas con sus hijos, y se darán cuenta de que muchas de ellas las hacen ya, aunque no eran conscientes de ello. No hay hielo sin agua / No hay hielo sin frío / No hay trigo sin agua / No hay trigo sin campesino.  
(Gloria Fuertes)*

### Contenido

Introducción  
Pautas para la estimulación del lenguaje oral.  
Bibliografía

## PAUTAS PARA LA ESTIMULACIÓN DEL LENGUAJE ORAL

El lenguaje oral es una función y una destreza que se aprende de forma natural, por una serie de intercambios con el entorno social.

La adquisición del lenguaje es un proceso evolutivo que sigue su propio ritmo y curso. Estos no son iguales en todos los niños.

Que tu hijo o tu hija pronuncien y articulen bien los sonidos, depende, en gran medida, de que vosotros, como madre y padre, ofrezcáis unos modelos correctos de pronunciación. En el control de la articulación interviene decisivamente el oído, la respiración, el soplo y la capacidad de movilidad de los órganos bucofonatorios (lengua, labios, paladar...). Por eso debéis vigilar cualquier anomalía.

A continuación unas sugerencias que podréis llevar a cabo en vuestra vida cotidiana:

- **Hablarle de frente**, a ser posible a su altura con palabras sencillas y que **te mire** cuando lo hagas. Es muy importante pronunciar muy bien todos los fonemas (sonidos) durante las conversaciones con tu hijo o tu hija, en ocasiones, incluso con sonidos que les resultan difíciles, de forma exagerada.

- Si su hijo persiste en pronunciar una palabra de forma incorrecta **no le corrija**, pero recuérdale –repitiéndola bien usted- cómo es correctamente la palabra. El niño no debe entender que su mala articulación se da por buena. También es una buena estrategia, al principio, repetir lo que él dice (aunque no lo entendamos) en un tono de pregunta, ya que de esta manera la conversación seguirá adelante, porque el niño percibirá nuestro interés.

- **No preocuparse si tartamudea**. Normalmente todos los niños y niñas lo hacen a estas edades. No es algo permanente, simplemente forma parte de una etapa evolutiva. El mejor tratamiento de ese tartamudeo infantil es no darle importancia, ni siquiera decirle que hable más despacio o que piense antes de hablar, porque al hacerlo, será consciente de su problema y le costará más superarlo.

- En los primeros años de vida podemos utilizar infantilismos, ya que está demostrado que motivan al niño en el desarrollo de su lenguaje.

- Su hijo adquiere el lenguaje viendo cosas, tocando cosas. No le abandone a su soledad. **Provoque situaciones de diálogo, suscite preguntas...**

- Su hijo tiene que **“crear”**. Hay que hacer que se esfuerce y no dirigirle en exceso de forma que sólo conteste “sí” o “no”. Utiliza preguntas abiertas. Anímale a contestarte con algo más que sí o no. Amplía su mensaje.

- **Hablarle lentamente, con entonación normal y pronunciación clara.**

- Hablar con claridad y articulando bien.
- Utilizar la **corrección indirecta**. Cuando nos toque el turno de responder o continuar la conversación, devolver al niño (lo que dijo mal) de forma correcta.
- **No adelantarse y no concluir ni las palabras** ni las oraciones que a él le cueste decir.
- Señala o marca turnos de intervención del niño. Intenta que tu hijo respete los turnos de comunicación.
- Repítele todo las veces que lo necesite, pero siempre de forma natural.
- Hablarse a sí mismo y habla paralela. Cuando estamos jugando con el niño no debemos centrar nuestra atención en que éste hable continuamente. **Nuestras emisiones deben ser comentarios en voz alta**, tanto para hablar de nuestras acciones como de las que en ese momento realiza el niño. Estos comentarios conseguirán que se dé comunicación verbal, sin que el niño se sienta obligado a hablar, disminuyendo así el nivel de exigencia.
- **Verbalizar con él todas las conductas**: al lavarle nombrarle las partes del cuerpo, al vestirle el nombre de la ropa, al comer... Favorece el aprendizaje de los sonidos de su lengua natal, estrecha los lazos afectivos, estimula sus capacidades, favorece la comprensión y la expresión y tendrá más potencial para asimilar y recordar lo aprendido.
- **Contar cosas de forma ordenada**: qué ha hecho antes y después, qué hará enseguida, luego...
- **Refuerza su avance** y dale el modelo adecuado para que lo siga perfeccionando.
- Juega con el niño a **imitar sonidos del entorno**, de animales o personas; anímale a imitarlos.
- Fomenta el **juego imaginativo** de su hijo, que juegue a peinar muñecas, conducir...
- Contesta a las preguntas que supongan ampliación de conocimientos. Escúchale y anímale.
- Da “la vuelta” a sus preguntas animándole a pensar y a manifestar sus opiniones ( Ejemplo: ¿ por qué.....? ¿ A ti que te parece?).
- Juega con tu hijo a **hacer movimientos con los labios**, como hacer morritos, sacar la **lengua** fuera de la boca, subirla hasta la nariz...
- El niño puede **jugar a soplar** molinillos de viento, hacer burbujas de jabón...

- Libros de imágenes, historietas contadas con palabras y gestos, canciones infantiles con ritmo y melodía apropiados enriquecerán su vocabulario y darán a su habla expresividad y entonación.
- Hacer collages con recortes de revistas e inventarse historias o cuentos
- Dramatización- expresión corporal de cuentos .
- Trabajo con marionetas
- Contar cosas de forma ordenada : que ha hecho antes y después, que hará enseguida, luego...
- Jugar al “veo veo” o jugar a adivinar objetos nombrando solo algunas características.
- Jugar a adivinar objetos nombrando solo algunas características
- Saber su dirección completa.
- Recordar nombre, apellidos, profesión de padres...
- Juega con el niño a imitar sonidos del entorno, de animales o personas, enséñale de donde proceden y anímale a imitarlos.
- Que lleve una **dieta sólida** para ejercitar la masticación.
- **Enseñarle a sonarse** y si respira por la boca o ronca, llevarle al otorrino para **descartar vegetaciones**.
- Si tiene **caries o mala colocación de los dientes** llevarle al dentista.
- Cuando tenga **otitis, tratarlo hasta el final** y si son frecuentes hacerle un estudio de audición.

Todos estos consejos nos ayudan a mejorar el lenguaje de los niños cuando se presentan dificultades, pero lo ideal es trabajarlo siempre para prevenir pequeños problemas que más adelante podrían surgir.



## BIBLIOGRAFÍA

- [http://www.juntadeandalucia.es/averroes/mariacoronel/Textos/N.E.E/1116837336579\\_lenguajeoral.pdf](http://www.juntadeandalucia.es/averroes/mariacoronel/Textos/N.E.E/1116837336579_lenguajeoral.pdf) ( 22/10/2014)
- <http://es.slideshare.net/MigueldeCervantes/escuela-de-padres-estimulacion-del-lenguaje> ( 22/10/2014)
- <http://www.alafina.es/wp-content/uploads/2013/06/pautaslogopedia.pdf> ( 22/10/2014)



